

ACESSÓRIOS

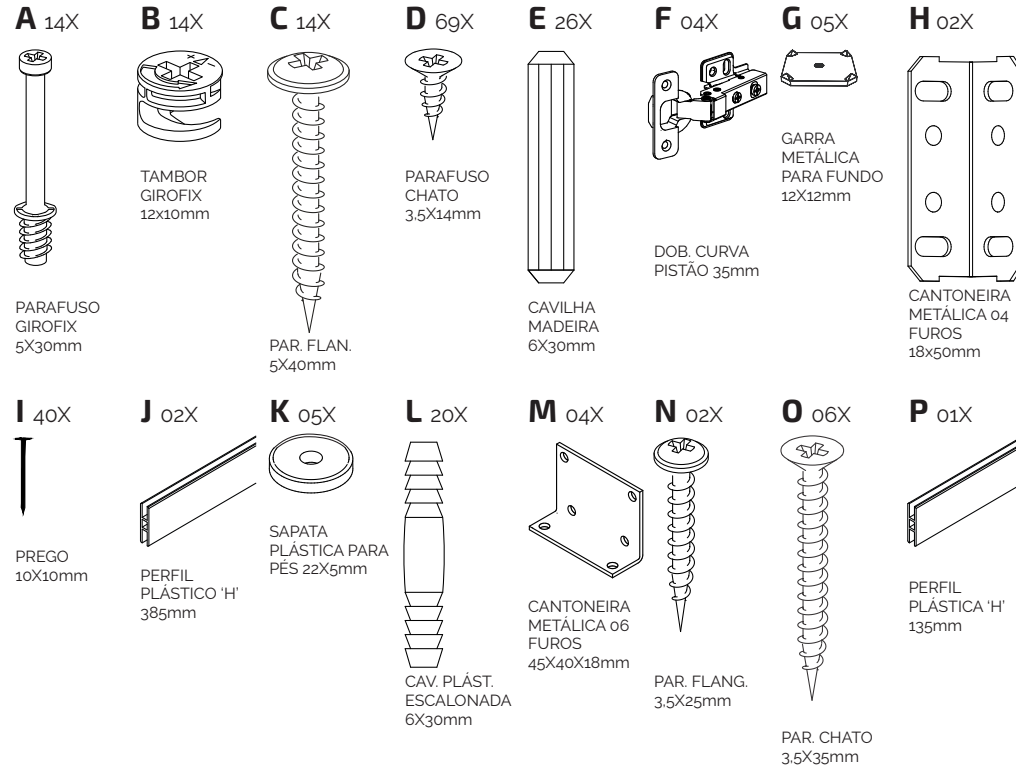

CÓDIGOS ACESSÓRIO 'J e P'

LETRA	QTD.	DESCRIÇÃO	MEDIDAS	OFF WHITE/ BRANCO	PRETO/ MARROM
J	02	PERFIL 'H'	385mm	603.010.044	603.010.045
P	01	PERFIL 'H'	135mm	603.010.046	603.010.047

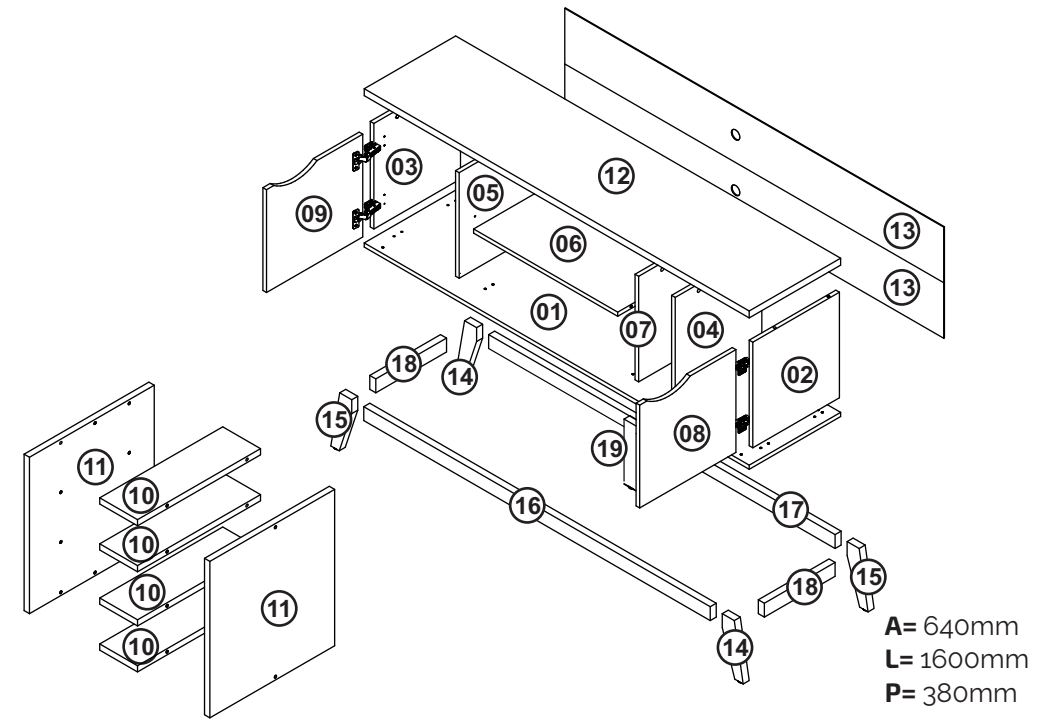

FERRAMENTAS NECESSÁRIAS (NÃO FORNECIDAS)

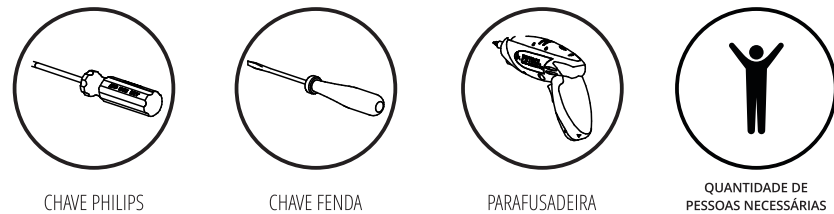

FICA EXPRESSO, QUE ESTA GARANTIA CONTRATUAL É CONFERIDA MEDIANTE AS SEGUINTE CONDIÇÕES:

- Todas as partes e componentes, são garantidas contra eventuais defeitos de fabricação que por ventura venham a apresentar, pelo prazo de 03 (três) meses, conforme CDC (Código de Defesa do Consumidor), contando da data da compra do produto, conforme dados constados na nota fiscal de compra do produto.
- Essa garantia contratual implica na troca gratuita das partes, peças e componentes que apresentem defeito de fabricação. Caso não seja constatado defeito de fabricação e sim defeito(s) proveniente(s) de uso inadequado o senhor consumidor arcará com as despesas provenientes pela substituição, despesas com o valor do item substituído, transportes, mão de obra.
- Constatado o defeito, o consumidor deverá imediatamente comunicar a loja onde comprou o produto, bem como a empresa fabricante, que constam na Nota Fiscal do produto e nessa Garantia, para que seja substituído, sanado o defeito de fabricação, durante o prazo de garantia nesse documento previsto.
- A Garantia perderá totalmente sua validade se ocorrer qualquer das hipóteses abaixo:
  - se o defeito não for de fabricação, mas sim, por ter sido causado pelo Consumidor, terceiros estranhos a relação de consumo;
  - se os danos ao produto forem decorrentes de maus tratos, de casos fortuitos ou força maior, como: acidentes, sinistros, uso incorreto, falhas na montagem do produto, de agentes da natureza (inundações, exposição excessiva ao calor, umidade, desabamentos, etc) ou do desgaste natural das partes, peças e componentes;
- Na medida do permitido pela legislação aplicável, o valor de eventual indenização a ser paga pela empresa fabricante por danos diretos ou indiretos por eventuais danos causados ao consumidor se limitará ao valor pago pelo produto;
- O produto foi desenvolvido para uso genérico e não para atender a propósitos específicos de cada consumidor, assim a empresa fabricante não garante que esse produto necessariamente atenderá a propósitos específicos do consumidor.

ATENÇÃO:

Conferir as medidas dos parafusos e acessórios na escala abaixo antes de utilizá-los nas peças.



## RECOMENDAÇÕES DE USO

1. O produto de ser transportado em sua embalagem para que sejam preservadas suas características;
2. A limpeza e manutenção do produto deve ser feita com pano úmido, sem adição de produtos químicos.
3. A montagem deve atender aos passos especificados no roteiro de montagem, que se encontra anexo ao produto.
4. Não colocar arranjos, ornamentos, enfeites ou outros objetos superior a 25kg no tampo.
5. Evitar locais úmidos ou com excessiva luz do sol, para maior durabilidade do produto.

## CERTIFICADO DE GARANTIA

270821

Para sua comodidade preencha os dados abaixo, pois somente com a apresentação destes junto com a nota fiscal de compra do produto, você poderá se utilizar dos benefícios que lhe são assegurados.

Nome do Cliente: \_\_\_\_\_

Carteira de Identidade: \_\_\_\_\_ Modelo do Produto: \_\_\_\_\_

Nº da Nota Fiscal: \_\_\_\_\_ Data da Compra: \_\_\_\_\_

Loja/ Revendedor: \_\_\_\_\_

Assinatura

## IDENTIFICAÇÃO DE PEÇAS

Nº	QTD.	DESCRIÇÃO	MEDIDAS (mm)	MATERIAL	OFF WHITE/ CEDRO	PRETO/ CEDRO	BRANCO/ CEDRO
01	01	BASE	1600X380X15	MDP	719.001.006	719.001.070	719.001.021
02	01	LATERAL DIREITA	380X360X15	MDP	719.002.006	719.002.070	719.002.021
03	01	LATERAL ESQUERDA	380X360X15	MDP	719.003.006	719.003.070	719.003.021
04	01	DIVISÓRIA DIREITA	380X360X15	MDP	719.004.006	719.004.070	719.004.021
05	01	DIVISÓRIA ESQUERDA	380X360X15	MDP	719.005.006	719.005.070	719.005.021
06	01	PRATELEIRA	599X350X15	MDP	719.006.006	719.006.070	719.006.021
07	01	DIVISÓRIA CENTRAL	380X360X15	MDP	719.007.006	719.007.070	719.007.021
08	01	PORTA DIREITA	400X370X15	MDP	719.008.006	719.008.070	719.008.021
09	01	PORTA ESQUERDA	400X370X15	MDP	719.009.006	719.009.070	719.009.021
10	04	COLMEIA	355X105X15	MDP	719.010.073	719.010.073	719.010.073
11	02	LATERAL DA COLMEIA	379X358X15	MDP	719.011.073	719.011.073	719.011.073
12	01	TAMPO	1600X380X25	MDP	719.012.073	719.012.073	719.012.073
13	02	FUNDO	1575X200X3	HDF	606.004.262	606.004.263	606.004.261
14	02	PÉS 01	215X60X25	MADEIRA PINUS	603.014.097	603.014.097	603.014.097
15	02	PÉS 02	215X60X25	MADEIRA PINUS	603.014.106	603.014.106	603.014.106
16	01	TRAVESSA MAIOR PÉS	1360X55X20	MADEIRA PINUS	603.014.101	603.014.101	603.014.101
17	01	TRAVESSA MAIOR PÉS	1360X55X18	MDF	719.016.100	719.016.100	719.016.100
18	02	TRAVESSA MENOR PÉS	294X55X20	MADEIRA PINUS	603.014.100	603.014.100	603.014.100
19	01	PÉ CENTRAL	215X55X20	MADEIRA PINUS	603.014.103	603.014.103	603.014.103

## MONTAGEM PASSO 01

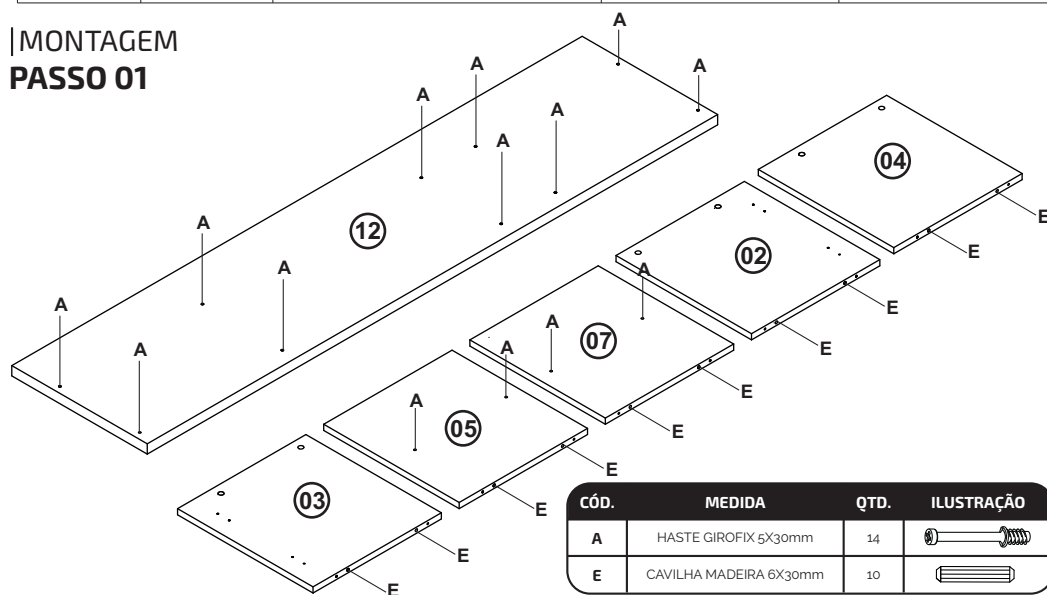

## PASSO 02

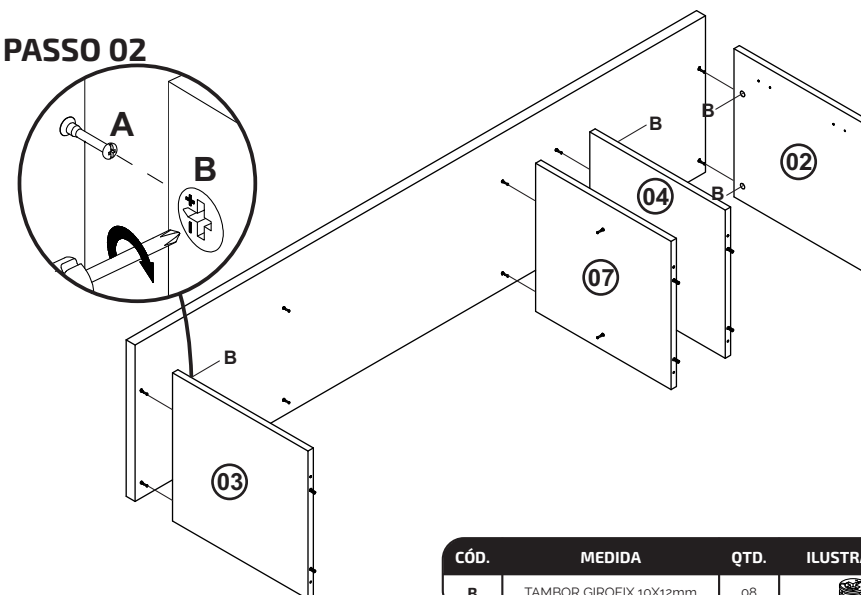

**PASSO 03**

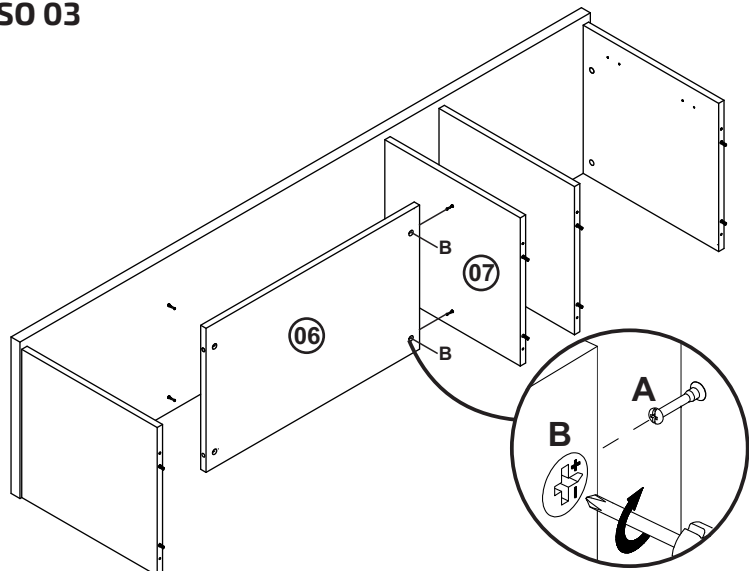

CÓD.	MEDIDA	QTD.	ILUSTRAÇÃO
B	TAMBOR GIROFIX 10X12mm	02	

**PASSO 04**

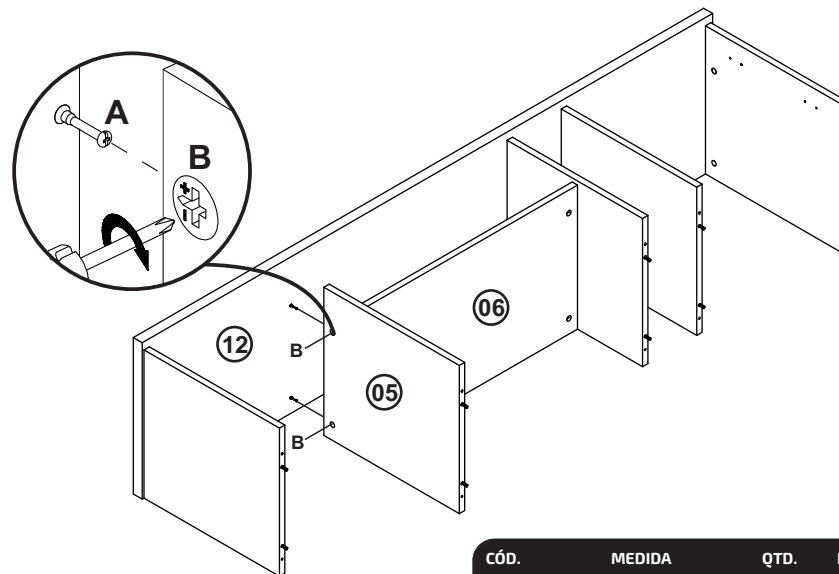

CÓD.	MEDIDA	QTD.	ILUSTRAÇÃO
B	TAMBOR GIROFIX 10X12mm	04	

**PASSO 05**

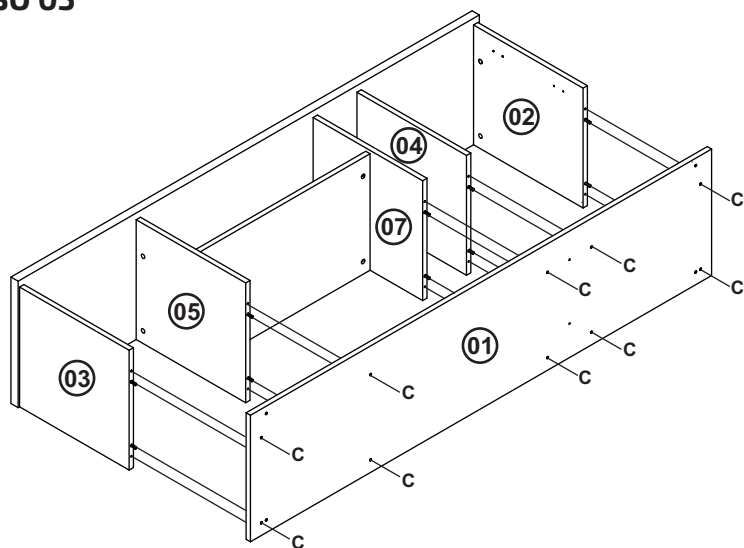

CÓD.	MEDIDA	QTD.	ILUSTRAÇÃO
C	PARAFUSO FLANG. 5X40mm	10	

**PASSO 06**

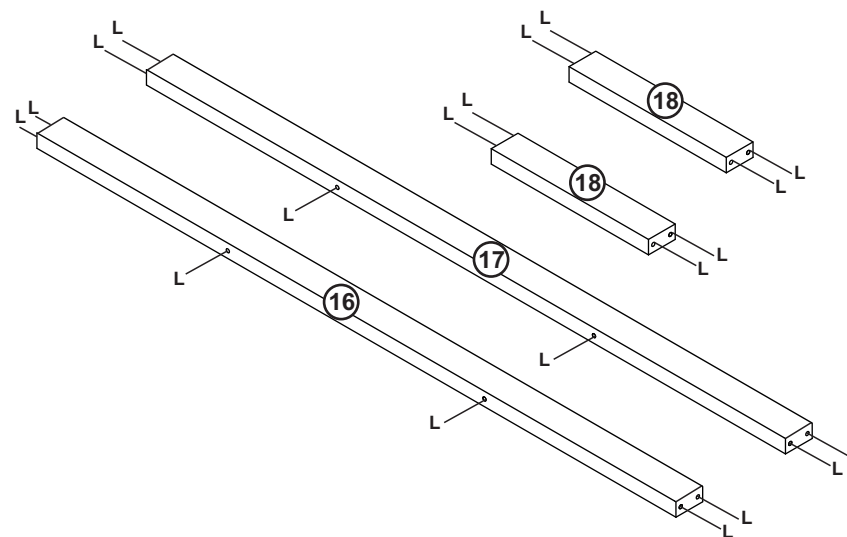

CÓD.	MEDIDA	QTD.	ILUSTRAÇÃO
L	CAVILHA PLÁSTICA ESC. 6X30mm	20	

**PASSO 07**

\*A travessa **17** deve ser parafusada na parte traseira;

\*\* A travessa **16** de ser parafusada com o acabamento voltado para a parte frontal.

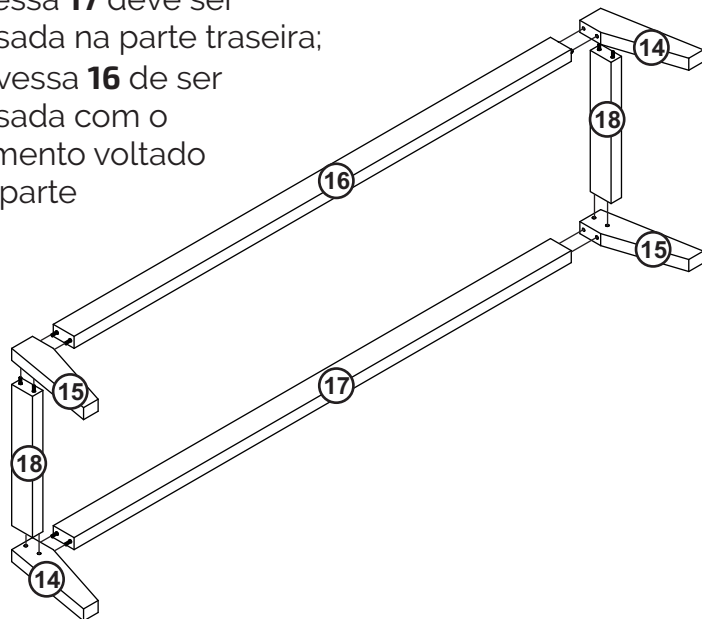
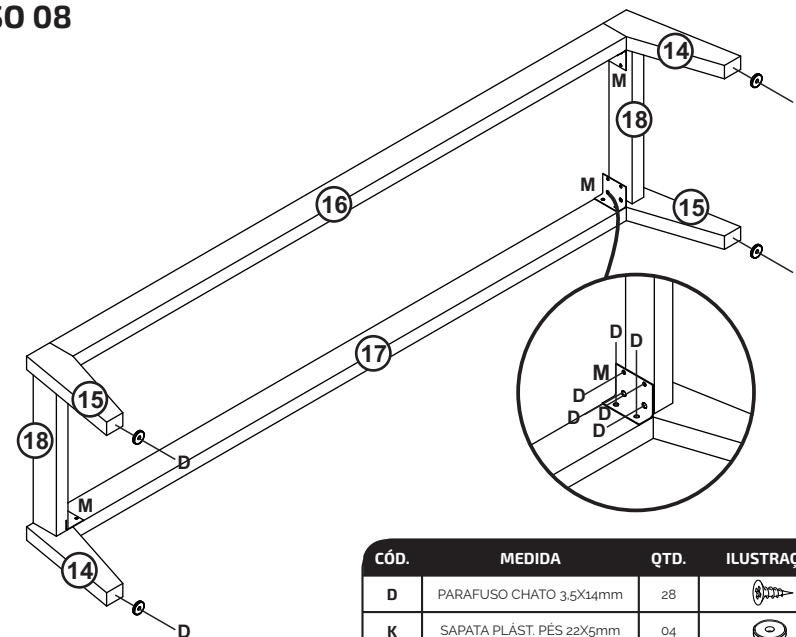
**PASSO 08**

CÓD.	MEDIDA	QTD.	ILUSTRAÇÃO
D	PARAFUSO CHATO 3,5X14mm	28	
K	SAPATA PLÁST. PÉS 22X5mm	04	
M	CANTONEIRA MET. 06 FUROS 45X40X18mm	04	

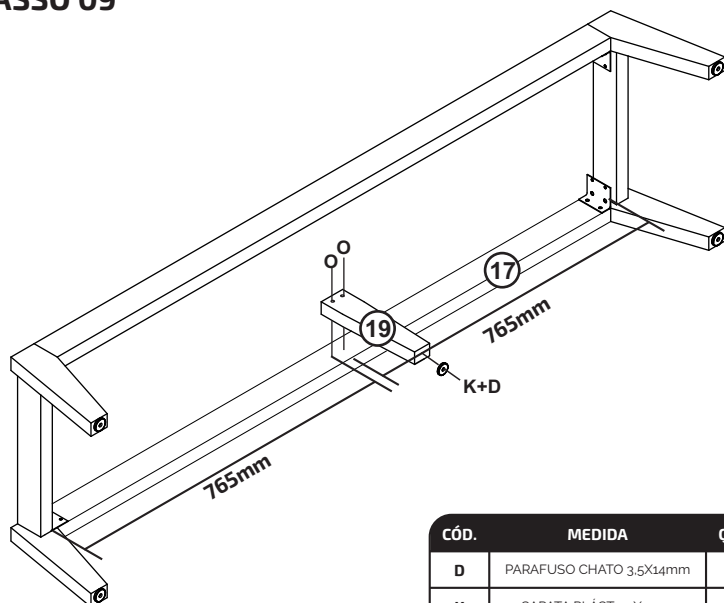
**PASSO 09**

CÓD.	MEDIDA	QTD.	ILUSTRAÇÃO
D	PARAFUSO CHATO 3,5X14mm	01	
K	SAPATA PLÁST. 22X5mm	01	
O	PARAFUSO CHATO 3,5X35mm	02	

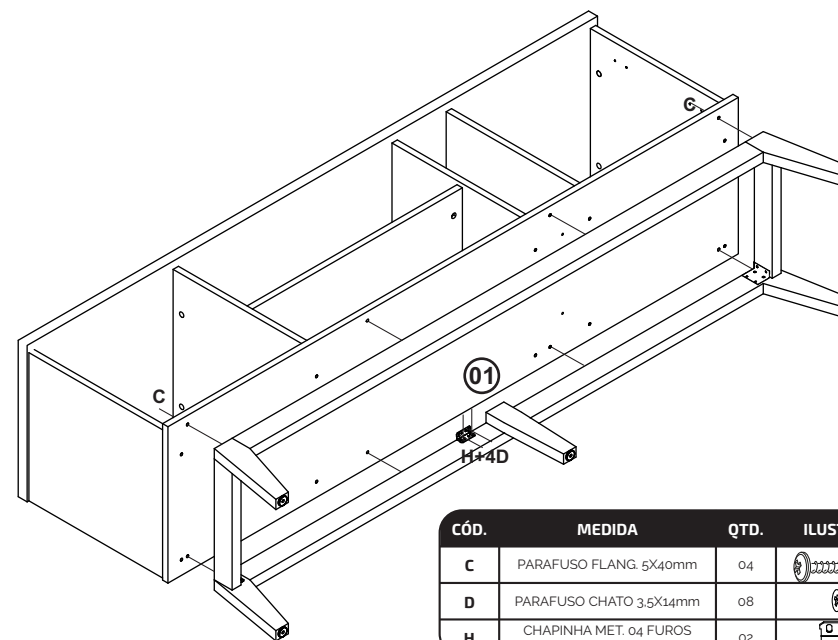
**PASSO 10**

CÓD.	MEDIDA	QTD.	ILUSTRAÇÃO
C	PARAFUSO FLANG 5X40mm	04	
D	PARAFUSO CHATO 3,5X14mm	08	
H	CHAPINHA MET. 04 FUROS 18x50mm	02	

## PASSO 11

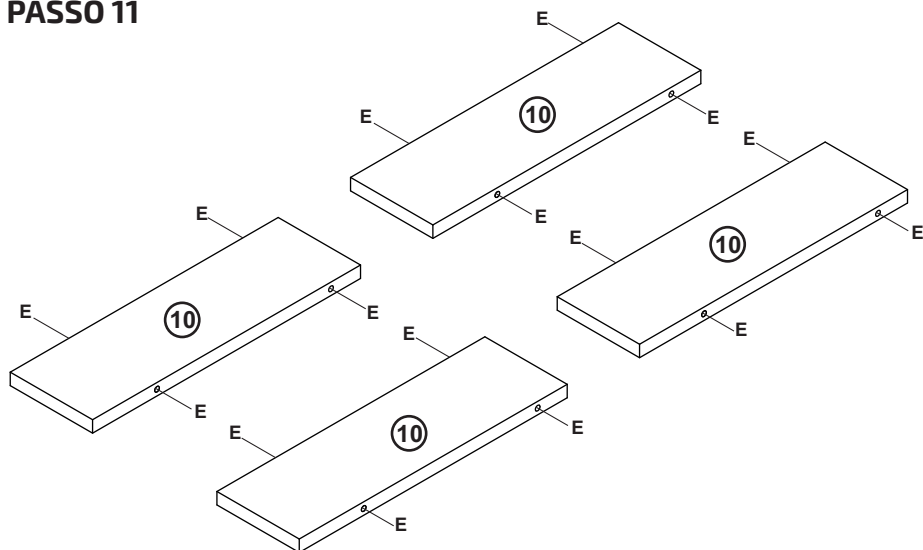

CÓD.	MEDIDA	QTD.	ILUSTRAÇÃO
E	CAVILHA MADEIRA 6X30mm	16	

## PASSO 12

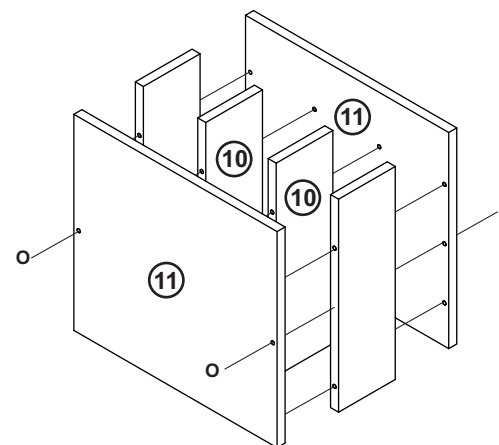

CÓD.	MEDIDA	QTD.	ILUSTRAÇÃO
O	PARAFUSO CHATO 3,5X40mm	04	

## PASSO 13

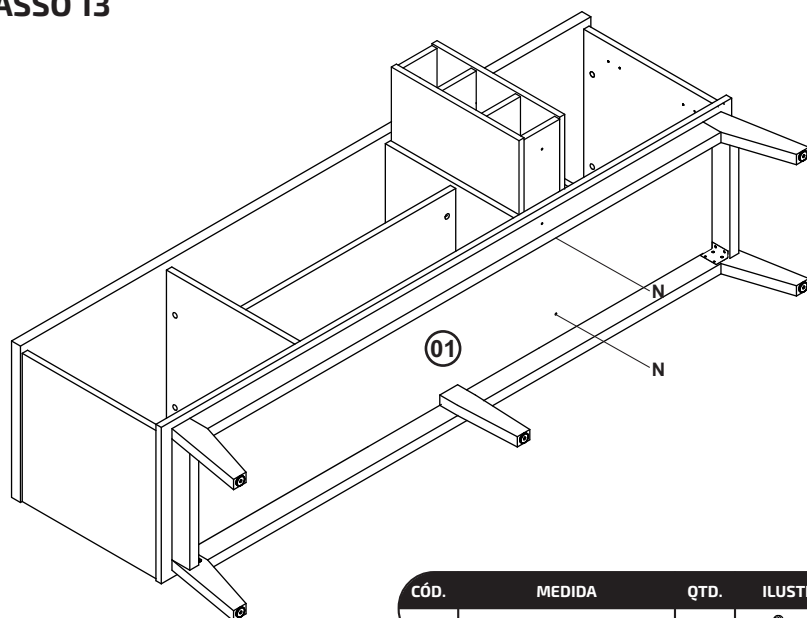

CÓD.	MEDIDA	QTD.	ILUSTRAÇÃO
N	PARAFUSO FLANG. 3,5X25mm	02	

## PASSO 14

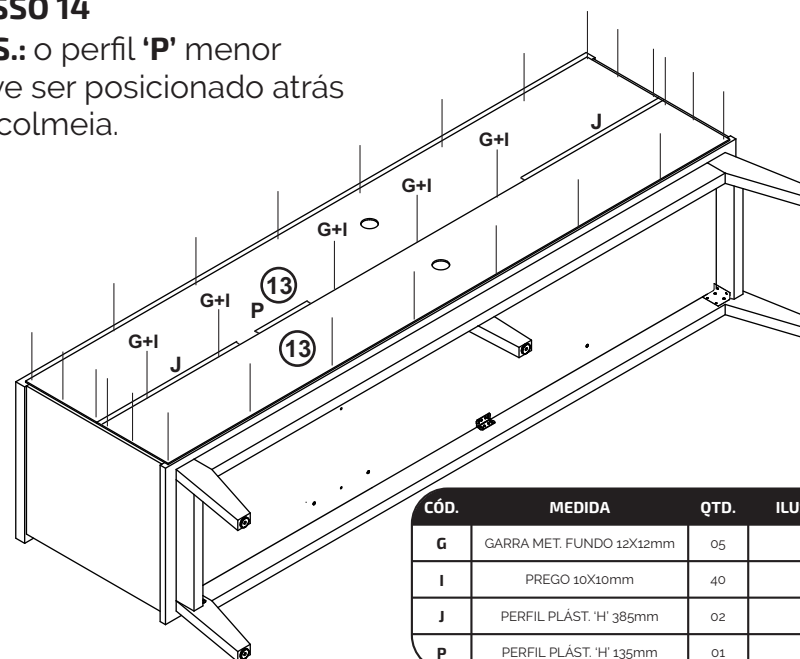

**OBS.:** o perfil 'P' menor deve ser posicionado atrás da colmeia.

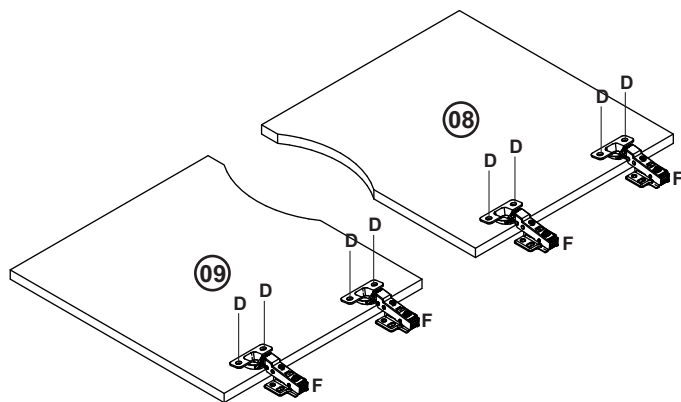

CÓD.	MEDIDA	QTD.	ILUSTRAÇÃO
G	GARRA MET. FUNDO 12X12mm	05	
I	PREGO 10X10mm	40	
J	PERFIL PLÁST. 'H' 385mm	02	
P	PERFIL PLÁST. 'H' 135mm	01	

## PASSO 15



CÓD.	MEDIDA	QTD.	ILUSTRAÇÃO
D	PARAFUSO CHATO 3,5X14mm	08	
F	DOBRADIÇA CURVA PISTÃO 35mm	04	

## PASSO 16

\*Suporta TV de até 50"

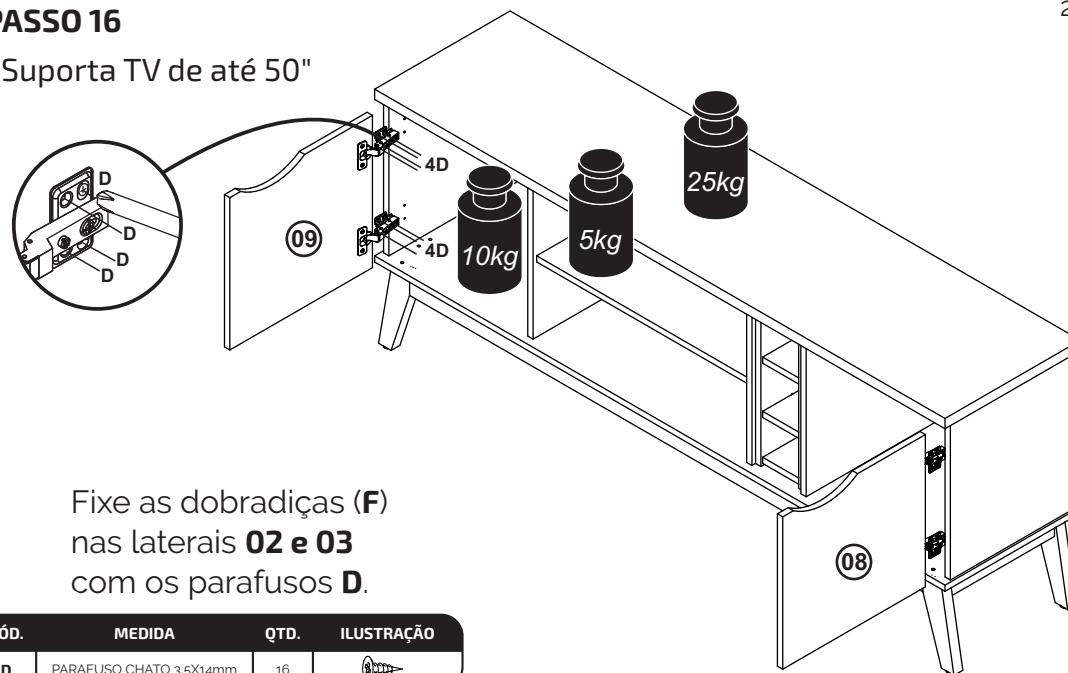

Fixe as dobradiças (F)  
nas laterais **02 e 03**  
com os parafusos **D**.

CÓD.	MEDIDA	QTD.	ILUSTRAÇÃO
D	PARAFUSO CHATO 3,5X14mm	16	