



- PT** Português
- ES** *Español*
- EN** *English*

Burigotto

SOUL
Ref.: XCA5112





PT

IMPORTANTE LER COM ATENÇÃO E GUARDAR PARA EVENTUAIS CONSULTAS

É importante que se leia atentamente o manual de instruções de uso que vier acompanhado do produto, pois assim se aprenderá a manuseá-lo de forma correta, evitando-se possíveis danos à sua estrutura e, prolongando-se por conseguinte a sua vida útil.

A maioria dos produtos **Burigotto** que apresentam partes tubulares, são fornecidos em caixas de papelão contendo 01 unidade em cada caixa. Exija, portanto, a caixa de papelão quando adquirir um desses produtos,

e certifique-se de que a embalagem esteja convenientemente fechada com fitas adesivas, garantindo a inviolabilidade do produto.

Em caso de dúvidas, procure nossas Assis-tências Técnicas autorizadas, conforme endereços relacionados no verso. Todas elas tem condições de, quando viável, reformar convenientemente qualquer produto de nossa linha. Portanto, quando necessário, procure-as e solicite um orçamento sem compromisso.

ES

IMPORTANTE LEER Y GUARDAR PARA REFERENCIA FUTURA

Es importante leer cuidadosamente las instrucciones del manual del usuario que viene junto con el producto, así podrá Usted aprender a manejarlo adecuadamente, evitando posibles daños a su estructura y extendiendo así su vida útil.

*La mayoría de los productos **Burigotto** que tienen partes tubulares se proporcionan en cajas de cartón que contienen 01 unidad en cada caja. Requiera, por lo tanto, la caja de cartón con la compra de uno de estos pro-*

ductos, y asegúrese de que el envase esté sellado correctamente con cinta adhesiva, lo que garantiza la inviolabilidad del producto.

En caso de duda, busque nuestras Asisten-cias Técnicas autorizadas en las direcciones que figuran en la parte posterior. Ellas tienen condiciones de, cuando es posible, convenientemente reformar cualquier producto en nuestra línea. Por lo tanto, cuando sea necesario, buscalos y pide un presupuesto gratuito.

EN

READ THIS MANUAL CAREFULLY AND KEEP IT FOR FUTURE REFERENCE

It is important to read attentively this instruction manual of use that comes together with the product. Reading it will make you learn how to handle it correctly preventing possible damage to its structure and making it last longer.

*Most **Burigotto**'s tubular structure products come in cardboard boxes containing 01 unit in each box. So when buying any of these products ask for the cardboard Box and make*

sure that the packaging is duly locked with adhesive tape that guarantees the product has been opened.

Should you have any doubts, contact our au-thorized Technical Assistance in the addresses located in the back page. All of them are able to, when possible, conveniently fix any of our products. Report to one of them for a free quote of service.





PT

INSTRUÇÕES DE USO

- Este carrinho é destinado para crianças a partir de recém-nascidas e com peso de até 15kg.
- Este carrinho foi projetado para ser utilizado por uma criança.

ES

INSTRUCCIONES DE MANEJO

- Este carrito está destinado a niños desde recién nacidos y un peso de hasta 15 kg.
- Este carrito está diseñado para ser utilizado por un niño.

EN

INSTRUCTIONS FOR USE

- This stroller is intended for newborn children weighing up to 15kg.
- This stroller is designed for baby use only.

SOUL

Ref.: IXCA5112

PT

Peso líquido: 10,1kg.

Para crianças a partir de recém-nascidas e com peso de até 15kg.

ES

Peso neto: 10,1 kg.

Este carrito está destinado a niños desde recién nacidos y un peso de hasta 15 kg.

EN

Net weight: 10,1 kg.

This stroller is intended for newborn children and weighing up to 15kg.





PT

ATENÇÃO:

- Nunca deixe a criança sozinha sem a supervisão de um adulto.
- Assegure-se de que todos os dispositivos de travamento estejam acionados antes do uso.
- Sempre utilize a tira entrepernas em combinação com o cinto abdominal.
- Verificar se os dispositivos de fixação do cesto para bebês ou da unidade de assento estão corretamente encaixados antes de uso.
- Utilize sempre o cinto de segurança.
- Este carrinho deve ser utilizado somente para o número de criança para o qual foi projetado.
- Não pendure nenhum peso na alça do carrinho.
- Não podem ser utilizados acessórios não aprovados pelo fabricante.

• ADVERTÊNCIA:

Este produto não pode ser utilizado para correr ou patinar.

- O freio de estacionamento deve ser acionado no carregamento e descarregamento da criança.
- Quando retirar os produtos da embalagem de papelão, procurar fazê-lo com atenção. As vezes alguns componentes são fornecidos desmontados dentro da caixa e ao retirá-los podem ser danificados.
- No suporte para pacotes o peso máximo permitido é 3kg. O excesso de peso pode causar instabilidade ao carrinho.
- A criança nunca deve ficar em pé sobre o assento.
- O carrinho nunca deve ser usado em escadas ou escadas rolantes.





• Quando deixar de usar os produtos **Burigotto**, ao guardá-los, limpe-os e revise as partes tubulares e metálicas, tais como o chassi, e proteja com uma fina camada de óleo de máquina, guardando-os em sacos plásticos, ou mesmo na própria cai-

xa de papelão, em lugar seco.

• Não adicione nenhum colchão ao carrinho.
• As partes do assento são de uso somente para assento e berço. Não usar como berço de transporte.



ATENCIÓN:

• *Nunca deje a su hijo solo en la silla y sin la supervisión de un adulto.*
• *Asegúrese de que todos los dispositivos de bloqueo se activan antes de su uso y que el cinturón de seguridad está debidamente abrochado.*
• *Siempre use el arnés de entretierna junto con el cinturón de regazo.*
• *Compruebe que los dispositivos la cesta para bebés o unidad de asiento de fijación estén correctamente colocados antes de su uso.*
• *Use siempre el cinturón de seguridad.*
• *Este carrito debe ser utilizado sólo para el número del niño para que ha sido diseñado.*
• *No cuelgue ningún peso sobre el mango del carrito.*
• *No se deben utilizar accesorios no aprobados por el fabricante.*
• **ADVERTENCIA:** *Este producto no se puede utilizar para correr o patinar.*
• *El freno de estacionamiento debe estar puesto en la carga y descarga del niño.*
• *Al retirar los productos del embalaje de cartón, hágalo con cuidado. A veces, algunos componentes se suministran desmontados dentro de la caja y quitar-*

los sin atención podrá causarles daños.

• *En los paqueteros el peso máximo es de 3kg. El exceso de peso puede causar inestabilidad al carrito.*
• *El niño nunca debe estar en pie sobre el asiento.*
• *El carrito nunca debe ser utilizado en escaleras o escaleras mecánicas.*
• *Cuando se deja de usar los productos **Burigotto**, para guardarlos, límpielos y revise las partes tubulares y metálicos, tales como el chasis, y proteja con una capa fina de aceite de máquina, manteniéndolos en bolsas de plástico, o en su propia caja de cartón, en un lugar seco.*
• *No añadir colchón al carrito.*
• *Las partes de la silla son de uso solamente para el asiento y la cuna. No utilizar como cuna de transporte.*





EN

ATTENTION:

- *Never leave a child unattended on this stroller.*
- *Make sure the chair is completely locked and its harnesses are correctly buckled.*
- *Make sure the chair is completely locked and its harnesses are correctly buckled.*
- *Check that the fastening devices of the baby basket or of seat unit are correctly fitted before use.*
- *Always wear your seat belt.*
- *This stroller should only be used for the child's number for which it was designed.*
- *Do not hang any weight on the stroller handle.*
- *Do not use any accessories not approved by the manufacturer.*
- **WARNING:** *This product must not be used for running or skating.*
- *The parking brake must be activated when putting the child on and off the stroller.*
- *When removing the products from the carton, look carefully. Sometimes some components are supplied disassembled inside the box and improper removal can damage them.*
- *Maximum load capacity in the package holder is 3kg. Overweight can cause stroller instability.*
- *The child should never stand on the seat.*
- *The stroller should never be used on stairs or escalators.*
- *When Burigotto products are no longer in use, before storing them clean and inspect tubular and metal parts, such as the chassis, and protect with a thin layer of machine oil.. You may store them in plastic bags or in the carton they came in, in a dry place.*
- *Do not add any mattress to the stroller.*
- *Parts of the seat are designed to be used with the seat and baby crib only. Do not use them as a transportation crib.*



Instruções de Montagem e Manuseio do Produto

ES

Instrucciones de Montaje y Manejo Del Producto

EN

Assembling and Handling Instructions of the Product

COMPOSIÇÃO DO PRODUTO

ES COMPOSICIÓN DEL PRODUCTO

EN PARTS OF THE PRODUCT

Confira se todas as peças estão incluídas quando abrir a caixa.

ES

Compruebe si todas las piezas se incluyen al abrir la caja.

EN

When opening the box check if all parts listed below are included.



Chassi do carrinho: 1 peça
Chasis del carrito: 1 pieza
Stroller chassis: 1 part



Rodas traseiras: 2 peças
Ruedas traseras: 2 piezas
Back wheels: 2 parts



Rodas dianteiras: 2 peças
Ruedas delanteras: 2 piezas
Front wheels: 2 parts



Protetor frontal: 1 peça
Protector frontal: 1 pieza
Guardrail: 1 part



Unidade do assento: 1 peça
Unidad del asiento: 1 pieza
Seat unit: 1 part



Adaptador para cadeira Grupo 0+:
2 peças
Adaptador para silla Grupo 0+:
2 piezas
Adapter for car seat Group 0+:
2 parts

PARA ABRIR O CARRINHO

Seguindo as figuras 1, 2, 3 e 4, libere a trava de fechamento. E então levante o cabo para cima como mostra a seta. O carrinho estará aberto e travado totalmente quando se ouvir um "click".

ES

Siguiendo las figuras 1, 2, 3 y 4, libere la traba de cierre. Y luego levante el cable hacia arriba como muestra la flecha. El carrito se abrirá totalmente cuando se oye un "click".

EN

Release the locking buckle as shown in pictures 1, 2, 3, and 4. Raise the handlebar up as indicated by the arrow. A 'click' shows the stroller is completely unfolded.

F1

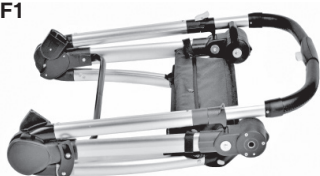

F2

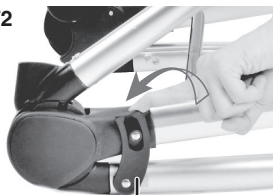

Trava de fechamento
Traba de cierre
Locking buckle

F3



F4

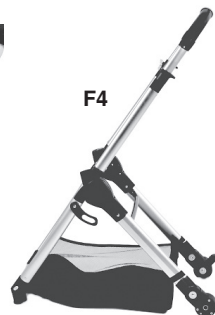

PARA MONTAR AS RODAS

- 1 Montagem da roda dianteira:** como mostra a figura 5, encaixe os eixos da roda dianteira nas cavidades do tubo das pernas frontais. Estará fixado quando se ouvir um "click".

ES

Montaje de la rueda delantera: como muestra la figura 5, sujete los ejes de la rueda delantera en las cavidades del tubo de las piernas frontales. Se fijará cuando se oiga un "click".

EN

Assembling the front wheel: as shown in picture 5, lock the axles of the front wheel into the cavities of the tube of the front legs. A 'click' shows they are connected.



ATENÇÃO!

Antes de usar, mova e gire todas as rodas com a mão para ter certeza que estão firmemente fixadas.

ES

ATENCIÓN!

Antes de usar, mueva y gire todas las ruedas con la mano para asegurarse de que están firmemente fijadas.

EN

ATENCIÓN!

Before using the stroller, spin all wheels with your hands, to check if they are correctly assembled.

- 2 Montagem da roda traseira:** como mostra a figura 6, encaixe os eixos da roda traseira nas cavidades do tubo das pernas traseiras. Estará fixado quando se ouvir um "click".

ES

Montaje de la rueda trasera: como muestra la figura 6, sujete los ejes de la rueda trasera en las cavidades del tubo de las piernas traseras. Se fijará cuando se oiga un "click".

EN

Assembling the back wheel: as shown in picture 6, lock the axles of the back wheel into the cavities of the tube of the back legs. A 'click' shows they are connected.

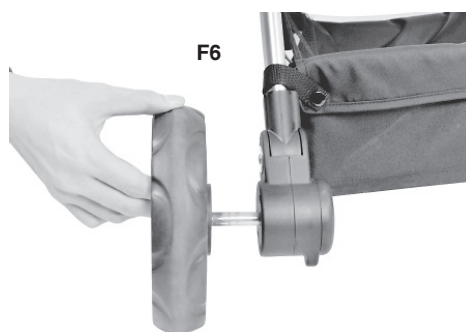

PARA MONTAR O ASSENTO

- 1 Prenda o velcro na direção da seta como mostrado na figura 7, e então prenda o botão na base da almofada do assento. A unidade do assento está completamente montada, como mostra a figura 8.

ES

PARA MONTAR EL ASIENTO

Cierre el velcro en la dirección de la flecha como se muestra en la figura 7, y luego sujete el botón en la base del cojín del asiento. La unidad del asiento está completamente montada, como muestra la figura 8.

EN

ASSEMBLING THE SEAT

Fasten the velcro on the direction of the arrow, as shown in picture 7. Then, hold the button on the base of the seat cushion. The seat unit is completely set, as shown in picture 8.

F7



F8



- 2 Como mostra na figura 9, prenda ambos adaptadores (A) da unidade do assento na base de suporte (B) simultaneamente; eles estarão presos firmemente quando você ouvir um "click".

ES

Como muestra en la figura 9, sujete ambos adaptadores (A) de la unidad del asiento en la base de soporte (B) simultáneamente; Ellos estarán presos firmemente cuando usted oiga un "click".

EN

As shown in picture 9, hold simultaneously both adjusters (A) of the seat unit on the base of the support (B). A 'click' shows they are correctly adjusted.

F9

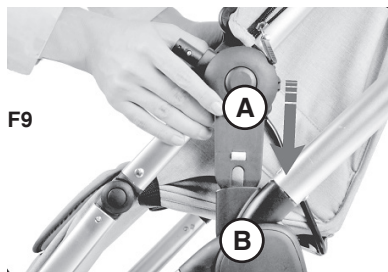

F10



- 3** Para montar o apoio de pés, pressione ambos lados dos cliques (C) com o dedo, e então empurre o tubo (D) conectando as peças, como na figura 11. Estará fixado quando ouvir um “click” (veja figura 12).

ES

Para montar el reposapiés, presione ambos lados de los clips (C) con el dedo, y luego empuje el tubo (D) conectando las piezas, como en la figura 11. Estará fijado al oír un “click” (ver figura 12).

EN

To assemble the footrest, press both side latches (C) with your fingers, and push the tube (D) connecting all parts, as shown in Picture 11. A ‘click’ shows it is well assembled (see picture 12).

F11

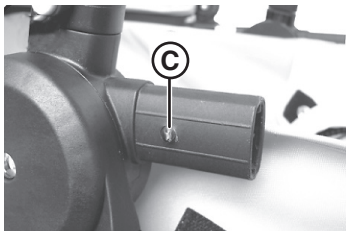

F12

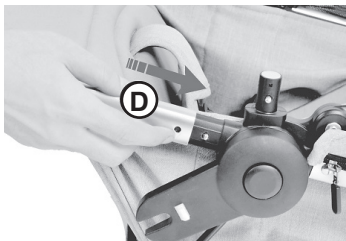

- 4** Para montar o protetor frontal, encaixe-o e pressione para baixo, em ambos lados, simultaneamente, prendendo em ambos lados do carrinho, como mostram as figuras 13 e 14. Estará fixado quando se ouvir um “click”.

ES

Para montar el protector frontal, encaje y presione hacia abajo, a ambos lados, simultáneamente, sosteniendo a ambos lados del carro, como muestran las figuras 13 y 14. Estará fijado cuando se oiga un “click”.

EN

To assemble the guardrail, connect and press its both sides down, simultaneously, holding them on both sides of the stroller, as shown in Pictures 13 and 14. A ‘click’ shows it is well assembled.

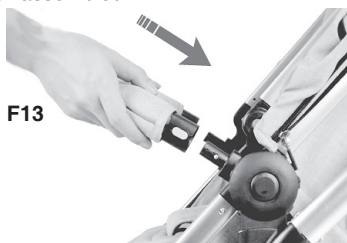

F13

F14



PARA USAR A CAPOTA

ES **PARA USAR LA CAPOTA**

EN **USING THE HOOD**

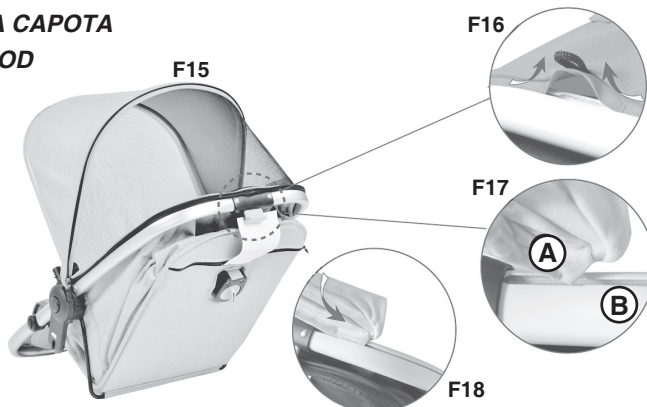

- 1** **Para retirar a capota:** tire os tubos (E) para fora como, mostram as figuras 19 e 20; então puxe para fora o tubo (E) da capota do tecido da frente como mostra a seta (veja figura 21). Depois disso, veja a figura 16. Puxe para fora o tecido da capota como mostra a seta. A capota pode ser retirada completamente.

ES

Para retirar la capota: tire de los tubos (E) hacia afuera como, muestran las figuras 19 y 20; Luego tire del tubo (E) de la cubierta del tejido delantero como se muestra en la flecha (vea la figura 21). Después de eso, vea la figura 16. Tire hacia fuera del tejido de la capó como muestra la flecha. La capota se puede retirar completamente.

EN

Removing the hood: pull out the tubes (E) as shown in pictures 19 and 20; Then, pull the fabric of the hood out of tube (E), as indicated by the arrow (see picture 21). Then, check picture 16. Pull out the fabric of the hood as indicated by the arrow. Now you can remove the hood completely.

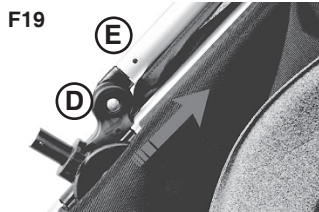

- 2** **Para instalar a capota:** veja as figuras 17 e 18. Insira a parte (A) do tecido da capota na fenda (B), pressione com uma mão e empurre o tecido na fenda; com a outra mão puxe a parte da frente do tecido ao mesmo tempo, como mostra a seta. A capota pode ser montada pela metade. Veja as figuras 22, 23 e 24, insira a parte (C) do tecido no tubo da capota (E), como a seta mostra, e então prenda ambos os lados do tubo da capota na fenda (D), como mostra a seta, a capota pode ser completamente montada, veja figura 15.

ES

Para instalar la capota: vea las figuras 17 y 18. Inserte la parte (A) del tejido de la capucha en la ranura (B), presione con una mano y empuje el tejido en la ranura; Con la otra mano tire de la parte delantera del tejido al mismo tiempo, como muestra la flecha. La capota se puede montar a la mitad. En las figuras 22, 23 y 24, inserte la parte (C) del tejido en el tubo de la capota (E), como la flecha muestra, y luego fije ambos lados del tubo de la capota en la ranura (D), como muestra la flecha, La capota puede ser completamente montada, vea la figura 15.

EN

Installing the hood: see pictures 17 and 18. Insert the part (A) of the fabric of the hood into the slot (B). With one of your hands, press the fabric and push it over the slot; With your other hand, pull the front part of the fabric, as shown by the arrow. You can assemble half of the hood only. See pictures 22, 23, and 24. Insert part (C) of the fabric over the tube of the hood (E), as indicated by the arrow. Then, connect both sides of the tube (E) into the slot (D), as indicated by the arrow. You can assemble the whole hood, as shown in picture 15.

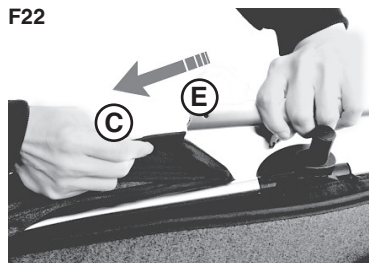

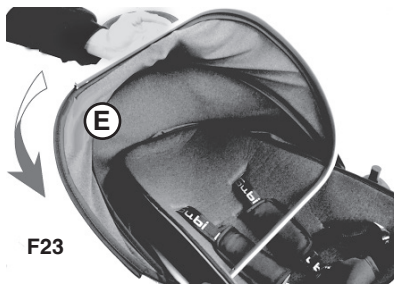

F24

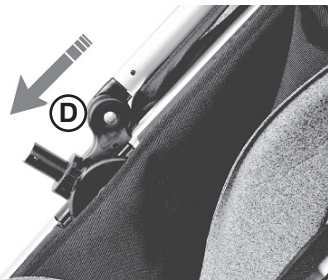

INSTRUÇÕES DE FUNÇÕES

ES INSTRUCCIONES DE FUNCIONES

EN INSTRUCTIONS OF FUNCTIONS

- 1 Ajuste da altura do cabo:** veja figura 1, pressione o botão da manopla e puxe para cima ou para baixo para ajustar a altura do cabo quando necessário.

ES

Ajuste de la altura del cable: vea la figura 1, presione el botón de la manija y tire hacia arriba o hacia abajo para ajustar la altura del cable cuando sea necesario.

EN

Adjusting the height of the cable: see picture 1. Press the button of the handlebar and pull it up or down to adjust the height of the cable when necessary.

F1

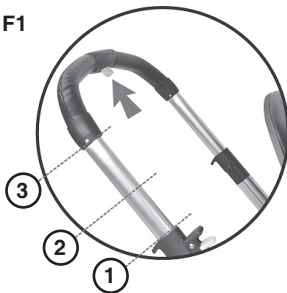

- 2 Assento Reversível:** Para tirar o assento, veja figuras 2, 3 e 4. Pressione a trava de segurança em ambos os lados ao mesmo tempo e levante o assento. O assento pode ser colocado rapidamente na mesma posição ou ser colocado na direção contrária.

ES

Asiento Reversivo: Para sacar el asiento, vea las figuras 2, 3 y 4. Presione el seguro de seguridad a ambos lados al mismo tiempo y levante el asiento. El asiento puede colocarse rápidamente en la misma posición o colocarse en la dirección contraria.

EN

Reversible seat: to remove the seat, see pictures 2, 3, and 4. Press the safety buckle on both sides raising the seat at the same time. You can quickly place the seat on the same position or place it on the opposite direction.



F3

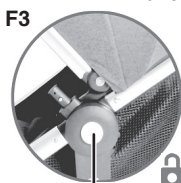

Trava de segurança do assento
Seguro de seguridad
Safety buckle



ATENÇÃO!

Mantenha a criança longe do carrinho quando for reverter o assento.

- 3 Encosto regulável:** Para abaixar, pressione o botão que fica na parte de trás do encosto. Para erguer, gire o botão até a altura desejada. O ângulo do encosto é ajustável em várias posições.

ES
Respaldo regulable: Para bajar, presione el botón que se encuentra en la parte trasera del respaldo. Para levantar, gire el mando hasta la altura deseada. El ángulo del respaldo es ajustable en varias posiciones.

EN
Adjustable backrest: to lean it down, press the button placed on the back of the backrest. To raise it, turn the button to the aimed position. You can adjust the angle of the backrest to several height options.

- 4 Mudar de assento para berço:** Primeiramente, reverta o assento como mostrado na figura 6, e pressione o botão 1 para regular o assento na posição horizontal. Pressione o botão 2 no sentido mostrado pela seta (B) como mostra a figura 7, e finalmente libere a fivela 3 como mostrado na figura 8 para transformar o assento em um berço como mostra a figura 9. Para voltar a posição de assento, gire o botão 2 no sentido da seta (A), e aperte a fivela 3 para transformar o berço em um assento.

ES
Cambio de asiento a la cuna: Primero, vuelva a colocar el asiento como se muestra en la figura 6, y pulse el botón 1 para ajustar el asiento en posición horizontal. Presione el botón 2 en el sentido mostrado por la flecha (B) como muestra la figura 7, y finalmente libere la hebilla 3 como se muestra en la figura 8 para transformar el asiento en una cuna como muestra la figura 9. Para volver a la posición de asiento, gire el botón 2 en el sentido de la flecha (A), y apriete la hebilla 3 para transformar la cuna en un asiento.

ES
ATENCIÓN!
Mantenga al niño lejos del carrito cuando vuelva a colocar el asiento.

EN
ATENCIÓN!
Keep the child away from the stroller when reverting its seat.

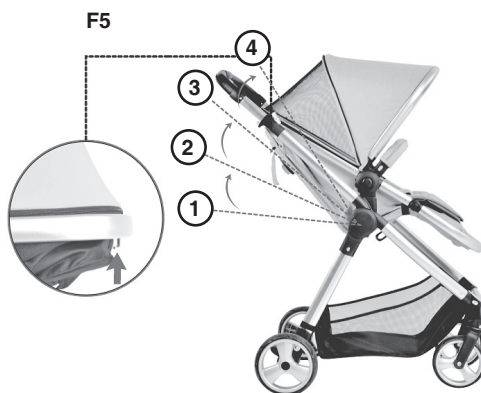

EN
Turning the seat into a crib: First, see picture 6 to reverse the seat, and press button 1 to adjust the seat to horizontal position. Press button 2 as indicated by arrow (B) (picture 7) and release the latch 3 (picture 8) to turn the seat into a crib (picture 9). To turn the crib back into a seat, turn button 2 as indicated by arrow (A), and press latch 3.

Importante: Para garantir a segurança do bebê, sempre mantenha a frente do berço virada para você quando usar. (veja figura 9).

ES
Importante: Para garantizar la seguridad del bebé, siempre mantenga el frente de la cuna orientada hacia usted cuando use (véase la figura 9).

EN
Important: To assure the safety of the child, always make sure the front of the crib is facing you (see picture 9).

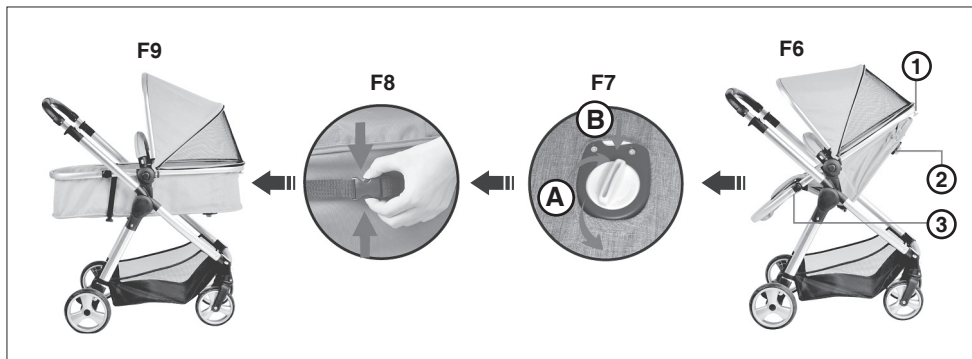

- 5 Apoio de pé:** Pressione os botões de regulagem do apoio de pés e mova-os para baixo ou para cima. O apoio de pés pode ser ajustado em 2 posições, veja figura 10.

ES

Reposapiés: Presione los botones de ajuste del reposapiés y desplácese hacia abajo o hacia arriba. El reposapiés se puede ajustar en 2 posiciones, ver figura 10.

EN

Footrest: press the footrest adjusting buttons and move them up or down. You can adjust the footrest into two different positions (see picture 10).

F10



Botões de regulagem do apoio de pés
Botones de ajuste del reposapiés
Footrest adjusting buttons

- 6 Protetor frontal:** Veja a figura 11. Para colocar o protetor frontal encaixe-o e empurre. Ouve-se um "click". Para retirar, pressione o botão branco em ambos os lados na lateral e puxe para fora.

ES

Protector frontal: Consulte la figura 11. Para colocar el protector frontal encaje y empuje. Se oye un "click". Para retirar, presione el botón blanco en ambos lados en el lateral y tire hacia fuera.

EN

Guardrail: See picture 11. To install the guardrail, connect and push it. You will hear a 'click'. To remove it, press the white button on both its sides and pull it out.

F11

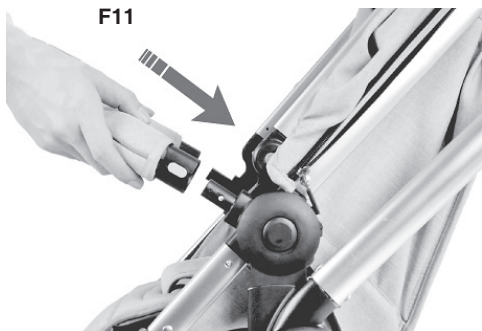

7 Funcionamento das rodas:
Giratório da roda dianteira: Para travar o giratório empurre a alavanca de bloqueio da roda para baixo, em ambos os lados. Para destravar, empurre a alavanca para cima. Veja figura 12.

ES
Funcionamiento de las ruedas:
Giratorio de la rueda delantera: Para frenar el giratorio empuje la alambra de bloqueo de la rueda hacia abajo, en ambos lados. Para desbloquear, empuje la palanca hacia arriba. Ver figura 12.

EN
Wheels:
Front wheel bearings: to lock the bearing, push the wheel locking handle down on both sides. To unlock it, push up the wheel locking handle.



F12

Retirar as rodas dianteiras: Pressione o botão de liberação da roda dianteira. Ela sairá automaticamente. Veja figura 14.

ES
Retirar las ruedas delanteras: Presione el botón de liberación de la rueda delantera. Se saldrá automáticamente. Ver figura 14.

EN
Removing the front wheels: press releasing button of front wheels. They will be removed automatically. See picture 14.



F14

Freio das rodas traseiras:
Para usar os freios pressione a trava da alavanca como mostra a figura 14. Vermelho significa que o freio está ativado. Verde que o freio está liberado.

ES
Freno de las ruedas traseras: Para usar los frenos presione el pestillo de la palanca como se muestra en la figura 14. Rojo significa que el freno está activado. Verde que el freno está liberado.

EN
Brake of the front wheels: to use the brakes, press the locker of the handle as shown in picture 14. The color red means brakes are on. Green means brakes are off.

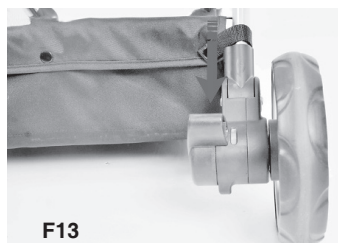

F13

Rodas traseiras destacáveis:
Para retirar as rodas traseiras, pressione o botão na direção da seta, como mostrado na figura 15, e então puxe para fora as rodas.

ES
Ruedas traseras desmontables: Para retirar las ruedas traseras, presione el botón en la dirección de la flecha, como se muestra en la figura 15, y luego tire de las ruedas.

EN
Detachable back wheels: to remove the back wheels, press the button as indicated by the arrow (picture 15) and then, pull them out.

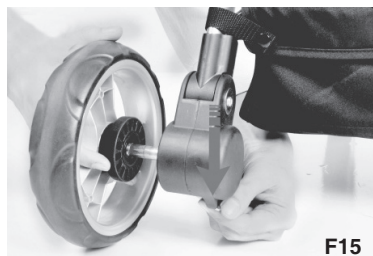

F15

- 8 Montagem do cinto de segurança:** Passe as fivelas do cinto de segurança (A) e do cinto abdominal (B) através dos orifícios do tecido do assento e da placa rígida que está escondida na parte de trás do tecido. Certifique-se de que eles estão presos antes de usar (figuras 16 e 17).

ES

Montaje del cinturón de seguridad: Pase las hebillas del cinturón de seguridad (A) y del cinturón abdominal (B) a través de los orificios del tejido del asiento y de la placa rígida que se oculta en la parte trasera del tejido. Asegúrese de que están atrapados antes de usar (figuras 16 y 17).

EN

Assembling the seatbelt: pass the latches of the seatbelt (A) and the lap strap (B) through the orifices of the seat fabric and its hardboard hidden on the back part of the fabric. Make sure the harnesses of the seatbelt are tightly adjusted before placing the child in (Pictures 16 and 17).

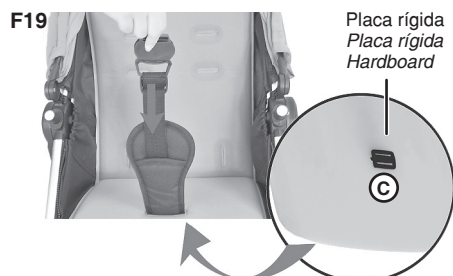

Para regular a altura do cinto de segurança, puxe para fora o pano que está marcado na figura 18. A seguir use o mesmo método de instalação mostrado nas figuras 16 e 17.

ES

Para ajustar la altura del cinturón de seguridad, tire del paño que está marcado en la figura 18. A continuación utilice el mismo método de instalación que se muestra en las figuras 16 y 17.

EN

To adjust the height of the seatbelt, pull out the cloth shown in picture 18. Then, repeat the procedure shown in pictures 16 and 17.

F18



Passo o cinto entrepernas através do tecido do assento e a placa rígida, como mostra a seta na figura 19. Verifique se o cinto está preso firmemente antes do uso. O cinto de segurança está corretamente instalado como mostra a figura 20.

ES

Pase el cinturón entrepierna a través del tejido del asiento y la placa rígida, como muestra la flecha en la figura 19. Asegúrese de que el cinturón está preso firmemente antes del uso. El cinturón de seguridad está correctamente instalado como se muestra en la figura 20.

EN

Pass the in-between legs strap through the fabric of the seat and its hardboard, as shown in picture 19. Check if the belt is tightly adjusted before placing the child in (picture 20).

F20



- 9 Para retirar o cinto de segurança:** Destaque o cinto de ombro e o cinto abdominal puxando as fivelas para fora do tecido do assento. Veja figura 21.

ES

Para retirar el cinturón de seguridad: Resalte el cinturón de hombro y el cinturón abdominal tirando de las hebillas del tejido del asiento. Ver figura 21.

EN

Removing the seatbelt: remove the shoulder harness and the lap strap by pulling their latches out of the fabric of the seat. See picture 21.

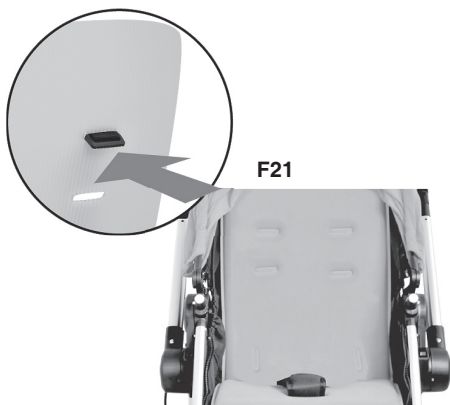

ATENÇÃO!

Quando for usar como assento, instale todo o cinto de segurança no carrinho. Quando for usar como berço, remova o cinto de segurança do carrinho.

ES

ATENCIÓN!

Cuando utilice como asiento, instale todo el cinturón de seguridad en el carro. Cuando utilice como cuna, retire el cinturón de seguridad del carrito.

EN

ATENCIÓN!

When using the seat, install the whole set of seatbelts on the stroller. When using the crib, remove the seatbelts of the stroller.

- 10 Para prender as fivelas do cinto de segurança:** Veja a figura 22, prenda as fivelas do cinto de ombro (C, D) nas fivelas do cinto abdominal (A, B) e então prenda o cinto abdominal na fivela central (E), até ouvir um "click" (veja figura 23).

Para soltar o cinto: Veja a figura 23, aperte o botão da fivela central para soltar a tira abdominal.

ES

Para fijar las hebillas del cinturón de seguridad: Véase la figura 22, sujete las hebillas del cinturón de hombro (C, D) en las hebillas del cinturón abdominal (A, B) y luego sujete el cinturón abdominal en la hebilla central (E). Hasta oír un "click" (ver figura 23).

Para soltar el cinturón: Véase la figura 23, apriete el botón de la hebilla central para soltar la tira abdominal.

EN

Buckling the latches of the seatbelt: See picture 22, buckle the latches of the shoulder harness (C, D) into the latches of the lap strap (A, B) and then, buckle the lap strap into the central buckle (E), until you hear a 'click' (picture 23).

Loosening the seatbelt: see picture 23, press the button of the central latch to loosen the lap strap.

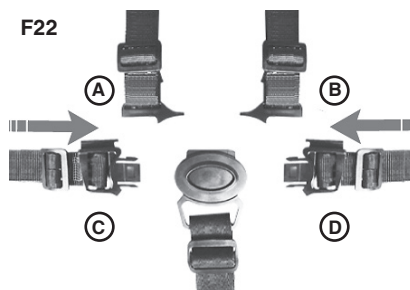

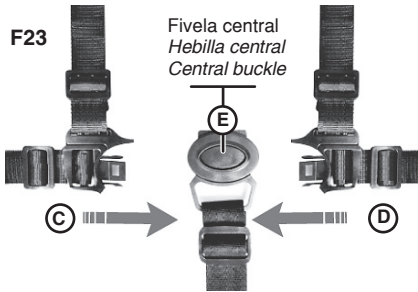

Para regular o cinto de segurança: Ajuste a tira abdominal e a tira do ombro de acordo com o tamanho da criança para garantir uma posição confortável (veja figura 24).

ES

Para regular el cinturón de seguridad: Ajuste la tira abdominal y la tira del hombro de acuerdo con el tamaño del niño para garantizar una posición cómoda (ver figura 24).

EN

Adjusting the seatbelt: adjust the lap strap and the shoulder harness according to the child's size to make sure it feels comfortable (Picture 24).

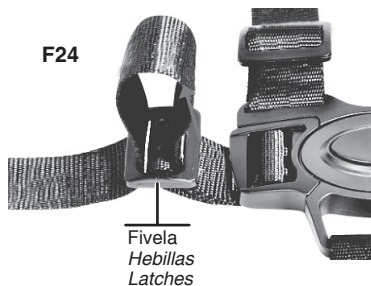

A altura do cinto de ombro é regulável em 2 posições (veja figura 25). A posição mais baixa (posição 2) é somente para bebês abaixo de seis meses, e a posição 1 é para bebês entre 6 e 36 meses. Regule a altura do cinto puxando para fora as fivelas. E então prenda-as no mesmo nível, verificando se as fivelas estão na posição correta.

ES

La altura del cinturón de hombro se ajusta en 2 posiciones (ver figura 25). La posición más baja (posición 2) es sólo para bebés menores de seis meses, y la posición 1 es para los bebés entre 6 y 36 meses. Ajuste la altura del cinturón tirando de las hebillas. Y luego asegúrelas en el mismo nivel, verificando si las hebillas están en la posición correcta.

EN

You can adjust the height of the shoulder harness into two different positions (picture 25). The lower position (position 2) is indicated to babies up to six months old. Position 1 is indicated to babies between 6 and 36 months old. Adjust the height of the harness by pulling out the latches. And then, hold them on the same level, checking if both latches are on the correct position

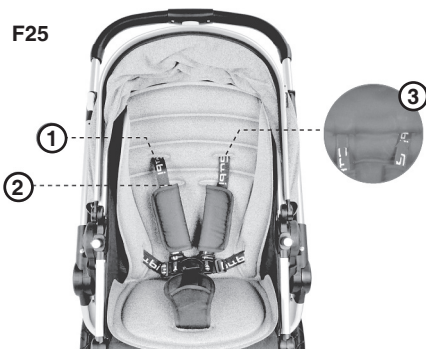

ATENÇÃO!

Use sempre o cinto de segurança. Sempre utilize a tira entrepernas em combinação com o cinto abdominal.

ES

ATENCIÓN!

Siempre utilice el cinturón de seguridad. Siempre utilice la tira entrepierna en combinación con el cinturón abdominal.

EN

ATENCIÓN!

Always wear the seatbelt. Always wear the in-between legs belt together with the lap strap.



PARA INSTALAR A CADEIRA PARA AUTOMÓVEL GRUPO 0+

O carrinho SOUL acompanha um par de adaptadores para instalação de cadeiras Grupo 0+ Touring Evolution (IXAU3042) e Touring Evolution SE (IXAU3044) da Burigotto, vendidas separadamente.

ES PARA INSTALAR LA SILLA PARA AUTO GRUPO 0+

El coche SOUL acompaña un par de adaptadores para instalación de sillas Grupo 0+ Touring Evolution (IXAU3042) y Touring Evolution SE (IXAU3044) de Burigotto, vendidas por separado.

EN TO INSTALL THE AUTO CHAIR GROUP 0+

The SOUL cart comes with a pair of adapters for installation of Group 0+ Touring Evolution chairs (IXAU3042) and Touring Evolution SE (IXAU3044) from Burigotto, sold separately.

- 1 Encaixe o adaptador na cadeirinha em ambos os lados e empurre até ouvir um “click”, como mostra a imagem 26. Observe que a parte maior do adaptador fica voltada para a frente da cadeira.

Em seguida, encaixe a cadeira com o adaptador acoplado no chassi do carrinho. Empurre até ouvir um “click”, como mostram as imagens 27 e 28.

Observação: Depois de instalado, o adaptador não precisa mais ser retirado da cadeira.

ES

Fije el adaptador en la silla a ambos lados y empuje hasta que oír un “click”, de acuerdo a la imagen 26. Observa que la parte más grande del adaptador está orientada hacia delante de la silla. A continuación, encaje la silla con el adaptador acoplado en el chasis del carro. Empuje hasta oír un “click”, como muestran las imágenes 27 y 28.

Nota: Una vez instalado, el adaptador ya no necesita ser retirado de la silla.

EN

Attach the adapter to the chair on both sides and push by hearing a click as per Figure 26. Note that the larger part of the adapter faces the front of the chair. Then attach the chair with the adapter to the stroller chassis. Push until you hear a click, as shown in Figures 27 and 28.

Note: Once installed, the adapter doesn't need to be removed from the chair.

Dente maior, voltado para onde fica os pés da criança
La parte mas larga del adaptador debe ser fijada al mismo lado cual miran los pies de los niños
The highest tooth of adapter is placed following the children's feet direction

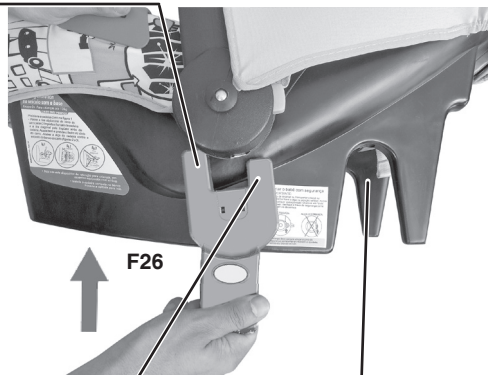

Dente menor, voltado para o rasgo da cadeira
La parte menor para el lado de la cabeza
Smaller tooth of adapter is placed at same side of children's head

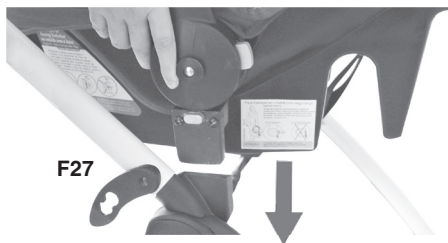

Para retirar, aperte os botões do adaptador de ambos (A) os lados e puxe a cadeira do carrinho, como mostra a imagem 28.

ES

Para retirar, apriete los botones del ajustador de ambos (A) los lados y tire de la silla, como muestra la imagen 28.

EN

To remove it, press the buttons of the adjuster (A) on both sides and pull out the baby chair (picture 28).

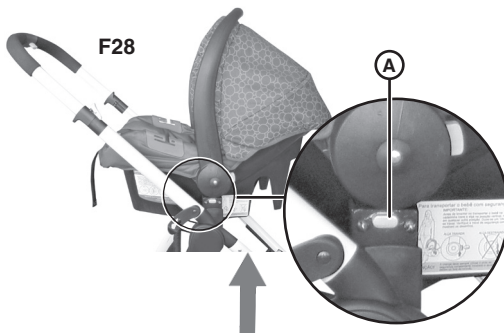

PARA FECHAR O CARRINHO

ES PARA CERRAR EL CARRITO

EN FOLDING THE STROLLER

- 1** Veja figura 1, regule o assento para a posição mais alta antes de fechar o carrinho.

ES Véase la figura 1, ajuste el asiento a la posición más alta antes de cerrar el carrito.

EN To remove it, press the buttons of the adjuster (A) on both sides and pull out the baby chair (picture 28).

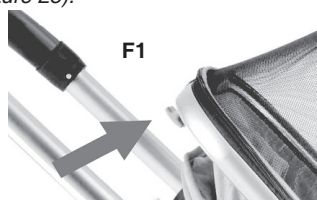

- 2** Feche a capota: veja figura 2.

ES Cierre la cubierta: vea la figura 2.

EN Fold the hood: see picture 2.



- 3** Feche a manopla (veja figura 3). Pressione o botão no cabo e então puxe-o para baixo.

ES Cierre la manopla (vea la figura 3). Presione el botón en el cable y luego tire de él hacia abajo.

EN Fold the handlebar (see picture 3). Press the button of the cable and pull it down.

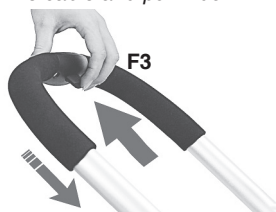

- 4** Feche o carrinho (veja a figura 4). Aperte o botão de fechamento 1, e então puxe o segundo botão de fechamento 2 simultaneamente em ambos lados do cabo, e então puxe o carrinho para baixo como mostram as figuras 5 e 6. O carrinho será fechado automaticamente com a capota cerrada.

ES Cierre el carro (vea la figura 4). Presione el botón de cierre 1, y luego tire del segundo botón de cierre 2 simultáneamente en ambos lados del cable, y luego tire del carro hacia abajo como se muestra en las figuras 5 y 6. El carro se cerrará automáticamente con la capota cerrada.

EN Fold the stroller (see picture 4). Press the closing button 1 and then pull the second closing button 2 simultaneously on both sides of the cable, and then pull the stroller down as shown in pictures 5 and 6. The stroller will be automatically folded with its hood closed.

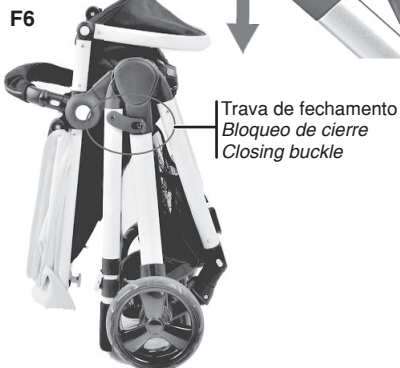
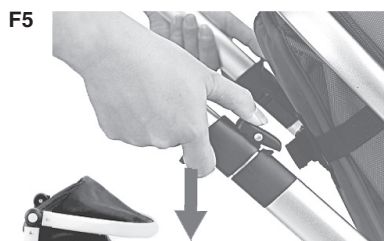
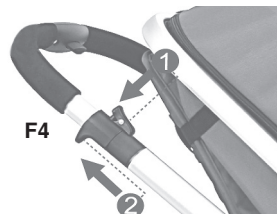

PT

RECOMENDAÇÕES GERAIS PARA NOSSA LINHA DE PRODUTOS

Limpeza dos produtos confeccionados em tecidos

- Para a limpeza do tecido, use um pano úmido e sabão neutro.
- Toda vez que o bebê derrubar papinha ou leite, ou fizer xixi no tecido, procure limpá-lo na hora.
- Para os carrinhos, recomenda-se o uso de capas próprias para forrar o tecido. Essas capas podem ser encontradas em lojas especializadas de enxovais de bebê.

Limpeza dos produtos confeccionados em plástico

- Os produtos em plásticos podem ser lavados com esponja em água morna e sabonete (nunca detergente ou solventes), retirando o excesso de água com pano limpo, deixando sempre os componentes esticados até secar por completo. Evite também secá-los diretamente ao sol.

Limpeza das estruturas cromadas e pintadas

- Não usar detergentes ou outro produto químico, apenas um pano umedecido em água morna e sabonete (se necessário). Retirar o excesso e secar com pano limpo, deixando a estrutura tubular aberta até que esteja totalmente seca.
- Quando levar o carrinho à praia, não é recomendado utilizá-lo em contato com a água do mar e mesmo que isso ocorra após o passeio pela praia, lavar bem o chassi e, principalmente o rodízio com água corrente, secando com pano limpo.

Periodicamente após a limpeza lubrifique as partes metálicas para evitar a corrosão.

Outros conselhos úteis

- Os produtos **Burigotto** foram criados para dar todo o conforto e segurança para o seu bebê. Portanto, não dê outro uso ao que foi desenvolvido exclusivamente para o bebê.
 - Ao descer degraus, apoie as rodas traseiras em primeiro lugar.
 - Quando retirar os produtos da embalagem de papelão, procurar fazê-lo com atenção. As vezes alguns componentes são fornecidos desmontados dentro da caixa e ao retirá-los podem ser danificados.
 - Certifique-se de que o carrinho esteja travado antes de colocar a criança.
 - No suporte para pacotes o peso máximo permitido é 3kg. O excesso de peso pode causar instabilidade ao carrinho.
 - A criança nunca deve ficar em pé sobre o assento.
 - O carrinho nunca deve ser usado em escadas ou escadas rolantes.
- “**CUIDADO:** Nunca deixe a criança desacompanhada”.
- “**CUIDADO:** Evite acidentes, use sempre o cinto de segurança”.

Quando deixar de usar os produtos **Burigotto**, ao guardá-los, limpe-os e revise as partes tubulares e metálicas, tais como o chassi, e proteja com uma fina camada de óleo de máquina, guardando-os em sacos plásticos, ou mesmo nas próprias caixas de papelão, em lugar seco.

ES

RECOMENDACIONES GENERALES PARA NUESTRA LÍNEA DE PRODUCTOS

Aseo de las partes hechas con tela

- Para limpiar la tela, utilice un paño húmedo y jabón suave.
- Cada vez que el bebé derrocar alimentos para bebés o leche, o moja la tela, límpiela inmediatamente.
- Para los carritos, se recomienda el uso de cubiertas propias para la tela. Estas cubiertas se pueden encontrar en tiendas especializadas de canastillas de bebé.

Limpeza de piezas de plástico

- Productos de plástico se pueden lavar con una esponja con agua tibia y jabón (no detergente o disolvente), eliminando el exceso con agua limpia, dejando siempre los componentes estirados para secar completamente. También evite el secado bajo la luz solar directa.

Limpeza de piezas cromadas y estructuras pintadas

- No utilice detergentes u otros productos químicos,

sólo con un paño humedecido con agua tibia y jabón (si es necesario). Eliminar el exceso y secar con un paño limpio, dejando la estructura tubular abierta hasta que esté completamente seca.

- Al llevar el carrito a la playa, no se recomienda su uso en contacto con agua de mar, pero si eso ocurre, después del paseo por la playa, lavar el chasis y en especial las ruedas con agua, secar con un paño limpio.

Periodicamente lubrique después de limpiar las partes metálicas para evitar la corrosión.

Otros consejos útiles

- Los productos **Burigotto** están diseñados para darle toda la comodidad y seguridad para su bebé. Así que no se les de otro uso sino aquel a que ha sido desarrollado exclusivamente para el bebé.
- Al descender escaleras, soporte para las ruedas traseras en primer lugar.
- Al retirar los productos del embalaje de cartón,



hágalo con cuidado. A veces, algunos componentes se suministran desmontados dentro de la caja y al quitarlos de la caja sin cuidado ellas pueden dañarse.

- Asegúrese de que la silla de paseo está bloqueada antes de colocar al niño.
- En los paqueteros del peso máximo es de 3kg. El exceso de peso puede causar inestabilidad.
- Nunca deje un niño de pie en la silla.
- El carrito nunca debe ser usado en escaleras o

escaleras mecánicas.

“CUIDADO: Nunca deje a su hijo solo.”

“CUIDADO: Evite accidentes, use siempre el cinturón de seguridad.”

Cuando deje de usar los productos **Burigotto**, para guardarlos, limpiarlos y revisar las partes tubulares y metálicas, tales como el chasis, y proteja con una capa fina de aceite de máquina, manteniéndolos en bolsas de plástico, o incluso en sus propias cajas de cartón, en un lugar seco.



GENERAL RECOMMENDATIONS FOR OUR LINE OF PRODUCTS

Cleaning the fabric of our products

- To clean the fabric, use a damp cloth and neutral soap.
- Any time the baby drops food, milk or pee on the fabric, clean it immediately.
- For strollers we recommend the use of a cover. Covers can be purchased in specialized baby shops.

Cleaning plastic products

• The plastic products can be washed using a sponge in warm water and soap (never use detergent or solvents). Remove the excess of water with a clean cloth and stretch the parts to room temperature until they are fully dry. Avoid direct exposure to sunlight.

Cleaning chrome and painted frames

- Do not use detergents or other chemical products, only a dampened cloth with soap (if necessary). Remove the excess of water with a clean cloth and leave the tubular frame open until it is fully dry.
- When taking the stroller to the beach, avoid contact with sea water. If it does, after the beach wash the chassis, mainly the wheels, in abundant water and dry with a clean piece of cloth.

To avoid corrosion, lubricate periodically after cleaning.

Other useful recommendations

• **Burigotto's** products have been created to give all comfort and safety to your baby, therefore use it only for the purpose of which it has been designed for your baby.

- Going downstairs, lean the back wheels first.
- Remove the product from the packaging cardboard with care. Some parts may be loose inside and may be damaged if not handled properly.
- Always make sure the stroller is locked before you place the baby inside.
- Packaging support maximum load of 3kg. Excess load may cause instability of the stroller.
- The baby should never be allowed to stand up on the seat.
- Strollers should never go on stairs or escalators. **“WARNING:** Never leave a child unattended”.
- **“WARNING:** Avoid accidents. Always wear seatbelts”.

When you are no longer using **Burigotto's** products, before storing them, make sure they are clean, frames revised and lubricated with a fine coat of oil for machinery. Store them in plastic bags or in their own cardboard boxes in a dry place.



CERTIFICADO DE GARANTIA

A **Burigotto S/A Indústria e Comércio** garante este produto contra defeitos de fabricação por um período de 12 (doze) meses, já incluso o período de garantia legal de 90 (noventa) dias, com início a partir da data de emissão da nota fiscal.

Durante a vigência desta garantia e havendo necessidade de manutenção ou reparo, o consumidor deverá se dirigir com o produto e com a nota fiscal à Assistência Técnica mais próxima de sua residência. A relação de empresas que compõem a Assistência Técnica poderá ser verificada no manual que acompanha o produto ou no nosso site na internet: **burigotto.com.br**. Nenhum serviço poderá ser executado, senão através da Assistência Técnica autorizada.

A **Burigotto** se responsabiliza pela mão de obra,

bem como pela substituição gratuita de peças durante a vigência da garantia, desde que os defeitos sejam devidamente comprovados, por uma de nossas assistências técnicas autorizadas, como sendo de fabricação.

O que a garantia não abrange

- Despesas com substituição de peças que sofreram desgaste natural devido ao uso; estas serão de responsabilidade do consumidor.
- Peças e/ou componentes que tenham sido danificados em consequência de acidentes de amassamentos, golpes, excesso de peso e/ou resultantes de efeitos da natureza, como sol ou chuva.
- Defeitos decorrentes de exposição do produto para consertos a locais impróprios, como ambientes úmidos ou salinos, sem os devidos cuidados





de manutenção e conservação.

- Custo de transporte e remoção do produto para consertos.
- Atendimento domiciliar.
- Conserto realizado por pessoas ou entidades não credenciadas pela **Burigotto**.
- Serviços como: montagem do produto, limpeza, lavagem, regulagens e alinhamento por parte da **Burigotto** ou de suas assistências técnicas (rede autorizada).

A partir do término da garantia, a critério do adquirente do produto, as Assistências Técnicas continuarão a prestar serviços de manutenção e reparos, mas os valores serão cobrados.

A **Burigotto** obriga-se nos termos deste certificado, a reparar unicamente os produtos com comprovado defeito de fabricação, isentando-se de quaisquer responsabilidades e outras obrigações não previstas.



CERTIFICADO DE GARANTÍA

Burigotto S/A Indústria e Comércio garantiza este producto contra defectos de fabricación por un período de doce (12) meses ya incluido el período de garantía legal de noventa (90) días a partir de la fecha de emisión de la factura.

Durante la vigencia de esta garantía si hay la necesidad de mantenimiento o reparación, el consumidor debe ir con el producto y la factura a la Asistencia Técnica más cercana. La lista de empresas que conforman la Asistencia Técnica está en el manual que viene con el producto o en nuestra página web: **burigotto.com.br**. Ningún servicio podrá ser ejecutado sino por el servicio autorizado.

Burigotto responsable por la mano de obra y sustitución gratuita de piezas durante el período de garantía, siempre que los defectos se han demostrado, por uno de nuestro servicio autorizado, como defectos de fabricación.

La garantía no cubre

- El gasto en piezas de recambio que han sufrido un desgaste natural; estos serán responsabilidad del consumidor.

- Partes y / o componentes que han sido dañados como consecuencia de accidentes de abolladuras, golpes, con sobrepeso y / o resultantes de los efectos de la naturaleza como el sol o la lluvia.
- Defectos debido a reparaciones en lugares inadecuadas, tales como ambientes húmedos o salinos, sin el cuidado adecuado mantenimiento y conservación.
- El costo de transporte y retirada del producto para las reparaciones.
- Cuidado en el hogar.
- La reparación realizada por personas o entidades no autorizadas por **Burigotto**.
- Servicios como montaje del producto, limpieza, lavado, ajustes y alineación por **Burigotto** o su asistencia técnica (red autorizada).

Desde el fin de la garantía, como opción del comprador del producto, la asistencia técnica continuará proporcionando servicios de mantenimiento y reparaciones, pero se le cobrará el importe.

Burigotto se compromete en los términos de este certificado, solamente reparar los productos con defecto de fabricación probada, absolviéndose a sí misma de cualquier responsabilidad y otras obligaciones no previstas.



WARRANT CERTIFICATE

The company **Burigotto S/A Indústria e Comércio** guarantees this product against manufacture defects for a period of up to 12 (twelve) months, here including the 90 (ninety) days, starting from the date issued in the invoice.

During the enforcement of this warrant in case of maintenance or repair, the buyer should take the product with its invoice to the Technical Assistance closest to his/her house. The list of companies of Technical Assistance is in the product's manual or on our website: **burigotto.com.br**. No service shall be provided but in our authorized Technical Assistance.

Burigotto guarantees free of charge service and replacement of parts during the enforcement of this warrant only when our Technical Assistance finds the defects are of manufacture.

This warrant does not cover

- Expenses for changing parts that are worn out due to

its natural use. These costs are on the buyers'.

- Parts or components damaged due to accidents, excess weight or a result from the exposure to sun or rain.
- Defects resulting from repair in unauthorized places, exposure to damp or saline environments, without proper maintenance care.
- Costs of transportation to and from the repair shop.
- Home servicing.
- Repairs by **Burigotto's** unauthorized people.
- Other services such as: assembling, cleaning, washing, regulating, alignment by **Burigotto** or its Technical Assistance (authorized network).

After the expiration of this warrant, our Technical Assistance will charge for services.

Burigotto is obliged to, in the terms of this certificate, to render service solely to products with manufacture defects, being exempt of any liability and other unforeseen obligations.



SÃO PAULO - CAPITAL

Alberto Alves de Oliveira Junior
Rua: Dr. Virgílio do Nascimento nº 124
Sala 11 - Brás Tel.: (11) 26181417 -
(11) 98657-4820 (11) 99847-6733
CEP 03027-020
pedidopecagc@gmail.com
alberto.junior10.jr@gmail.com

Alô Bebê - Tel.: (11) 3648.3000
www.alobebe.com.br/marca/burigotto

A.T. Zézinho dos Carrinhos (José/
Patrícia)
R. Tanabi, 47 - Água Branca
Tel.: (11) 3673.7357
patriciamarconato@uol.com.br

Baby King (Francisco/Maria)
Baby King Com. de Arts. Infantis Ltda. ME
R. Tuiuti, 2618 - Tatuapé
Tel.: (11) 2091.2766 - (11) 2092.7006

Baby King
Baby King Com. de Arts. Infantis Ltda. ME
R. Turiassú, 1218 - A - Perdizes
Tel.: (11) 3862.2950 - (11) 3672.1722

Consert Brinq Com. e Cons. Brinquedos
R. Inglesa, 96 - Metrô Parada Inglesa
Tel.: (11) 2982.4534 (Rubens)

Clinigames Com. de Brinquedos
Estrada do Campo Limpo, 4298 Jd.
Pirassura
Tel.: (11) 5842.1070
clinigames@hotmail.com

Good Baby (Luís/Arlete)
Good Baby Com. Prods. Infantis Ltda. ME
R. Silva Bueno, 2533, Lj.18 - Ipiranga
Center
Tel.: (11) 2272.9562 - (11) 2069.7379

Help Games (Liliani)
R. Afonso Sardinha, 389 - Lapa
Tel.: (11) 3645.3005 - (11) 3831.0515
contato@helpgames.com.br

Hospital das Bonecas
R. Capitão Avelino Carneiro, 110 - Penha
Tel.: (11) 2643.2630
emergencia@hospitaldasbonecas.com.br

Hospital das Bonecas - Filial 1
R. Barão do Triunfo, 368 - Brooklin
Tel.: (11) 2643.2630

Hospital das Bonecas - Filial 2
R. Pedrosa Alvarenga, 852 - Itaim Bibi
Tel.: (11) 2643.2630

Ideiafex Comércio e Eventos Ltda. ME
R. Pedrosa da Silva, 88 - Pq. Paulista
Tel.: (11) 2956.6743
cristiani@ideiafex.com.br

B. Norte - P Ouchana ME
R. Manoel Gaia, 896
Tel.: (11) 2952.2049

S.O.S das Bonecas Ltda.
R. Mooca, 2636 - Mooca
Tel.: (11) 2618.1682 - (11) 2096.2567
sosdasbonecas@uol.com.br

S.O.S das Bonecas Ltda.
R. Alfredo Pujol, 70 - Santana
Tel.: (11) 2283.1034 - (11) 2976.5394
sosdasbonecas@uol.com.br

S.O.S das Bonecas Ltda. (Flávia)
R. Alonso Calhamares, 17 - Tatuapé
Tel.: (11) 2671.5802
sosdasbonecas@uol.com.br

S. PAULO - GRANDE SÃO PAULO

BARUERI
João Souza Alves Eletrônicos ME
Av. Henrique G. Baptista, 650 - Jd. Berval
Tel.: (11) 4163.2777
joaosoa60@terra.com.br

GUARULHOS
SouzaBaby (Emerson/Veruska)
R. Padre J. Alvares, 94 - Vila Renata
Tel.: (11) 2452.9777 - (11) 2279.1625
souzababy@uol.com.br

OSASCO
Pronto S. das Bonecas e Brinquedos
Salma Maria Maia de Alencar ME
R. Dep. Emilio Carlos, 1304 - Vl. Yara
Tel.: (11) 3699.7360 (Bartolomeu)
loja@psdasbonecas.com.br

SANTO ANDRÉ
Limpadora Bio Clean
R. Hatsuey Motomura, 51 - Vl. América
Tel.: (11) 2826.6910 - www.bioclean.net.br

SÃO CAETANO DO SUL
Hospital Bonecas, Brinqs. Games -
Filial 3
R. Nossa Sra. de Fátima, 530 - Sta. Paula
Tel.: (11) 2643.2630

Limpadora Estrela (Angela)
Angela Gonçalves Soares Meire
R. Serafim Carlos, 65 - Bairro Osvaldo Cruz
Tel.: (11) 4221.9759 - (11) 4451.0911

Douglas Felipe de Góes
Rua Gonzaga, 10 - Osvaldo Cruz
Tel.: (11) 4238.5773 gc.representacao@
hotmail.com

SÃO PAULO - INTERIOR

AMERICANA
Ciclo Loja Americana (Cícero)
Cícero Moura Americana ME
R. Carioba, 160 - Centro - cicloloja_@
hotmail.com
Telefax: (19) 3406.5996 - (19) 3601.6700

ARAÇATUBA
Shirley da Silva Coelho ME (Deodoro)
R. Gabriel Monteiro, 311 - N. S. Aparecida
Tel.: (18) 3608.6319 - Cel.: (18) 9123.5482

Fraldas Dist. Prod. de Higiene Ltda.
R. Marechal Deodoro, 563 - Centro
Tel.: (18) 3621.2368 - (18) 3623.1239
fraldaecia@ig.com.br

BAURI
Ciranda de Brinquedos
(Alexandre - Cel: (14) 8815.0780 /
9877.9393)
Parenquete dos Santos Ltda. ME
R. Alberto Segalla, 1-111 - Loja 28
Jd. Infante D. Henrique - Tel.: (14)
3232.2434
cirandadosbrinquedos@gmail.com

Mibrinks Aluguel de Brinquedos
Didáticos
R. Mirela Rua Sebastião Aleixo da
Silva, 8-43 Casa 11 Cond. Sta Cecília
Pq são Geraldo - Tel.: (14) 99740-9900 /
98123-3005 / Cep: 17021-010

BEBEDOURO

Mic Santos Artigos Infantis ME
R. Doutor Tobias Lima, 663 - Centro
Tel: (17) 3044.1044 mbelacardoso@
hotmail.com

BOTUCATU

Botukids (Sr. Issamu)
R. Amado de Barros, 972 - Centro
Tel: (14) 3813.5555

CAÇAPAVA

Loja Gropen Ltda. (Sra. Eni)
R. Coronel Manoel Esteves, 110 - Centro
Tel.: (12) 3655.4137

CAMPINAS

Nova Oficina (Paulo) - Paulo Vicente
Ferreira
Av. Marechal Carmona, 916 - Vl. João
Jorge
Tel.: (19) 3232.6369 - Cel.: (19) 9735.0646

Peleu Brinquedos Loja 2 (Valdemar)
Av. Andrade Neves, 1789 - Jd. Chapadão
Tel.: (19) 3044.5610
peleubrinquedosloja02@hotmail.com
www.pleubrinquedos.com.br

ECHAPORÃ

Maria Aparecida dos Santos
Rua Guaporé, nº87 | Cep: 19830-000
Centro
Tel.: (18) 998046979 Vitória - 996322738
- Nivea

FRANCA

Eduardo Sanches
R. João T. Villier, 2290 - Jd. Alvorada
Tel.: (16) 3702.5003

Jéssica Baby (Luís/Luciana)
L.A.F.N. de Vasconcelos Franca ME
Av. Francisco D. Santos, 460 -
Jd. Paulistano
Tel.: (16) 3725.3103

INDAIATUBA

Brechó do Bebê (Laércio)
M L Móveis e Acessórios Ltda ME
Av. Ario Barnabé, 1068 - Jd. Morada
do Sol
Telefax: (19) 3936.6015
brechodobebe@hotmail.com

ITAPETININGA

Bicicletaria Araujo de Itapetininga
(Araújo)
Praça Siqueira Campos, 116 - Centro
Telefax: (15) 3271.1996
(Douglas - Cel.: (15) 99143.3652)

JUNDIAÍ

Baby & Acessórios (Regiane/Patrícia)
R. Joaquim M. Lisboa, 385 - Vl. Progresso
Tel.: (11) 4607.2945 - (11) 4816.5696

TOY COMPANY

Toy Comércio Eletrônicos Serviços Ltda
ME
R. Vinte e Três de Maio, 22 - Vianelo
Tel.: (11) 3395.9068 - (11) 3395.9069
contato@toycompany.com.br

LEME

Oficina dos Brinquedos
R. João Arraes Seródio, 313 - Centro
Tel.: (19) 3554.7070 - (19) 3554.4048
contato@oficinadosbrinquedos.com.br
www.oficinadosbrinquedos.com.br



MARÍLIA

A Japonêsinha Baby

R. 9 de Julho, 1319 - Centro - Tel.: (14) 3413.2185

MOGI MIRIM

Japonesa Baby & Kids

AFN Com. de Roupas Feitas Ltda. EPP
R. XV de Novembro, 30 - Centro
Tel.: (19) 3862.2880
japonesamogimirim@japonesababy.com.br

Dó Ré Mi

Maria I. D. Barbosa - Tel.: (19) 3862.5666
R. Conde de Parnaíba, 270 - Centro

PINDAMONHANGABA

Loja Japonesa

R. dos Expedicionários, 59 - Centro
Tel.: (12) 3642.5583
felipe@japonesaonline.com.br

PIRACICABA

Elias Antonio Rodrigues Alves ME (Élide)

Av. São Paulo, 493 - Bairro Paulicéia
Tel.: (19) 3434.1647 - Cel.: (19) 9788.6857

PROMISSÃO

Fastin Bike (Izabel)

Izabel Cristina da Silva Promissão - ME
Av. Minas Gerais, 346 - Tel.: (14) 3541.1379
fastynbike@itelefonica.com.br

RIBEIRÃO PRETO

Doutor dos Brinquedos

R. Marechal Deodoro, 448 - Centro
Tel.: (16) 3442.7415 - (16) 3043.7415
doutordosbrinquedos@yahoo.com.br

Help Baby A. T. Autorizada (Peterson)

Peterson Okumoto - Tel.: (16) 3632.5590
R. Amazonas, 967 - Campos Eliseos
assistenciahelpbaby@gmail.com

SALTO

M&G do Brasil

R. Luiz de Brito Almeida, 981 - Jd. Arco Iris
Tel.: (11) 4028.5184
mgdobrasil@hotmail.com

SÃO CARLOS

S.O.S. Duas Rodas (Jair)

J. J. Assistência e Comércio Ltda.
R. Quinze de Novembro, 3263 - Vila Nery
Tel.: (16) 3307.5807 - (16) 3116.5313
Celular: (16) 99712.6878
sos.duasrodas@yahoo.com.br

Doutor dos Brinquedos

Santina Silva Ramos dos Santos
R. Belarmino I. de Souza, 175 - V.I. Monteiro
Tel.: (16) 3116.8120 - (16) 3413.5406
doutordosbrinquedos@hotmail.com

SÃO JOSÉ DOS CAMPOS

Hospital dos Brinquedos

Silvio dos Santos Silveira (Silvio)
Av. São José, 437 - Centro
Tel.: (12) 3021.0688 - (12) 3302.0688
Celular: (12) 9765.3388

Center Toys (Luis Antonio)

Center Toys Vale Manutenção e Comércio de Brinquedos Ltda - ME
R. Virgem, 323 - Jardim Satélite
Tel.: (12) 3931.5715 - Cel.: (12) 8817.5626
center toys1@hotmail.com

SÃO JOSÉ DO RIO PRETO

S.O.S. do Bebê - L. C. Moura ME

(Luciana)
R. Moyses M. Haddad, 445 - Pq. Industrial
Tel.: (17) 3231.1770 - Cel.: (17) 8133.6231

SOROCABA

Cantinho do Bebê (Antonio / Lis)

Av. Dr. Afonso Vergueiro, 2372
Jd. Costa Dias - Tel.: (15) 3222.2234

TATUÍ

Bombom Kids (Márcio)

Márcio Alessandro de Oliveira ME
R. Maneco Pereira, 129 - B. Quatrocentos
Tel.: (15) 3205.2452 bombomkids1@hotmail.com

VOTUPORANGA

Hospital dos Brinquedos (Gilberto)

G.N.F. do Carmo Votuporanga ME
R. Sebastião Cechinni, 3508 - Pozzobom
Tel.: (17) 3422.5243
Cel.: (17) 8815.2292 - (17) 9726.2323
hospitaldosbrinquedos@hotmail.com

SÃO PAULO - LITORAL

UBATUBA

Brisa's Bikes (Teresa)

L. A. Barbosa Brisola dos Santos ME
R. Dona Maria Alves, 672 - Centro
Tel. (12) 3832.3883 - brisasbikes@uol.com.br

ALAGOAS

MACEIÓ

Autotoy Park Play (Luiz/Andréa)

Macedo Ramalho & Cia Ltda.
R. Cel. Rui F. Oliveira, 20 - Farol (Pinheiro)
Tel.: (82) 3328.9764
Cels.: (82) 9989.3605 - (82) 8801.0305
autotoy_parkplay@hotmail.com

BAHIA

SALVADOR

Mini Sport Modelismo (Joabe)

R. da Faisca, 6 - Térreo - Lg. Dois de Julho
Tel.: (71) 3321.2371

Paty Baby

Ebrape Bahia Repres. Ltda.
Av. Santa Luzia, 1000 - Sl. 4
Ed. Villa do Parque Horto Florestal
Tel.: (71) 3358.6879 - Cel.: (71) 9111.7900

VITÓRIA DA CONQUISTA

Baby Shop (José / Maria)

R. Francisco dos Santos, 2 - Centro
Tel.: (77) 3422.3213
contato@babyshopcarrinhos.com.br

CEARÁ

FORTALEZA

SOS Carrinhos de Bebê

R. 25 de Março, 451 - Centro Tel.: (85) 3067-6643
sos.carrinhosdebebe@gmail.com

DISTRITO FEDERAL

BRASÍLIA

S.O.S. Brinquedos (Carlos)

Helmer Com. de Brinquedos Ltda. ME
S C L N 313 - Bl. A - Lj. 27 Tel.: (61) 3274.6060

ESPÍRITO SANTO

CACHOEIRO DO ITAPEMIRIM

Oficina da Pesca (Fernando)
J. Solene de Souza Tel.: (28) 3522.0941
R. Professor Quintiliano, 12 - Guandu
oficinadapesca@hotmail.com

LINHARES

Tina Bicicletas Ltda. ME (Tina/Augustin)

Av. Gov. Jones dos S. Neves, 1071
Centro - Tel.: (27) 3371.0017
tina@tinabicicletas.com.br

VILA VELHA

Giopeças (Sr. Sampaio)

Giotto Peças Ltda.
R. Luciano das Neves, 947 - Centro
Telefax: (27) 3229.8942
giopeçaspuericultura@hotmail.com

GOIÁS

GOIÂNIA

Baby Fama

Baby America Produtos Infantis Ltda.
Renner - Baby America-1
Av. C - 208 Q - 512. LT 5, 71 - Jd. América
Tel.: (62) 3251.0803 - (62) 3274.3436

Baby Fama

Baby Bela Vista Produtos Infantis Ltda.
Renner - Baby Bela
Av. T - 63, 138 - Qd. S. 27 - Lt.13
ST. Bela Vista - Tel.: (62) 3255.3020

Baby Fama

Baby Fama Produtos para Bebês Ltda.
Renner - Baby Fama - 1 Renner
Av. Bernardo Sayão, 1439
Qd. 36 - Lt. 01
Set. Mal. Rondon
Tel.: (62) 3211.1531 - (62) 3211.3264

Cantinho da Moda - Chafic e Cia Ltda.

R. 04, 409 - Centro - Fax.: (62) 3212.7174
Tel.: (62) 3225.8015 - (62) 3212.7040
ezequiel@cantinhodamoda.com.br

Cantinho da Moda

R. A. de Abreu
Av. Araguaia, 625 - Centro
Tel.: (62) 3942.3582 - (62) 3942.3583
assistenciaticnica@cantinhodamoda.com.br

Cantinho da Moda

Vip Confeccões Inf. Ltda.
R. 4, 279 - Centro - Tel.: (62) 3223.9117
(62) 3212.0052 - (62) 3942.9116

Hospital dos Brinquedos de Goiânia

Av. Araguaia, 834 - Centro
(Bruno/Cristiano) - Tel.: (62) 3223.3460
hospitaldosbrinquedosgo@hotmail.com

Hospital dos Brinquedos de Goiânia

Lj. 2
Marcelo Henrique Pereira de Matos
Av. 24 de Outubro, 274, Qd. P 85. Lt. 6
St. dos Funcionários - Tel.: (62) 3942.3560
sac.hospitaldosbrinquedosgo@hotmail.com

ANÁPOLIS

TEC TOI - Hospital dos Brinquedos

R. Dinamarca, 566, - Vila Santa Isabel
Tel.: (62) 3318.8724
sac.hospitaldosbrinquedosgo@hotmail.com





AMAZONAS

MANAUS

Paifer Representações LTDA.

José Fernando N. Paiva
R. Urucara, 301
Tel.: (92) 3232.9062 - 3232.9590 Fax.:
(92) 3233.9756 Cel.: (92) 99981.7639
paifer.am@hotmail.com

MATO GROSSO

VARZEA GRANDE (Próx. Cuiabá)

Vitória Serviço Autorizado (Ronnie)
R. El Salvador - Qd. 6 - Csa. 16
Bairro Santa Fé - Tel.: (65) 3681.5526
Cel.: (65) 9603.9511 - 9229.9315

MATO GROSSO DO SUL

CAMPO GRANDE

Bliss Bicletaria Ltda. ME
Av. Fábio Zahran (ant. Av. Noroeste),
6304
Centro - Tel.: (67) 3324.1696

MINAS GERAIS

BELO HORIZONTE

BHN Conserto de Brinquedos

R. Atenas, 96 A - Bairro Prado
CEP: 30411-230 - Tel: (31)
3372.85544/9923.8554
neyroberto31@gmail.com

Camping Baby Car (Geonê)

Camping Baby Car Ltda. - Tel.: (31)
3295.2239
R. Padre Eustáquio, 282 - Carlos Prates

Angel's Car Baby (Marcos)

M. J. Camping Ltda.
R. Sônia, 299 - Santa Cruz - Tel.: (31)
3426.1705

CATAGUASES

Rei das Fraldas

R. Tenente Fortunato, 26 - Centro
Tel.: (32) 3422.7759 - www.reidasfraldas.
com.br
atendimento@reidasfraldas.com.br

DIVINÓPOLIS

Hospital dos Brinquedos Eletrônicos

(Joel)
Hospital dos Brinquedos Eletr. Ltda.
Av. Jovelino Rabelo, 530 - Porto Velho
Telefax: (37) 3222.3050

JOÃO MONLEVADE

Tikim de Gente (Evandro)

Av. Getúlio Vargas, 4613 - Tel.: (31)
3851.6377
tikim.gente@yahoo.com.br

JUIZ DE FORA

Rei das Fraldas

R. São Sebastião, 437 - Centro
Tel.: (32) 3211.5538 - www.reidasfraldas.
com.br
atendimento@reidasfraldas.com.br

MONTES CLAROS

Socorro dos Brinquedos Ltda (Geraldo)

R. Odilon de Macaúbas, 33D - Centro
Tel.: (38) 3222.7820

MURIAÉ

Rei das Fraldas

Praça João Pinheiro, 70 A - Centro
Tel.: (32) 3721.5823 - www.reidasfraldas.
com.br
atendimento@reidasfraldas.com.br

PARAIÓPOLIS

Brisa's Bikes

Bicicletaria e Chaveiro Residencial
Paraiso
Luiz Augusto B. Brisola dos Santos ME I
R. Antônio B. L. Ribeiro, 147 - Res.
Paraiso Tel.: (35) 3651.1020 - Cel.: (35)
8453.1536
sasbikes@hotmail.com

PATOS DE MINAS

Oficina do Dudu (Eduardo)

Eduardo César Soares Dantas
R. Olímpio Ferreira, 38 - Caramuru
Tel.: (34) 3825.8191 - Cel.: (34) 9995.9191
(34) 9671.9191 - atendimento@oficinado-
dudu.com.br
www.oficinadodudu.com.br

UBÁ

Rei das Fraldas

R. Isaura Rezende, 85 - Centro
Tel.: (32) 3531.2700 www.reidasfraldas.
com.br
atendimento@reidasfraldas.com.br

UBERLÂNDIA

Explosão Games (Tiago)

Maria José da Silva Silveira ME
R. Quintino Bocaiuva, 487 - Centro
Tel.: (34)3235.1809 - tiago@explosao-
games.com

Imperial Ciclista Ltda.

Av. João Naves de Ávila, 510 - Cazeca
Tel.: (34) 3255.6688

VARGINHA

New Jaz Chaveiro Ltda. (Luciano/Wa-

shington)
Trav. Monsenhor Leônidas, 115 - Centro
Tel.: (35) 3221.3754 - chaveirojasltda@
hotmail.com

VICOSA

Rei das Fraldas

Praça Silvano Brandão, 136 - Centro
Tel.: (31) 3892.7007 - www.reidasfraldas.
com.br
atendimento@reidasfraldas.com.br

PARAÍBA

JOÃO PESSOA

UTI dos Brinquedos (Egualdo)

Ednilza da Silva Santos Tel.: (83)
3566.4738
R. Conêgo Francisco Lima, 296 - Castelo
Branco
assistenciarmrdantas@hotmail.com

PARANÁ

CASCAVEL

Cegonhas Bicletas

R. Paraná, 3628 - Centro Tel.: (45)
3224.2703

CURITIBA

AMY (Paulo)

Marcia dos Santos Ferreira
Av. Sen. Souza Naves, 1351 - Cristo Rei
Tel.: (41) 3077.3194 - (41) 3333.7644
amybrinquedos@hotmail.com
www.amybrinquedos.com.br

Beatriz Costa Bonfim Carneiro

R. Deputado Ulisses Guimarães, 69
Tel.: (41) 3349.9790 - Cel.: (41) 9953.9438
beatrizforangel@hotmail.com

Marinho Conserto (Maria)

Marinho Com. Cons. Ap. Eletr. Ltda.
R. Brigadeiro Franco, 1745 - Centro
Tel.: (41) 3224.5028

Fialho Representações

Representações Fialho Ltda.
R. João David Pernetta, 469 - Hugo Lange
Telefax: (41) 3253.1361
assistencia@fialhoassistencia.com.br
www.fialhoassistencia.com.br

GUARAPUAVA

Odonto Consertec Com. (Paulo/Geraldo)

R. Brigadeiro Rocha, 1218
Tel.: (42) 3035.4520 - Cel.: (42) 9109.9866
odontocoserterec@yahoo.com.br

LONDRINA

Hospital de Brinquedos (Maria)

Hospital de Brinq. Snoopy Ltda.
R. Pará, 1869 - Centro
Tel.: (43) 3324.1251 - Telefax: (43)
3324.5949
hospitaldebrinquedos@hotmail.com

Cia do Bebê

Soares & Assunção Ltda. ME
R. Pernambuco, 626 - Tel.: (43)
3324.7743
ciadobebelondrina@hotmail.com

MARINGÁ

Clínica de Brinquedos Nana Nenê

Com. Manut. de Brinq. Nana Nenê Ltda.
R. Santos Dumont, 1933 A - Zona 1 -
Centro
Tel.: (44) 3227.3389 (Cláudio)

Gente Miúda

Oficina do Bebê Ltda.
Av. Mandacaru, 122 - Jd. Monte Belo
Telefax: (44) 3225.3811
oficina.gentemuida@hotmail.com

Sandri (Cristina) - Com. e Repres. Sandri

Ltda.
Av. Juscelino K. de Oliveira, 1175 - Centro
Tel.: (44) 3227.0365

VB da Silva Brinquedos

Av. Mandacaru, 2299 - Loja B

PATO BRANCO

ASSISTEMEDI

A.T. Aparelhos Méd. Odonto Ltda.
Av. Brasil, 185 - Centro
Tel.: (46) 3025.4916 - Fax.: (46)
3025.4915
rbatec@hotmail.com assistemedi@yahoo.
com.br

PERNAMBUCO

JABOATÃO DOS GUARARAPES

SERVICE BABY Eduardo Silva de

Medeiros
Av. Bernardo V. de Melo, 1345
Gal. Boulevard Center - Loja. 13 - Piedade
Tel.: (81) 3003.4220 - (81) 3061.6802
Cel.: (81) 8885.8599 Whatsapp
CEP: 54410-010 sac@servicebaby.com.br
www.servicebaby.com.br

RECIFE

Clínica dos Brinquedos (Bartolomeu)

R. Palma, 295 - 2º andar - Sl. 204 - Ed.
Sael
Tel.: (81) 3224.2765 - Cel.: (81) 9908.6154

Service Baby Loja 02

Av. João Barros, 1750 - Ed. Gal. S. José
Loja. 14 - Espinheiro - Tel.: (81) 3040.1172
(81) 99692-3581 Whatsapp
CEP 50050-180 sac@servicebaby.com.br
www.servicebaby.com.br



MVC Representações (Mauro/Valeria)
MVC Representações Ltda.
R. Francisco Alves, 325 - Sl. 205
Bl. B - Ed. MultiMed - Bairro Ilha do Leite
Tel.: (81) 3071.0903 - (81) 3223.2188
mvlcacerda@hotmail.com

PIAUI

TERESINA

MARIA DO SOCORRO SOUSA BRITO
R. Magalhães Filho, 160 - Centro CEP:
64000-128
Telefone: (86) 33043020 (86) 988347956
clinicadosbrinquedosp@hotmai.com

RIO DE JANEIRO - CAPITAL

BabyTec Assistência Técnica
Avenida das Américas, 20041 - Numero
05
Recreio dos Bandeirantes - RJ
Tel: (21) 3252.0507 Cel: (21) 99758.2609
(WhatsApp)

BabyTec A. T. em Equip. Infs. (Isabela)
R. General Polidoro, 58 - G 1 - Botafogo
Tel.: (21) 2541.9969 - Cel.: (21)
99758.2609

QualyBaby Hig. e Manut. Car. de Bebê
R. Floreal, 149 - Quadra 15 - Curucica.
Tel.: (21) 3496.2718 - Cel.: (21)
99588.4648
Whatsapp: (21) 97304.5606

LCM Baby Assistência Técnica
Av. Dom Helder Câmara, 4269 - Loja C
Del Castilho - Tel.: (21) 2201.9984
lcmbabyatecnica@hotmail.com

RIO DE JANEIRO - GRANDE RIO

DUQUE DE CAXIAS

Lourival Junior da Silva Mendes
R. Dr. Jacques Borges Sallies, Lote 17
Quadra 27 - Sobrado - Pq. Duque Cidade
Tel.: (21) 3653.7781 - Cel.: (21)
99850.9814
98398.5930 - juniortechnicoedi@gmail.com

SÃO JOÃO DO MERETTI

Renato de Paula Ribeiro (Renato)
R. Laurinda Costa, 71 - Vila Tiradentes
Tel.: (21) 3049.4803 babywork02@yahoo.
com.br

RIO DE JANEIRO - LITORAL

CABO FRIO

Sporttotal - Mayko Costa de Souza
Av. Júlia Kubitschek, 28 - Lj. 1 - Pq.
Riviera
Tel.: (22) 2645.2444 (Kyko/Marco)
sporttotalcf@hotmail.com

CAMPOS DOS GOITACAZES

U.T.I. dos Brinquedos (Márcio/Viviani)
R. Nazário P. Gomes, 431 - Pq. São José
Tel.: (22) 2738.8199 - Cel.: (22) 9944.4244

RIO DAS OSTRAS

(Região de Macaé e Cabo Frio)
Maurício Alves Sampaio
R. Vinicius de Moraes, 1050 - Csa. 2 -
Recanto Tel.: (22) 9903.0075

SÃO GONÇALO

(Reg. Serrana - Reg. Lagos - Niterói -
Itaboraí)
Kwkid's (Eric) Simone Alves da S.
Rouças
R. Abílio J. Mattos, 1727 - Porto da Pedra
Tel.: (21) 2606.3659 - Cel.: (21) 8675.6313
kwkid.s@hotmail.com

Kage - Representações Ltda.
R. Almirante Teffé, 645 - Sl. 602 - Centro
Tel.: (21) 2626.4222

Persombrink (Pierre)
Persombrink Comércio Ltda.
Av. Presidente Kennedy, 623 - Centro
(Ao lado Clube Mauá) - Tel.: (21) 2606.6066
(21) 3248.0063 - (21) 2713.8970

RIO GRANDE DO SUL

CAXIAS DO SUL

Duas Rodas Bicycles - Veronacilo
Veronacilo Com. de Brinq. e Peças Ltda
R. Dr. Montaury, 1005 - Sl. A - Centro
Tel.: (54) 3221.1048 - (54) 3221.6863
duasrodasbici@bol.com.br

LAJEADO

Klein Bicycles - Av. Acvat, 227 - Sl. 02
Tel.: (51) 3714.4601 - (51) 8122.7923
kleinbicycles@gmail.com
www.bicyclesklein.com.br

PASSO FUNDO

Amarildo Antonio Gregório
R. Gal. Osório, 1381 - Sl. 13 Tel: (54)
3311.4030

PELOTAS

Pronto Brinq Concerto de Brinq (Nérinton)
Av. Ferreira Viana, 659 - Bairro Areal
Tel.: (53) 3303.8944 - (53) 8113.2173
nerinton@hotmail.com

PORTO ALEGRE

Casa Catraca (César/Cláudio)
Makowski & Cia Ltda R. Visconde do
Herval, 1383
Tel.: (51) 3232.9424 - Telefax: (51)
3217.0359

SANTA MARIA

Joana D'arc - Joana D'arc Lara Hakim
R. Esperanto, 170 - Pq. Antonio Reis
Tel.: (55) 3211.2442

SANTA CATARINA

CHAPECÓ

Carol Componentes Eletrônicos
Avenida Getúlio Vargas, 3318. Bairro
Lider
Tel.: (49) 3324.2991 - (49) 8834.2025
danielle@desbrava.com.br

FLORIANÓPOLIS

Casa dos Fogões www.casadosfogoes.com
R. Conselheiro Mafra, 543 (Prédio Rosa)
Centro
Telefax: (48) 3225.1170 - (48) 3225.0592

GASPAR

E.L. Eletrônica Ltda. ME (Davi)
R. Anfilóquio Nunes Pires, 4440
Tel.: (47) 3397.3082
el.eletronica@gmail.com

IÇARA

Comarq Com. Assist. Téc. Ltda.
R. Alvorada, 96 - Presidente Vargas
Tel.: (48) 3462.1420
moacirkuss@hotmail.com

JARAGUÁ DO SUL

Assis. T. João Amazonas Pickicius (João)
R. Feliciano Bortolini, 755 - Barra Rio Cerro
Tel.: (47) 3376.1700 - Cel.: (47) 9973.8555
joao.amazonas@terra.com.br

JOINVILLE



Oficina Urbainski Ltda (Afonso/Lucinda)
Av. Paulo Schoroder, 221 - Itinga
Tel.: (47) 3436.9997 - Cel.: 9111.5487

SÃO JOSÉ

Service Toys - Gilmar Anilton da Cruz ME
R. Osni Joao Vieira, 417 - Sl. 2 - Cinas
Tel.: (48) 3241.3600
contato@servicetoys.com.br

VIDEIRA

Teca Bebê - Armazém do Bebê
R. Padre Fidélis, 30 - Centro
Tel.: (49) 3566.1857 - (49) 3533.3078
teca@formatto.com.br

-  Consulte atualizações da listagem de Assistência Técnica em nosso site **burigotto.com.br**
-  Ver las actualizaciones de lista de Asistencia Técnica en nuestro sitio **burigotto.com.br**.
-  See our Technical Assistance listing updates on our website **burigotto.com.br**.



- PT Dúvidas ou sugestões, favor entrar em contato:
ES Preguntas o sugerencias, por favor, póngase en contacto con:
EN In case of doubts or suggestions, please contact:

BURIGOTTO S.A. INDÚSTRIA E COMÉRCIO

Rua Martino Dragone, 280 - Jd. Santa Bárbara
Tel.: (19) 3404.2000 - Fax Vendas (19) 3451.6994
CEP 13480.308 - Limeira - SP - Brasil
www.burigotto.com.br - sac@burigotto.com
CNPJ 51.460.277/0001-38 - I.E.: 417.003.410.117

SOUL

Burigotto

Ref.: IXCA5112 - Rev.: 00

