

TRAMONTINA



manual de uso e manutenção

gerador elétrico
a gasolina

GGT2200M
GGT3300E
GGT6000E
GGT7000E
GGT9000E

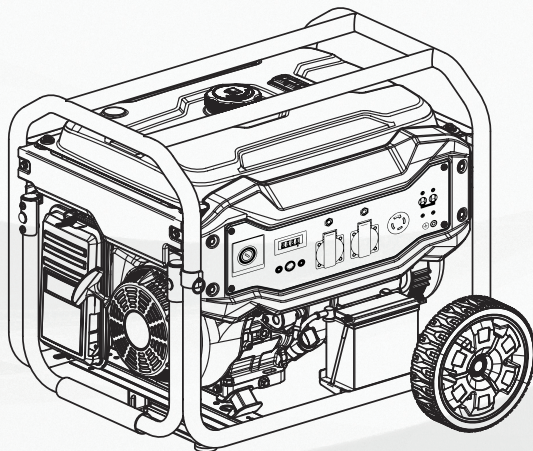

Procure a rede de
postos autorizados
TRAMONTINA

Formulário de
ENTREGA TÉCNICA
no final do manual
de instruções

rede de assistência técnica



tramontina.com/at

GERADOR ELÉTRICO A GASOLINA

GGT2200M
GGT3300E
GGT6000E
GGT7000E
GGT9000E

CONHEÇA O PRODUTO

- 01 - Estrutura
- 02 - Tampa de combustível
- 03 - Indicador de combustível
- 04 - Tanque de combustível
- 05 - Painel de controle
- 06 - Roda
- 07 - Bateria
- 08 - Base de apoio
- 09 - Alça de transporte
- 10 - Manípulo de partida
- 11 - Filtro de ar
- 12 - Registro do combustível
- 13 - Display multifunção
- 14 - Disjuntor
- 15 - Interruptor do motor
- 16 - Saida 12 V
- 17 - Tomadas 110 V
- 18 - Tomada 220 V
- 19 - Aterramento
- 20 - Silenciador
- 21 - Cabeçote do cilindro

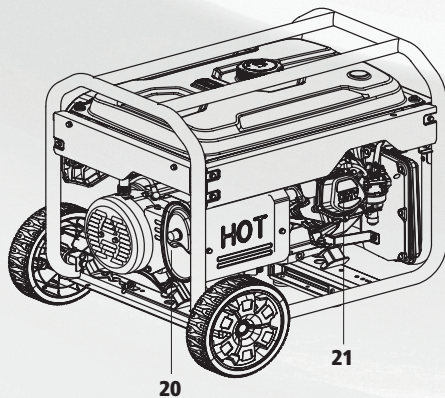
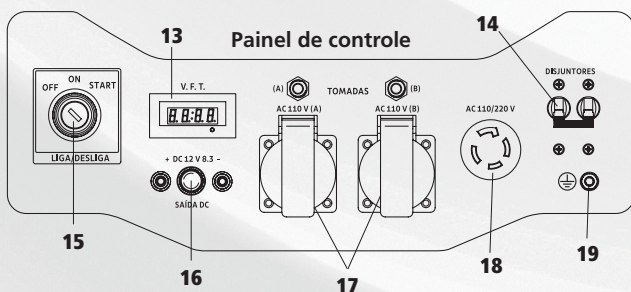
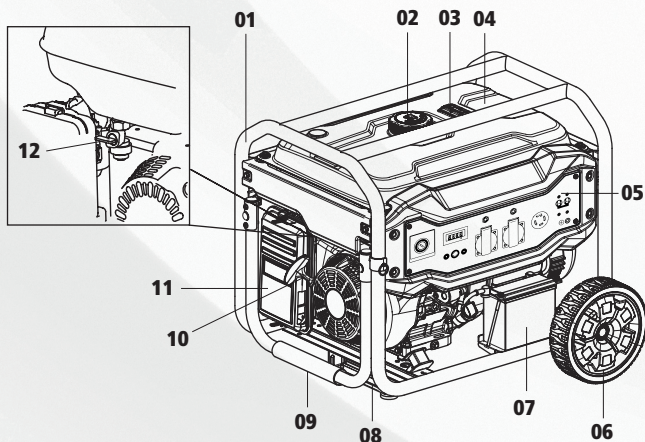

CARACTERÍSTICAS TÉCNICAS

Modelo	Cilindrada	Tensão elétrica	Corrente elétrica (110 V)	Corrente elétrica (220 V)	Potência máxima	Aplicação / Uso
GGT2200M	208 cc	110/220 V	18.2 A	9.1 A	2000 W	Doméstico
GGT3300E	208 cc	110/220 V	20 A	13.6 A	3000 W	Doméstico
GGT6000E	420 cc	110/220 V	30 A	25 A	5500 W	Doméstico
GGT7000E	420 cc	110/220 V	30 A	29.5 A	6500 W	Profissional
GGT9000E	459 cc	110/220 V	50 A	38.6 A	8500 W	Profissional

SÍMBOLOS



Utilize proteção nos olhos, ouvidos e cabeça



Utilize proteção respiratória



Utilize luvas de proteção



Óleo



Gasolina



Risco elétrico



A operação do equipamento pode criar faíscas que podem provocar incêndios em torno de vegetação seca



Não use ou deixe o equipamento na chuva



Atenção - leia o manual de instruções
Leia, entenda e siga todas as instruções deste manual antes de montar e operar o equipamento



Atenção - superfície quente
Partes do motor, especialmente o silenciador, ficam extremamente quentes durante a operação. Deixe o motor e o silenciador esfriar antes de manuseá-los

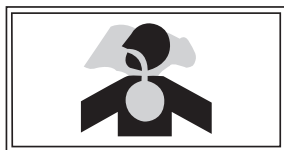

Aviso - monóxido de carbono

Nunca utilize o equipamento em locais fechados ou mal ventilados.

Os gases de escape do motor contêm monóxido de carbono, um gás inodoro e mortal



Aterramento

GUIA RÁPIDO DE USO

- Ao adquirir este produto receba **GRÁTIS ENTREGA TÉCNICA** procurando a rede de postos autorizados Tramontina.
- Custos com óleo e gasolina por conta do proprietário do equipamento.
- O motor do gerador deve ser abastecido com o óleo **10W30 Sintético**. Para saber a quantidade, consulte a tabela de capacidade de óleo e gasolina [pág. 10].
- Primeira troca de óleo com **10 horas** de uso. As trocas subsequentes devem ser feitas a cada **100 horas** de trabalho ou **6 meses**, o que ocorrer primeiro. Em todos os modelos é necessário verificar e completar o óleo cada vez que o gerador for usado, se estiver abaixo do nível.
- Use gasolina de boa qualidade e, após o uso, não deixe gasolina no tanque.
- Verifique antes de cada uso, a limpeza do filtro do ar.
- Para reduzir o risco de choque elétrico, **NÃO** use cabos elétricos gastos, desgastados, desencapados ou danificados de outra forma.
- Nunca use o equipamento dentro de qualquer edifício ou ambiente interno, mesmo que as portas e janelas estejam abertas.
- O gerador é equipado com sistema AVR, que regula automaticamente a tensão elétrica, evitando picos inesperados.

Informações gerais



Leia e siga todas as instruções deste manual antes de operar o equipamento. O não cumprimento destas instruções pode causar graves lesões.

- Nunca opere o motor em espaço confinado ou em áreas mal ventiladas. Os gases de escape do motor contém monóxido de carbono, um gás inodoro e mortal.
- Antes de cada uso, verifique se há peças soltas ou danificadas, sinais de vazamento de óleo ou combustível e qualquer outra condição que possa afetar a operação adequada. Repare ou substitua todas as peças danificadas ou defeituosas imediatamente.
- Opere apenas em superfícies niveladas.
- Não exponha o equipamento à umidade excessiva, poeira ou sujeira.
- Não permita que nenhum material bloqueie as ranhuras de resfriamento.
- Não permita que crianças ou pessoas não treinadas operem o gerador.
- Desligue o gerador antes de sair da área.
- Deixe 1,5 metro de espaço ao redor do equipamento para garantir um bom resfriamento.
- A operação do equipamento pode criar faíscas que podem provocar incêndios em torno de vegetação seca.
- Se o gerador for usado perto de materiais inflamáveis ou em terrenos cobertos com culturas agrícolas, florestas, arbustos, grama ou outros semelhantes, um inibidor de faíscas aprovado deverá ser instalado.
- Em algumas áreas, um inibidor de faíscas é exigido por lei. Entre em contato com os bombeiros locais para obter informações sobre leis ou regulamentos relacionados aos requisitos de prevenção de incêndio.
- Materiais inflamáveis podem pegar fogo ao entrar em contato com superfícies quentes. Não coloque objetos inflamáveis a menos de 1,5 metro do gerador.
- Não toque no motor durante a operação ou logo após a parada. Evite o contato com gases de exaustão quentes.
- Não use o equipamento dentro de qualquer ambiente interno, mesmo que as portas e janelas estejam abertas.
- Mantenha itens inflamáveis afastados ao manusear o equipamento.
- Incêndio ou explosão podem causar queimaduras graves ou morte.
- Encha o tanque de combustível em um ambiente externo e bem ventilado com o gerador desligado.
- Limpe sempre qualquer combustível derramado e espere até que ele seque antes de dar partida no equipamento.
- Não opere o gerador se houver vazamento no sistema de combustível.
- Esvazie o tanque de combustível antes de armazenar ou transportar o equipamento.
- Nunca coloque os dedos, as mãos ou o corpo perto do motor quando ele estiver funcionando.
- Não opere o motor com as tampas, coberturas ou proteções removidas.
- Não use roupas largas, cordões pendurados ou itens que possam ficar presos. Amarre o cabelo comprido e retire as joias.
- A bateria esgotará o hidrogênio durante o carregamento. Carregue a bateria apenas em local bem ventilado.
- Evite derramar ácido de bateria. Se ocorrer contato com a pele, lave imediatamente com água limpa.
- A retração rápida do cabo de partida puxará a mão e o braço em direção ao motor mais rápido do que você consegue soltá-lo.
- Este gerador produz uma tensão poderosa e a eletricidade pode resultar em descargas elétricas e até a morte.
- Este equipamento deve estar devidamente conectado a um aterramento apropriado para ajudar a evitar choque elétrico.
- Para reduzir o risco de choque elétrico, não use cabos elétricos gastos, desgastados, desencapados ou danificados de outra forma.
- Não opere o equipamento em tempo chuvoso. Mantenha o equipamento seco.
- Não manuseie o gerador ou os cabos elétricos enquanto estiver na água, descalço ou com as mãos ou pés molhados.
- Não conecte nenhum equipamento a um sistema elétrico predial sem o uso e instalação adequados de uma chave de transferência instalada por um electricista qualificado.
- É de sua responsabilidade que somente pessoas que leiam, entendam e sigam as advertências e instruções neste manual, bem como aquelas localizadas no equipamento, tenham a permissão de operá-lo. Guarde estas instruções.

MONTAGEM

Montagem das rodas

Monte as rodas, encaixando o eixo (1) na roda (2) e uma arruela (3) no eixo (1). Encaixe o conjunto na furação da estrutura (4) e no outro lado insira um contra pino (5).

Repita todo o processo para montagem da outra roda [Fig. 01].

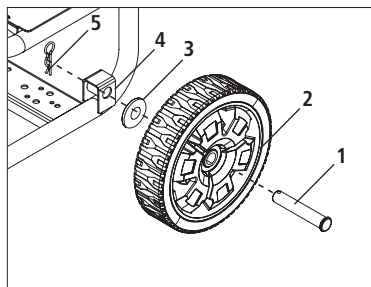

Fig. 01

Conecte o cabo negativo da bateria

1. A bateria selada do gerador está totalmente carregada e pré-instalada, exceto o cabo negativo (preto) da bateria [Fig. 02].

2. Corte a capa que envolve a ponta solta do cabo negativo. Conecte o cabo negativo (preto) da bateria ao terminal negativo (-) da bateria [Fig. 02].

3. Verifique se as conexões entre a bateria e o gerador estão corretas e seguras.

Terminal negativo (-) (preto)

Terminal positivo (+) (vermelho)

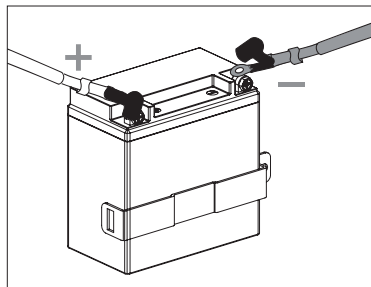

Fig. 02

Alça de transporte

Puxe o pino da alça (6) para ajustar a altura da alça de transporte [Fig. 03].

Para ligar o gerador é aconselhado deixar a alça de transporte voltada para baixo.

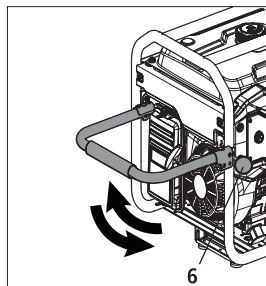

Fig. 03

Aterramento

Os geradores possuem o sistema de aterramento no painel. Entretanto, para garantir a efetividade do sistema de segurança, conecte o equipamento em alguma malha de aterramento já existente na instalação ou siga as normas NBR5410 e NBR5419.

FORMA DE USO



Use o equipamento apenas em ambientes externos e bem ventilados.



Opere o equipamento apenas em superfície plana e nivelada e em um ambiente operacional limpo e seco.



Consulte a sua autoridade local. Em algumas áreas, o gerador deve ser registrado na concessionária local. O equipamento usado em canteiros de obras pode estar sujeito a regras e regulamentos adicionais.

Conexões elétricas

- As ligações elétricas devem ser realizadas somente por profissionais qualificados.
- Antes de conectar os cabos de força, desligue o disjuntor do gerador.
- Uma conexão incorreta pode danificar o gerador.
- Contrate um técnico qualificado para a instalação do gerador junto à rede elétrica.

Óleo

O motor é fornecido sem óleo lubrificante. Siga a tabela da pág. 10 para abastecer o motor com óleo **10W30 sintético**. Verifique o nível do óleo. A primeira troca de óleo deve ser feita com **10 horas** de uso. As trocas subsequentes devem ser feitas a cada **100 horas** de trabalho ou **6 meses**, o que ocorrer primeiro.



A ausência de óleo, óleo insuficiente, óleo em excesso ou óleo diferente do recomendado causam danos ao motor e não caracteriza garantia.

Gasolina

Use sempre gasolina de boa qualidade e não armazene por mais de 30 dias, pois prejudica o funcionamento do motor. Consulte a tabela "**Capacidade de óleo e gasolina**" [pág. 10] antes de abastecer o seu equipamento.

Complete com combustível, de forma que não exceda o nível máximo [Fig. 04].

Deixe o motor esfriar por pelo menos dois minutos antes de reabastecer com gasolina para evitar explosões. Não deixe gasolina no tanque. Use o gerador até terminar a gasolina para evitar que ela fique acumulada no carburador. Não misture óleo na gasolina.

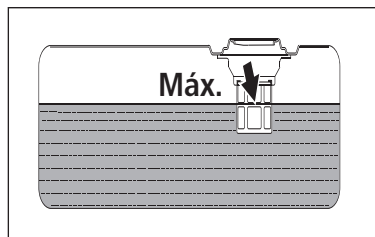

Fig. 04

Instruções para a partida do motor



Desconecte todos os dispositivos elétricos do gerador e desligue o disjuntor AC antes de dar partida no motor.

Partida manual

1. Posicione o registro do combustível na posição "**ON**" [Fig. 05, pág. 07].

2. Posicione a válvula do afogador na posição "FECHADO" [Fig. 06], que está localizada logo acima do filtro de ar.
3. Gire o interruptor do motor para a posição "ON" [Fig. 07].
4. Segure o manípulo de partida e puxe lentamente até que haja uma sensação de resistência, e então puxe rapidamente para dar partida [Fig. 08].
5. Retorne lentamente o manípulo de partida ao seu local original. Caso o motor não ligue, repita o passo anterior.
6. Após o motor funcionar, retorne a válvula do afogador para a posição "ABERTO" [Fig. 06].

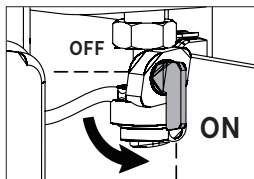

Fig. 05



Fig. 06

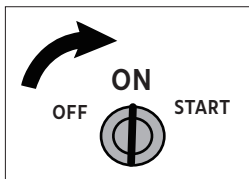

Fig. 07

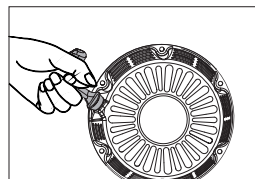

Fig. 08



A retração rápida do cabo de partida puxará a mão e o braço em direção ao motor mais rápido do que você consegue soltá-lo.

Partida elétrica

Para a partida elétrica, substitua a operação de puxar o manípulo de partida [Fig. 08]. Ao invés disso, mantenha a chave na posição "START" até que o motor dê partida.

Após a partida do motor, retorne a chave para a posição "ON" [Fig. 09].

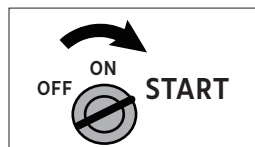

Fig. 09

Conectar dispositivos elétricos



Conecte o equipamento elétrico ao terminal de saída do gerador. Não inicie ou desligue o motor quando o equipamento elétrico estiver conectado.



Verifique se há danos no cabo de alimentação antes de usá-lo. Existe o risco de choque elétrico devido a esmagamento, corte ou danos causados pelo calor.

1. Deixe o motor estabilizar e aquecer por alguns minutos após a partida.
2. Certifique-se de que os dispositivos elétricos estejam desligados e a corrente de carga não seja superior à corrente máxima suportável de saída.
3. Conecte o equipamento elétrico no terminal de saída do gerador [Fig. 10].
4. Coloque os disjuntores na posição ligada "ON" [Fig. 11].

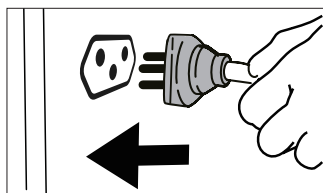

Fig. 10

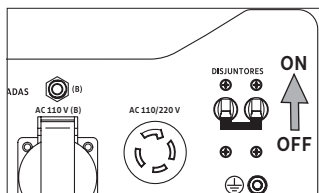

Fig. 11

Conexão 110/220 V

Para utilizar os geradores GGT6000E, GGT7000E e GGT9000E com dispositivos elétricos 220 V, é necessário utilizar a tomada 4 pinos que acompanha o produto. Para fazer a ligação, utilize um cabo de alimentação adequado para a capacidade do gerador e a carga a ser alimentada. Certifique-se de que o cabo tenha o diâmetro adequado para suportar a corrente elétrica.

1. Solte os parafusos da tomada 4 pinos com uma chave de fenda com ponta cruzada [Fig. 12].
2. Identifique as entradas "X", "Y" e "G" [Fig. 13].
3. Para a ligação 220 V, conecte um dos fios de fase na porta "X" e o outro fio de fase na porta "Y". Se o cabo tiver o fio de aterramento pode conecta-lo na porta "G" [Fig. 14].
4. Certifique-se que o cabo ficou firme e remonte a tomada de 4 pinos com os dois parafusos.



Fig. 12

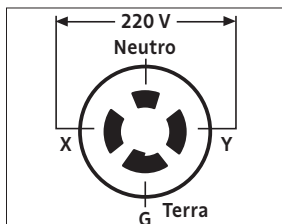

Fig. 13

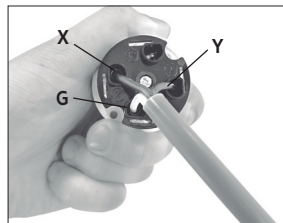

Fig. 14



Sempre ligue primeiro os aparelhos com maior potência e posteriormente os de menores potências.

Desconectar dispositivos elétricos

1. Desligue todos os aparelhos que estão conectados ao gerador.
2. Posicione o interruptor disjuntores na posição "OFF" [Fig. 15].
3. Desconecte as tomadas do painel do gerador [Fig. 16].

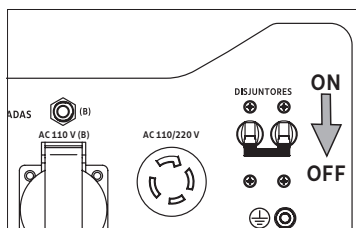

Fig. 15

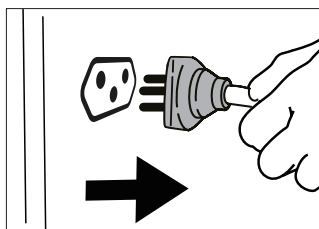

Fig. 16

Capacidade de suporte



Exceder a capacidade do gerador poderá danificá-lo, bem como os dispositivos elétricos conectados.

1. Selecione os dispositivos elétricos que serão alimentados ao mesmo tempo.
2. A quantidade de energia necessária para operar todos os dispositivos é da potência máxima em funcionamento desses itens.

3. Identifique quantos watts serão necessários. A potência máxima é a curta explosão de alimentação necessária para dar partida em ferramentas ou aparelhos movidos a motor elétrico, como uma serra circular ou um refrigerador. Como nem todos os motores dão partida ao mesmo tempo, o total de potência pode ser estimado adicionando apenas os dispositivos elétricos com os maiores potências.

Tensão de saída para modelos GGT2200M e GGT3300E

O equipamento está equipado com duas tomadas padrões de 110 V (01) e (02) e uma tomada padrão de 220 V (03). [Fig. 17] Confira abaixo a tabela de tensão de saída das tomadas do equipamento.

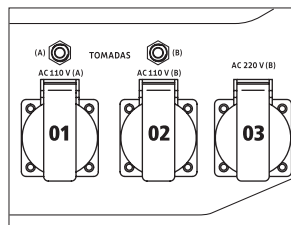

Fig. 17

Tensão de saída para modelos GGT6000E, GGT7000E e GGT9000

O equipamento está equipado com duas tomadas padrões de 110 V (01) e (02) e uma saída para o plugue de 4 pinos que pode ser feita ligação 110 V ou 220 V (03) [Fig. 18].

Confira abaixo a tabela de tensão de saída para as tomadas do gerador.

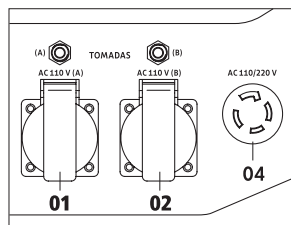

Fig. 18

Tabela de tensão

Modelo	Potência máxima do gerador	Tomada 01* (110 V)	Tomada 02* (110 V)	Tomada 03* (220 V)	Tomada 04*		
					110 V (X)	110 V (Y)	220 V
GGT2200M	2000 W	2.000 W	2.000 W	2.000 W	-	-	-
GGT3300E	3000 W	2.200 W	2.200 W	3.000 W	-	-	-
GGT6000E	5500 W	2.200 W	2.200 W	-	3.300 W	3.300 W	5.500 W
GGT7000E	6500 W	2.200 W	2.200 W	-	3.300 W	3.300 W	6.500 W
GGT9000E	8500 W	2.200 W	2.200 W	-	5.500 W	5.500 W	8.500 W

*Potência máxima de saída da tomada.

A soma da potência que está sendo utilizada nas tomadas não pode ultrapassar a potência máxima do gerador.

Para ligação da tomada 04, ver Fig. 13 (pág. 08).

Tabela de potência nominal por equipamento elétrico

Equipamento elétrico		Potência nominal
Equipamentos	Lâmpada	5-50 W
	Fogão elétrico	6.000 W
	Computador	200 W
	Refrigerador	150 W
	Máquina de lavar	800 W
	Ventilador elétrico	60 W
	Ar condicionado	1.450 W
Ferramentas elétricas	Máquina de solda	4.500 W
	Serra circular	1.600 W
	Bomba de água	800 W

Sempre confirme a potência necessária do seu equipamento, conforme as especificações do fabricante.

Display multifunção

O medidor VFT pode ser usado para exibir tensão, frequência (Hertz), tempo de execução e tempo total de execução, conforme aplicável (o modo de exibição depende da configuração). A tela LCD exibe cada modo pressionando o botão abaixo do monitor. O medidor de exibição é definido como modo de comutação automática ou modo de operação manual. No estado manual, pressione o "MODE" para alternar o modo.

Tensão (V)

Tensão de saída do gerador.

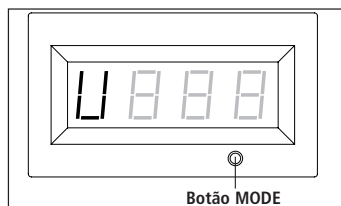

Fig. 19

Frequência (F)

Frequência de saída em Hertz.

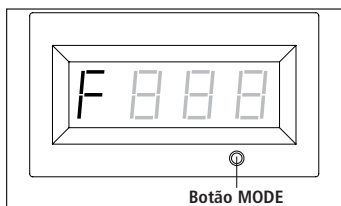

Fig. 20

Tempo de execução (R)

Tempo de execução do gerador para a sessão atual.

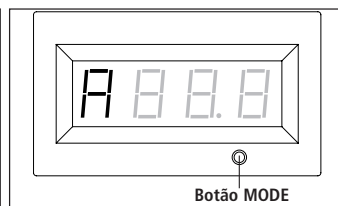

Fig. 21

Tempo total de execução

Tempo total de execução do gerador desde a primeira operação (o modo de exibição depende da configuração).

O valor exibido tem precisão de uma casa decimal ou o valor de exibição é mostrado como um número inteiro.

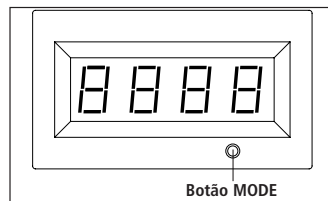

Fig. 22

Capacidade de óleo e gasolina

Modelo	Cilindrada	Capacidade de óleo	Capacidade de gasolina
GGT2200M	208 cc	0,6 L	13 L
GGT3300E	208 cc	0,6 L	13 L
GGT6000E	420 cc	1,2 L	23 L
GGT7000E	420 cc	1,2 L	23 L
GGT9000E	459 cc	1,2 L	23 L

Instruções para desligar o motor

1. Desligue todos os aparelhos que estão conectados ao gerador.
2. Posicione o interruptor disjuntores na posição "OFF" [Fig. 23].
3. Desconecte as tomadas [Fig. 24].
4. Deixe o motor em marcha lenta durante 2 minutos antes de desligar.
5. Posicione o interruptor do motor na posição "OFF" [Fig. 25].
6. Posicione o registro de combustível na posição "OFF" [Fig. 26].

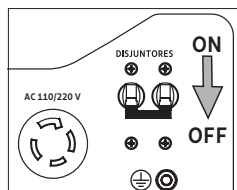

Fig. 23

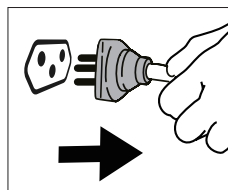

Fig. 24

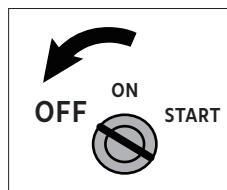

Fig. 25

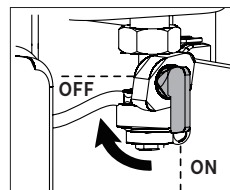
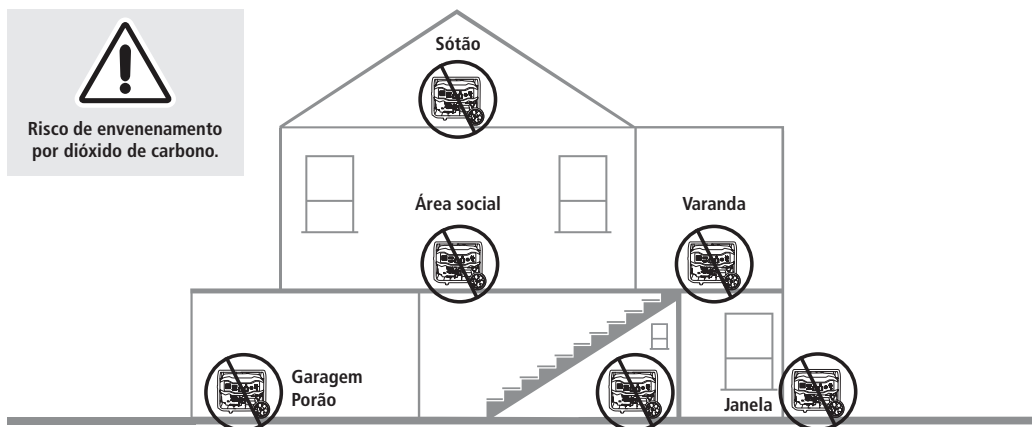

Fig. 26

Posicionamento do gerador para reduzir o risco de incêndio

- Os gases quentes do escape do gerador podem causar a inflamação de combustíveis ou estruturas, ou até mesmo danificar o tanque de combustível, levando a incêndios que podem resultar em ferimentos graves ou morte.
- O gerador deve ser posicionado a uma distância mínima de 1,5 metros de edifícios, árvores, janelas, portas, arbustos ou vegetação que tenha mais de 30 cm de altura.
- Não posicione o gerador sob superfícies que possam limitar o fluxo de ar, como: pisos internos, madeira, grama, panos, cobertores, entre outros.
- O alarme de fumaça deve ser instalado e mantido em local fechado de acordo com as instruções/recomendações do fabricante. Alarmes de monóxido de carbono não detectam fumaça.
- O gerador deve estar sempre com a tampa de combustível voltada para cima, e nunca deixe-o inclinado.

Não opere o gerador em nenhum dos seguintes locais



Exemplo de posicionamento do gerador

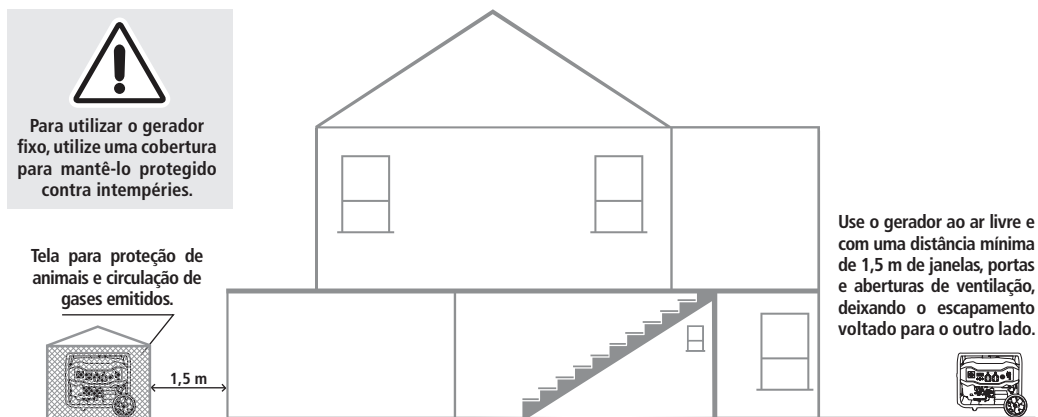

MANUTENÇÃO



Antes de realizar qualquer tipo de manutenção em seu equipamento, sempre desligue o motor, desconecte o cabo da vela e espere o motor esfriar.

Troca do óleo

Sempre verifique o motor com o equipamento desligado e parado em uma superfície plana. Drene o óleo enquanto o motor ainda estiver um pouco quente para assegurar uma drenagem rápida e completa.

1. Remova todo o combustível do tanque, deixando o motor funcionar até parar por falta de combustível.
2. Remova a vareta de óleo e o parafuso de drenagem (7), para que o óleo escorra pelo furo de drenagem, recolhendo-o em uma bandeja adequada [Fig. 27].
3. Recoloque o parafuso de drenagem (7) e aperte bem [Fig. 28].
4. Consulte a tabela “Capacidade de óleo e gasolina” e abasteça o seu equipamento pelo medidor de nível do óleo com a quantidade indicada. Para verificar o nível de óleo nos motores é necessário rosquear a tampa até o fim. O nível de óleo deve estar entre a marca superior e inferior do medidor para o correto funcionamento do motor [Fig. 29].

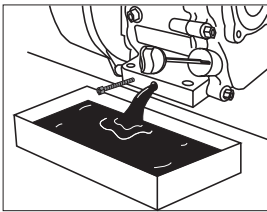

Fig. 27

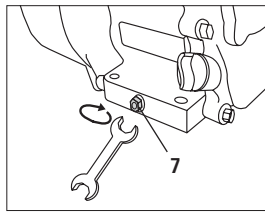

Fig. 28

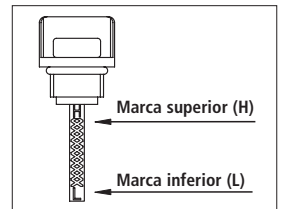

Fig. 29

Limpeza do filtro de ar

1. Retire a tampa do filtro de ar (8) e em seguida retire o filtro de espuma (9) [Fig. 30].
2. Lave-o em água morna e sabão neutro ou solvente não inflamável [Fig. 31].
3. Esprema o filtro em um pano seco e limpo. Nunca torça o filtro [Fig. 32].
4. Limpe toda sujeira interna da carcaça com pano úmido [Fig. 33].
5. Recoloque o filtro de espuma e feche a tampa.

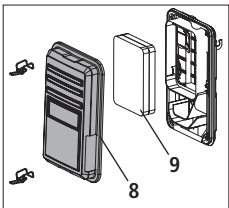

Fig. 30



Fig. 31



Fig. 32

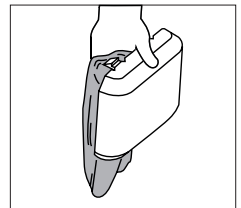

Fig. 33



Não ligue o motor sem o filtro de ar ou isso poderá causar sérios perigos.

Vela de ignição

1. Limpe qualquer sujeira da vela de ignição e da base da vela de ignição.
2. Remova a tampa da vela de ignição.
3. Utilize a chave de vela que acompanha o produto, para soltar e remover a vela de ignição.
4. Verifique a vela e a arruela da vela; se danificadas ou gastas, substitua-as por novas. Limpe a vela de ignição com uma escova de aço se for reutilizá-la.
5. Verifique a folga da vela de ignição. Dobre cuidadosamente o eletrodo lateral para ajustar a folga, se necessário [Fig. 34].
6. Rosqueie cuidadosamente a vela no motor com a mão.
7. Depois que a vela de ignição estiver no lugar, use uma chave de vela para apertá-la.
8. Conecte o fio da vela de ignição à vela.

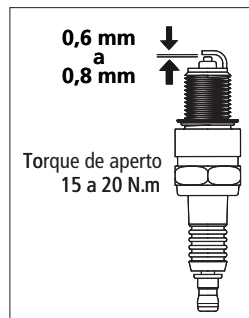

Fig. 34

Tabela de manutenções

Operações de manutenção	Antes de cada uso	Intervalos			
		10 h	50 h	100 h	300 h
Primeira troca de óleo do motor		x			
Substituir óleo do motor				x	
Verificar nível de óleo do motor	x				
Verificar filtro de ar	x				
Limpar filtro de ar			x		
Verificar vela de ignição				x	
Substituir vela de ignição					x
Limpar câmara de combustão					x
Limpar carburador e tanque					x
Ajustar válvula de escape e admissão					x

SOLUÇÕES DE PROBLEMAS

Falha/Mau funcionamento	Causa	Solução
O motor está funcionando mas a saída de CA não está disponível	Disjuntor do gerador na posição OFF	Rearme o disjuntor
	Defeito no gerador	Contate um serviço autorizado
	Conexão fraca ou cabo com defeito	Verifique e repare
	O dispositivo conectado está ruim	Conecte outro dispositivo que esteja em boa condição
O motor funciona bem sem carga, mas "afoga" quando possui dispositivos conectados	Curto-circuito em uma carga conectada	Desconecte a carga elétrica em curto
	A velocidade do motor está muito lenta	Contate um serviço autorizado
	Gerador em curto-circuito	Contate um serviço autorizado
	Filtro de combustível entupido ou sujo	Limpe ou substitua o filtro de combustível
Motor não liga; Liga e tem mau funcionamento ou se desliga durante a operação	Interruptor de partida na posição desligada OFF	Vire a chave do interruptor de partida para a posição de ligado ON
	Válvula de combustível na posição desligada OFF	Vire a válvula de combustível para a posição de ligado ON
	Falha na bateria	Substitua a bateria
	Baixo nível de óleo	Abasteça o cárter no nível adequado
	Filtro de ar sujo	Limpe ou substitua o filtro de ar
	Filtro de combustível entupido ou sujo	Limpe ou substitua o filtro de combustível
	Sem combustível	Encha o tanque de combustível
	Combustível velho	Drene o tanque de combustível e carburador: encha com combustível novo
	Cabo da vela de ignição não conectado à vela de ignição	Conecte o cabo à vela de ignição
	Vela de ignição com defeito	Substitua a vela de ignição
	Água no combustível	Drene o tanque de combustível e carburador e encha com combustível novo
	Afogado	Espere 5 minutos e dê a partida no motor
	Mistura de combustível excessivamente rica	Contate um serviço autorizado
	Válvula de entrada emperrada, aberta ou fechada	Contate um serviço autorizado
	Perda de compressão do motor	Contate um serviço autorizado
O motor não tem energia	Filtro de ar sujo	Substitua o filtro de ar
	Filtro de combustível entupido ou sujo	Limpe ou substitua o filtro de combustível
Motor "engasga" ou falha	Carburador está funcionando com muita abundância ou muito vazio	Contate um serviço autorizado
	Filtro de combustível entupido ou sujo	Limpe ou substitua o filtro de combustível

CUIDADOS APÓS O USO

Transporte

Para transportar ou mudar o gerador de lugar, deve-se drenar a cuba do carburador e fechar o registro do combustível.

Limpeza

1. Deixe o equipamento esfriar completamente antes de armazená-lo.
2. Use um pano úmido para limpar as superfícies externas do gerador.
3. Use uma escova macia para limpar a sujeira e o óleo.
4. Se preferir pode optar pela utilização de um compressor de ar para limpar a sujeira e detritos do gerador. Verifique todas as saídas de ar e ranhuras de resfriamento para garantir que estejam limpas e desobstruídas.

Armazenamento

Siga os próximos passos para preparar seu gerador para ser armazenado.

1. Drene completamente todo o combustível da mangueira de combustível e do carburador para evitar a formação de obstruções.
2. Desligue o fornecimento de combustível no registro de combustível.
3. Remova a vela de ignição e despeje cerca de 15 ml de óleo no cilindro. Dê partida no motor lentamente para distribuir o óleo e lubrificar o cilindro.
4. Armazene o gerador em um local limpo e seco. Não armazenar junto a materiais corrosivos, como fertilizantes.

Cuidados com o motor

Veja abaixo uma lista de tarefas de manutenção do motor que são necessárias para o bom desempenho do gerador.

- O nível do óleo deve ser mantido exatamente de acordo com a marcação na vareta [Fig. 29, pág. 12].
- Limpe o filtro de ar conforme indicado no manual. Limpe a cada duas ou três horas se estiver utilizando o gerador em áreas extremamente empoeiradas. Um baixo desempenho do motor normalmente indica que está na hora de limpar o filtro de ar. Consulte o manual para obter instruções de limpeza do filtro de ar [pág. 12].
- Limpe o motor regularmente com um pano ou escova. A parte de cima do motor deve estar sempre limpa para permitir a circulação de ar apropriada. Remova toda sujeira, detritos e combustíveis da área do silenciador.
- Não armazene o equipamento com gasolina no tanque por mais de 30 dias. Motores armazenados com gasolina por mais de 30 dias podem vir a se deteriorar e formar goma no sistema de combustível ou em partes essenciais do carburador.

NORMAS BÁSICAS DE SEGURANÇA



Em qualquer manutenção, limpeza, transporte, armazenagem e regulagem do gerador, desligue o motor e retire o cabo de vela.

- Nunca abasteça combustível com o motor em funcionamento.
- Desligue o motor e deixe-o esfriar por pelo menos 2 minutos antes de retirar a tampa do tanque de combustível.
- A gasolina e seus vapores são extremamente inflamáveis e explosivos. O fogo ou uma explosão poderá provocar graves queimaduras ou morte.
- Dê a partida e faça funcionar o motor em áreas externas. Não acione nem faça funcionar o motor em áreas fechadas, mesmo que as janelas ou as portas estejam abertas. Os motores liberam monóxido de carbono, um gás tóxico inodoro e incolor. Respirar monóxido de carbono poderá provocar náuseas, desmaios ou morte.
- Mantenha crianças ou animais à distância do gerador quando ele estiver em operação.
- Não permita que pessoas inexperientes usem o gerador sem antes ler o manual de instruções. Quando não utilizado, o gerador deve permanecer fora do alcance das crianças.
- É recomendado o uso de protetor auricular. Nunca trabalhe com o gerador sob chuva.
- Nunca use o equipamento sem que os dispositivos de segurança estejam em perfeitas condições.
- Nunca opere o equipamento com as proteções danificadas.
- Não utilize o gerador caso esteja cansado, doente, ou sob influência de álcool ou outras drogas.
- Não altere ou desative os sistemas de segurança do gerador. Peças desgastadas ou danificadas devem ser trocadas.
- Recomenda-se que as peças de reposição sejam do mesmo modelo e marca Tramontina.
- O motor esquenta e pode causar queimaduras.
- Para reduzir o risco de choque elétrico, não use cabos elétricos gastos, desgastados, desencapados ou danificados de outra forma.
- Não manuseie o gerador ou os cabos elétricos enquanto estiver na água, descalço ou com as mãos ou pés molhados.
- As baterias emitem gás hidrogênio explosivo durante a recarga. Uma mistura explosiva permanecerá ao redor da bateria por muito tempo após ela ter sido carregada. A menor faísca pode inflamar o hidrogênio e causar uma explosão, resultando em cegueira ou outras lesões graves.
- NÃO permita fumo, chamas abertas, faíscas ou qualquer outra fonte de calor ao redor da bateria.
- O fluido eletrolítico da bateria é uma solução de ácido sulfúrico extremamente cáustica que pode causar queimaduras graves. Se ocorrer derramamento, lave a área imediatamente com água limpa.

TERMOS DE GARANTIA

Modelo	Cilindrada	Aplicação / Uso	Garantia contratual + garantia legal	Tempo total de garantia a contar da data da compra
GGT2200M	208 cc	Doméstico	3 meses + 90 dias	06 meses
GGT3300E	208 cc	Doméstico	3 meses + 90 dias	06 meses
GGT6000E	420 cc	Doméstico	3 meses + 90 dias	06 meses
GGT7000E	420 cc	Profissional	3 meses + 90 dias	06 meses
GGT9000E	459 cc	Profissional	3 meses + 90 dias	06 meses

- A TRAMONTINA MULTI S.A. oferece garantia a este produto por ela comercializado contra qualquer defeito de fabricação pelo período total de 06 (seis) meses, sendo 03 (três) meses de garantia contratual e 90 (noventa) dias de garantia legal, conforme estabelece o artigo 26 do código de defesa do consumidor.
- O prazo de contagem da garantia inicia-se com a emissão da nota fiscal de venda do equipamento, que deverá ser anexada ao presente termo, sendo que a garantia será válida somente mediante apresentação da nota fiscal de compra.
- Dentro do prazo total de 06 meses, a TRAMONTINA MULTI S.A. compromete-se a reparar ou substituir gratuitamente as peças que, em condições normais de uso e manutenção e, segundo avaliação técnica, apresentem defeito de fabricação.
- As rodas, chavetas, filtros e velas, bem como a mão de obra utilizada na aplicação das peças e as consequências advindas dessas ocorrências, não possuem garantia contratual. A TRAMONTINA MULTI S.A. apenas respeita a garantia legal de 90 dias, contados a partir da data de emissão da nota fiscal do produto.
- O comprador será responsável pelas despesas de embalagem e transporte até o Serviço Autorizado Tramontina mais próximo.
- O comprador é responsável pelas revisões, manutenções e limpezas periódicas necessárias ao equipamento, bem como pela observação a todos os cuidados dispostos no manual de uso.

A garantia não cobre:

- Peças danificadas pelo desgaste natural, acidentes, uso e manutenção incorreta do equipamento ou imperícia do operador.
- Peças danificadas por montagem ou uso indevido que não cumpram com as indicações deste manual.
- Avarias decorrentes do uso de óleos lubrificantes e/ou combustíveis inadequados (fora de especificação técnica).
- Avarias decorrentes de ausência de óleo, óleo insuficiente, óleo em excesso ou diferente do recomendado.
- Revisões provocadas por problemas de combustível e óleos inadequados (limpeza interna).
- Revisões, manutenções e limpezas periódicas necessárias ao equipamento.
- Quando o equipamento apresentar sinais de violação, utilização de peças não originais ou ter sido consertado por pessoas não autorizadas pela Tramontina.

Este produto está sujeito a modificações de especificações técnicas e de design sem aviso prévio do fabricante.

NOTA

TODAS AS PEÇAS COMPROVADAMENTE COM DEFEITO DE FABRICAÇÃO SERÃO SUBSTITUÍDAS SEM CUSTO, NÃO HAVENDO A TROCA DO EQUIPAMENTO.

Imagens meramente ilustrativas

ENTREGA TÉCNICA - GRÁTIS

GERADOR ELÉTRICO A GASOLINA

Com este documento o(a) Senhor(a) tem o direito a receber **GRATUITAMENTE** entrega técnica do equipamento adquirido. Basta dirigir-se a um Serviço Autorizado **TRAMONTINA**, acompanhado da nota fiscal de compra. Consulte a rede de Assistência Técnica acessando **www.tramontina.com/at**. Esta entrega técnica perderá a validade se o equipamento apresentar sinais de ter sido usado ou violado.

- O proprietário será responsável pelas despesas de embalagem e transporte até o Serviço Autorizado.
- Custos com óleo e gasolina por conta do proprietário do equipamento.

CLIENTE:	
ENDEREÇO:	
BAIRRO:	
CIDADE:	
ESTADO:	CEP:
FONE:	
EMAIL:	
CÓDIGO DO PRODUTO:	
SÉRIE:	
Nº NF DE COMPRA:	DATA DA COMPRA: ____/____/____
REVENDEDOR:	

Assinatura do Proprietário do Equipamento

Carimbo e Assinatura do Serviço Autorizado Tramontina

Data da Entrega Técnica: ____/____/____

Responsabilidade ambiental

Cada produto Tramontina que você tem em casa é fruto de um cuidadoso trabalho, pensado para transformar todo nosso processo produtivo em uma ação para fazer o mundo melhor.

Saiba mais em: sustentabilidade.tramontina.com.br

Orientações para descarte de resíduos

O descarte incorreto de resíduos sólidos pode trazer sérios danos ao meio ambiente, tais como contaminação do solo e da água. Por isso, devem ser separados e destinados corretamente.

Os resíduos que podem ser reciclados devem ser enviados para reciclagem. Os resíduos de óleo, graxa e gasolina devem ser armazenados em recipientes apropriados e levados à postos autorizados para coleta.

Embalagem

Os materiais que compõem a embalagem são recicláveis. Por isso, para fazer o descarte, separe adequadamente os plásticos, papéis, papelão, entre outros, que fazem parte da embalagem deste produto, destinando-os, preferencialmente, a recicladores.

