

Manual do usuário L8050/L18050

Conteúdo

Manual do usuário L8050/L18050	9
Informações básicas do produto	10
Localização das partes do produto.....	10
Partes do produto - frente	11
Partes do produto - parte interna	13
Partes do produto - parte traseira	14
Botões e luzes do painel de controle	14
Temporizadores de repouso e desligamento	15
Alteração das configurações de repouso e desligamento do temporizador - Windows	15
Mudando as configurações de repouso e desligamento do temporizador - Mac	16
Uso do aplicativo para dispositivo móvel Epson Smart Panel	17
Impressão ativada por voz	18
Soluções Epson Connect para smartphones, tablets e mais	18
Uso do Epson Email Print	18
Uso do Epson Remote Print	19
Configuração de impressão em um Chromebook	20
Impressão a partir de um Android usando o Epson Print Enabler	20
Rede Wi-Fi	21
Recomendação de segurança de rede	21
Configuração de uma impressão sem fios de um Smartphone ou Tablet	22
Configuração do modo Wi-Fi Direct	23
Ativar o modo Wi-Fi Direct	23
Wi-Fi Protected Setup (WPS).....	24
Uso do WPS para conectar a uma rede	25
Impressão de uma folha de estado da rede	25
Impressão de um relatório de conexão de rede	25
Códigos e mensagens do relatório de conexão de rede.....	26
Modificação ou atualização das conexões de rede	34
Acesso ao utilitário Web Config	34
Mudança de uma conexão USB para uma conexão Wi-Fi	35

Conexão a um novo roteador Wi-Fi	35
Desativar funções de Wi-Fi.....	36
Como colocar papel	37
Carregamento de papel no alimentador traseiro	37
Capacidade de carregamento do papel	43
Capacidade de impressão de dois lados.....	45
Compatibilidade de papel para impressão sem margens.....	47
Papéis Epson compatíveis	48
Configurações de tipo de papel ou mídia	51
Impressão a partir de um computador	52
Impressão com Windows	52
Como seleccionar configurações básicas de impressão - Windows	53
Opções de qualidade de impressão - Windows	55
Opções de impressão de múltiplas páginas - Windows	55
Como seleccionar as configurações de impressão frente e verso - Windows	56
Opções de impressão em frente e verso - Windows	58
Seleção das opções de leiaute e impressão - Windows	59
Opções personalizadas de correção de cor - Windows	61
Opções de imagem e configurações adicionais - Windows	62
Configurações de cabeçalho/rodapé - Windows.....	63
Seleção de uma predefinição de impressão - Windows	64
Seleção das configurações avançadas - Windows.....	65
Definições expandidas - Windows	67
Impressão do seu documento ou foto - Windows	68
Verificação do estado da impressão - Windows	70
Seleção das configurações padrão de impressão - Windows	71
Mudança do idioma das telas do software da impressora.....	72
Alteração das opções de atualização automática.....	73
Impressão com o driver Epson integrado - Windows 10 S	74
Seleção das configurações de impressão - Windows 10 S	75
Impressão em um Mac	78
Como seleccionar as configurações básicas de impressão - Mac	79
Opções de qualidade de impressão - Mac.....	82

Opções de impressão - Mac	83
Como selecionar as configurações de página - Mac	83
Seleção das opções de layout de impressão - Mac.....	84
Gerenciamento de cores - Mac	85
Correspondência de cores e opções de cores - Mac	86
Seleção das preferências de impressão - Mac	88
Preferências de impressão - Mac	89
Impressão do seu documento ou foto - Mac.....	89
Verificação do estado da impressão - Mac	90
Impressão de um Smartphone ou Tablet	91
Impressão com Epson Photo+	92
Como cancelar a impressão usando um botão do produto	92
Impressão em discos/cartões de ID.....	93
Precauções para impressão em disco/cartão de ID	93
Carregamento de um disco/cartão de ID.....	94
Como recarregar a tinta	101
Precauções de segurança da tinta.....	101
Verificação do nível da tinta e da caixa de manutenção.....	103
Verificação dos níveis de tinta no seu produto	104
Verificação do nível da tinta e da caixa de manutenção - Windows.....	104
Verificação do nível da tinta e da caixa de manutenção - Mac	106
Desativação das ofertas especiais com Windows	107
Compra de tinta e caixa de manutenção Epson	109
Números de referência da garrafa de tinta e da caixa de manutenção.....	109
Recarregamento dos tanques de tinta	110
Caixa de manutenção de reposição	117
Substituição da caixa de manutenção	118
Ajuste da qualidade de impressão.....	123
Manutenção do cabeçote de impressão.....	123
Verificação dos jatos de impressão	123
Como verificar os jatos usando os botões do produto.....	124
Verificação dos jatos usando um utilitário do computador	126
Limpeza do cabeçote de impressão	129

Como limpar o cabeçote de impressão usando os botões do produto	129
Como limpar o cabeçote de impressão usando um utilitário do computador	132
Limpeza intensa	135
Execução de uma Limpeza intensa usando um utilitário do computador	136
Alinhamento do cabeçote de impressão	138
Como alinhar o cabeçote de impressão usando um utilitário do computador	138
Como limpar o caminho do papel	140
Limpeza do filme translúcido	142
Verificação do número de folhas alimentadas	145
Verificação do contador de folhas - Windows	146
Verificação do contador de folhas - Mac	147
Limpeza e transporte do produto	148
Limpeza do produto	148
Transporte do produto	149
Solução de problemas	157
Busca de atualizações para o software	157
Estado das luzes do produto	158
Como executar uma verificação do produto	161
Resolução de problemas de instalação	164
O produto não liga ou desliga	164
Ouve-se um ruído depois de carregar a tinta	164
Problemas de instalação do software	165
Resolução de problemas de rede	166
O produto não consegue se conectar a um roteador ou ponto de acesso	166
O software de rede não consegue encontrar o produto na rede	168
O produto não aparece na janela de impressora do Mac	169
A conexão de rede sem fios está instável em um Mac	170
Não é possível imprimir em rede	170
Resolução de problemas com o papel	172
Problemas de alimentação do papel	172
Limpeza do rolo de coleta	173
Substituição do rolo de coleta	176
Problemas de obstrução do papel	179

Problemas de ejeção do papel	182
Solução de problemas de impressão a partir de um computador.....	183
Nada é impresso	183
O ícone do produto não aparece na barra de tarefas do Windows.....	185
A impressão está lenta	186
Resolução de problemas de layout e conteúdo de página	188
Imagem aparece invertida	188
Muitas cópias são impressas.....	188
Páginas em branco são impressas.....	189
As margens estão incorretas no impresso.....	189
Margens aparecem em impressos sem margens.....	190
Caracteres incorretos são impressos	191
Tamanho ou posição incorreta da imagem.....	192
O impresso está inclinado	192
Resolução de problemas de qualidade de impressão	193
Linhas brancas ou escuras no impresso	193
O impresso está borrado ou manchado.....	194
O impresso está fraco ou tem espaços em branco.....	197
O impresso está granulado.....	198
As cores estão incorretas	199
Solução de problemas com disco/cartão de ID	201
Problemas com a impressão em discos/cartões de ID	201
Desinstalação do software do seu produto.....	202
Desinstalação do software de impressão - Windows.....	202
Desinstalação do software do produto - Mac.....	203
Onde obter ajuda.....	204
Especificações técnicas	207
Requisitos de sistema para Windows.....	207
Requisitos de sistema para Mac	208
Especificações de área imprimível.....	209
Especificações do papel.....	211
Especificações de tinta.....	213
Especificações de dimensão.....	213

Especificações elétricas	214
Especificações ambientais	214
Especificações de interface.....	215
Especificações de Interface de rede	215
Avisos.....	216
Instruções de descarte do produto	216
Reciclagem	216
Instruções importantes de segurança	217
Instruções de segurança geral da impressora	217
Instruções de segurança da conexão sem fio.....	219
Arbitragem vinculativa e repúdio de ações coletivas	219
Marcas comerciais	223
Avisos sobre direitos autorais.....	223
Uma nota sobre a utilização responsável de materiais protegidos por direitos autorais.....	224
Atraso padrão para gerenciamento de energia para produtos Epson	224
Atribuição de direitos autorais	225

Manual do usuário L8050/L18050

Seja bem-vindo ao *Manual do usuário* das impressoras L8050/L18050.

Para uma cópia imprimível deste manual, [clique aqui](#).

Observação: Disponibilidade dos produtos neste manual varia de acordo com o país.

Informações básicas do produto

Veja estas seções para aprender sobre as características básicas de seu produto.

Observação: Seu produto pode ser diferente das ilustrações neste guia, mas as instruções são as mesmas, a não ser que seja indicado o contrário.

[Localização das partes do produto](#)

[Botões e luzes do painel de controle](#)

[Temporizadores de repouso e desligamento](#)

[Uso do aplicativo para dispositivo móvel Epson Smart Panel](#)

[Impressão ativada por voz](#)

[Soluções Epson Connect para smartphones, tablets e mais](#)

[Configuração de impressão em um Chromebook](#)

[Impressão a partir de um Android usando o Epson Print Enabler](#)

Localização das partes do produto

Veja estas seções para identificar as partes do seu produto.

[Partes do produto - frente](#)

[Partes do produto - parte interna](#)

[Partes do produto - parte traseira](#)

Tema principal: [Informações básicas do produto](#)

Partes do produto - frente

L8050

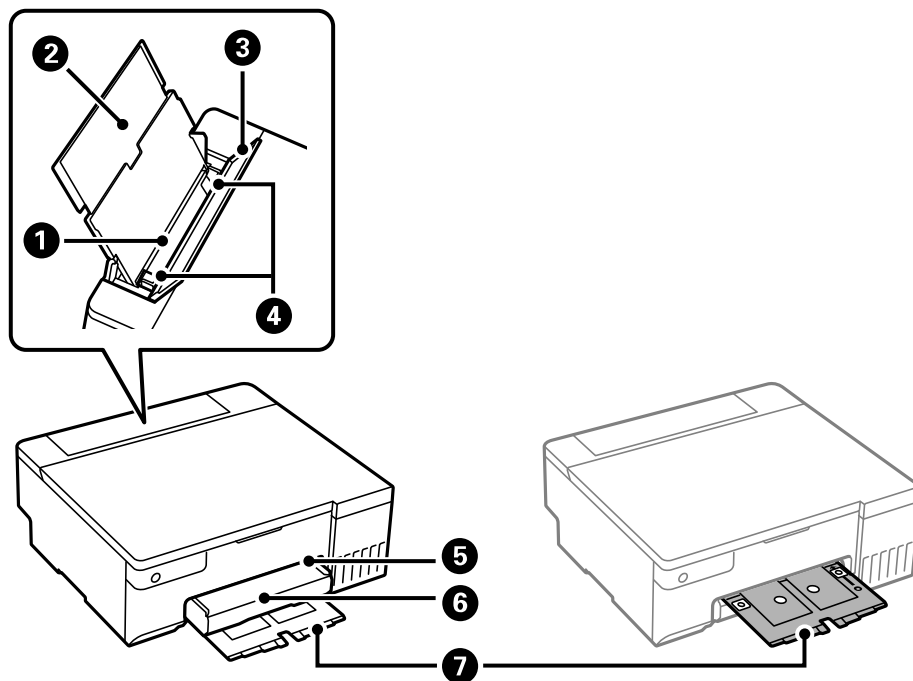

L18050

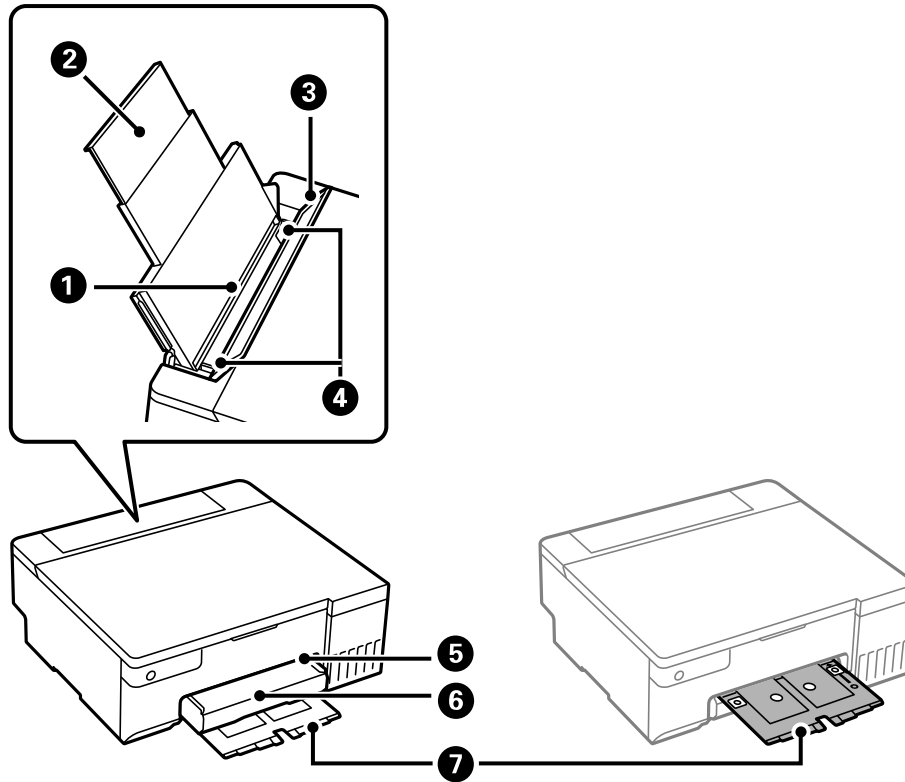

- 1 Alimentador traseiro
- 2 Suporte de papel
- 3 Protetor do alimentador
- 4 Guias de margem
- 5 Ranhura da bandeja de disco/cartão de ID
- 6 Bandeja de saída
- 7 Bandeja de disco/cartão de ID

Tema principal: [Localização das partes do produto](#)

Partes do produto - parte interna

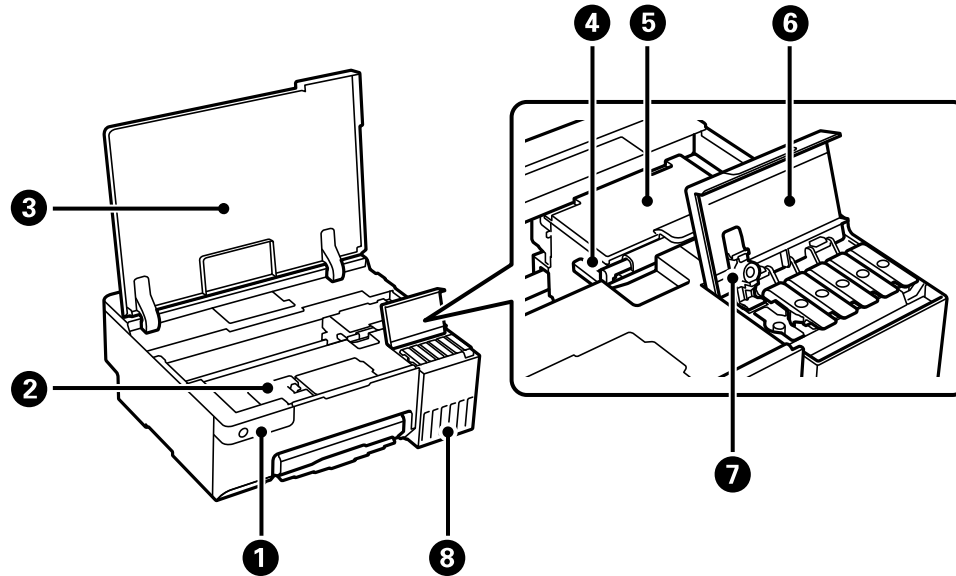

- 1 Painel de controle
- 2 Tampa do compartimento da caixa de manutenção
- 3 Tampa da impressora
- 4 Trava de transporte
- 5 Cabeçote de impressão
- 6 Tampa do tanque de tinta
- 7 Tampa do tanque de tinta
- 8 Tanque de tinta

Tema principal: [Localização das partes do produto](#)

Partes do produto - parte traseira

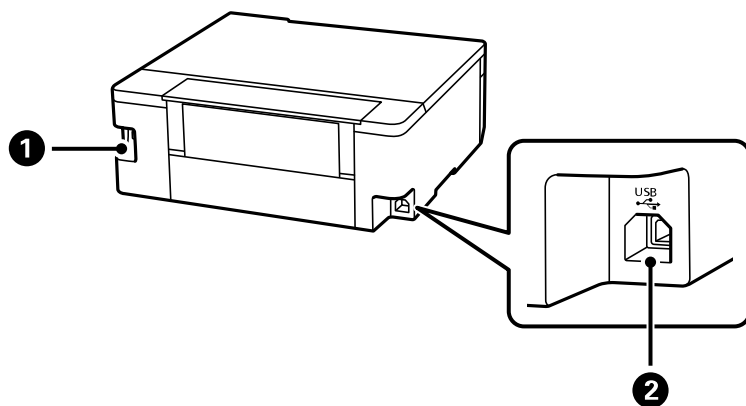



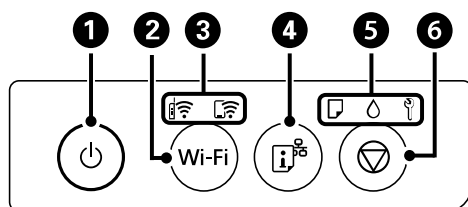

- 1 Entrada AC
- 2 Porta **USB**

Tema principal: [Localização das partes do produto](#)

Botões e luzes do painel de controle



- 1 Botão e luz ligar
- 2 Botão **Wi-Fi**
- 3 Luzes Wi-Fi e Wi-Fi Direct de estado da rede
- 4 Botão estado da rede

- 5 Luzes  papel,  tinta e  manutenção
- 6 Botão  cancelar

Tema principal: [Informações básicas do produto](#)

Temporizadores de repouso e desligamento

O produto entra em modo de repouso ou desliga automaticamente se não for utilizado por um certo tempo após entrar no modo de descanso. Você pode ajustar o tempo para o gerenciamento de energia começar, mas aumentar o tempo reduz a eficiência de energia do produto.



[Alteração das configurações de repouso e desligamento do temporizador - Windows](#)

[Mudando as configurações de repouso e desligamento do temporizador - Mac](#)

Tema principal: [Informações básicas do produto](#)

Alteração das configurações de repouso e desligamento do temporizador - Windows

Você pode usar o software da impressora para alterar o período de tempo antes da impressora entrar em repouso ou desligar automaticamente.

1. Acesse a área de trabalho do Windows e clique com o botão direito do mouse no ícone  do seu produto na parte direita da barra de tarefas do Windows, ou clique na seta para cima e clique com o botão direito do mouse em . Selecione **Definições de impressão** e clique na guia **Manutenção**.
2. Clique no botão **Dados sobre a impressora e opções**.

Você verá esta janela:

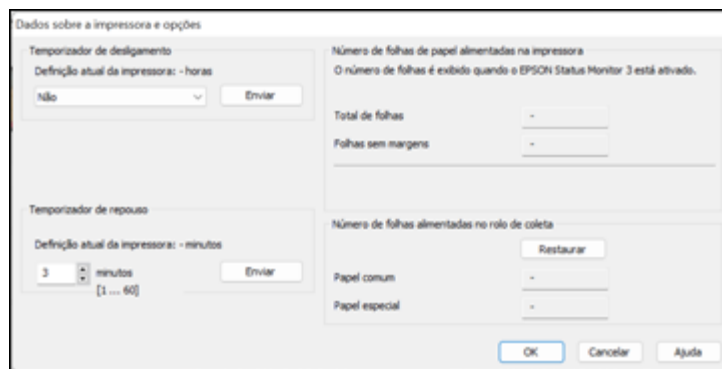

3. Selecione o período desejado para **Temporizador de desligamento**.

Observação: O seu produto pode ter a função **Temp. p/ Desligar** ou **Desligar se inativo e Desligar se desconectado**, dependendo da região onde o produto foi comprado.

4. Clique em **Enviar**.
5. Selecione o período desejado para **Temporizador de repouso**.
6. Clique em **Enviar**.
7. Clique em **OK** para fechar as janelas abertas.

Tema principal: [Temporizadores de repouso e desligamento](#)

Mudando as configurações de repouso e desligamento do temporizador - Mac

Você pode usar o software da impressora para alterar o período de tempo antes da impressora entrar em repouso ou desligar automaticamente.

1. No menu Apple ou no Dock, selecione **Preferências do Sistema**. Selecione **Impressão e fax**, **Impressão e escaneamento** ou **Impressoras e Scanners**, selecione o produto e depois selecione **Opções e Suprimentos**. Selecione **Utilitário** e selecione **Abrir o Utilitário de Impressão**.
2. Selecione **Definições da impressora**.

Você verá a seguinte tela:

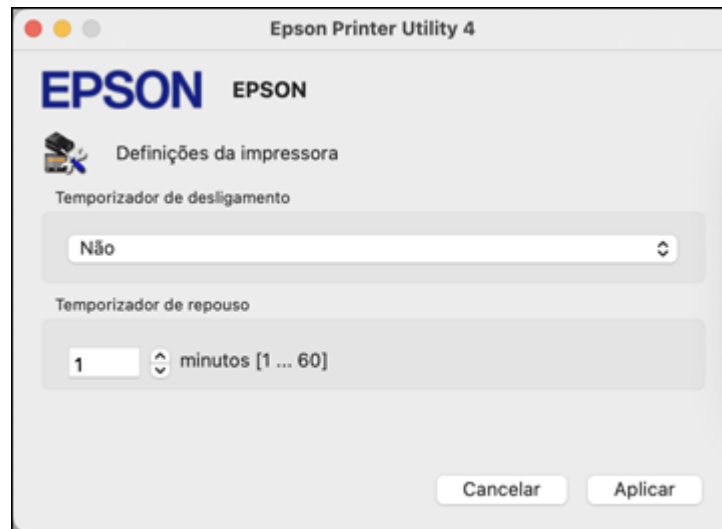

3. Selecione o período desejado para **Temporizador de desligamento**.

Observação: O seu produto pode ter a função **Temp. p/ Desligar** ou **Desligar se inativo e Desligar se desconectado**, dependendo da região onde o produto foi comprado.

4. Selecione o período desejado para **Temporizador de repouso**.
5. Clique em **Aplicar**.
6. Se a mensagem de confirmação aparecer, clique em **Sim** e feche a janela de definições da impressora.

Tema principal: [Temporizadores de repouso e desligamento](#)

Uso do aplicativo para dispositivo móvel Epson Smart Panel

Use este aplicativo gratuito para Apple e Android para configurar e controlar o seu produto Epson. O Epson Smart Panel também permite que verifique o estado do produto.

Observação: Recursos do aplicativo podem variar dependendo do seu produto Epson.

1. Visite o site epson.com.br/connect para mais informações sobre o Epson Smart Panel e verificar a compatibilidade do seu dispositivo inteligente.
2. Baixe o Epson Smart Panel da App Store da Apple ou da loja do Google Play.
3. Execute um dos seguintes procedimentos:
 - Se o seu produto Epson já estiver conectado a uma rede sem fios, conecte o seu dispositivo móvel à mesma rede. Depois abra o Epson Smart Panel e selecione o seu produto Epson, se necessário.
 - Se o seu produto Epson não estiver conectado a uma rede sem fios, conecte o seu dispositivo móvel à rede que deseja usar, depois abra o Epson Smart Panel e siga as instruções para configurar o seu produto Epson.

Agora está tudo pronto para controlar o seu produto Epson com o seu dispositivo móvel.

Tema principal: [Informações básicas do produto](#)

Temas relacionados

[Rede Wi-Fi](#)

Impressão ativada por voz

Faça uso da impressão ativada por voz e de mãos livres do seu produto Epson com Alexa e Google Assistant. Dependendo de qual assistente de voz usar, você pode pedir que seu produto imprima fotos, calendários, adereços de fotos e mais. [Clique aqui](#) para mais informações.

1. Conecte o seu produto à rede. Consulte o link abaixo.
2. Configure o endereço de e-mail do seu produto para uso com o Epson Connect. Se você ainda não configurou uma conta do Epson Connect quando instalou o software do produto, visite o site epsonconnect.com para criar a sua conta e registrar o produto no serviço Epson Connect.
3. [Clique aqui](#) para instruções sobre como configurar o seu produto e assistente de voz para usar a função de impressão ativada por voz.

Agora está tudo pronto para imprimir usando a sua voz e o seu produto Epson.

Tema principal: [Informações básicas do produto](#)

Temas relacionados

[Rede Wi-Fi](#)

Soluções Epson Connect para smartphones, tablets e mais

Use o seu smartphone, tablet ou computador para imprimir documentos, fotos, e-mails e páginas da internet de casa, do escritório ou do outro lado do planeta.

Observação: Se estiver usando o seu produto Epson com o sistema operacional Windows 10 S, você não pode usar o software descrito nesta seção. Você também não pode baixar e instalar qualquer software do produto Epson do site da Epson para uso com o Windows 10 S; é necessário que obtenha o software somente através da loja do Windows.

[Uso do Epson Email Print](#)

[Uso do Epson Remote Print](#)

Tema principal: [Informações básicas do produto](#)

Uso do Epson Email Print

Com o Epson Email Print, você pode imprimir a partir de qualquer dispositivo que possa enviar e-mail, como um smartphone, tablet ou laptop. Basta ativar o endereço de e-mail único do seu produto. Quando quiser imprimir, anexe um PDF, um documento do Microsoft Office ou uma foto a um e-mail e envie-o para o seu produto. Tanto o e-mail como os anexos serão impressos automaticamente.

1. Conecte o seu produto à rede. Consulte o link abaixo.

2. Se não configurou o Email Print quando instalou o software do produto, visite o site epsonconnect.com para mais informações sobre o Email Print, criar a sua conta do Epson Connect e registrar o seu produto com o serviço Epson Connect.
3. Agora você está pronto para enviar e imprimir e-mails através do endereço de Email Print do seu produto.

Observação: Vá até epsonconnect.com e faça o login na sua conta do Epson Connect para personalizar o e-mail do seu produto, ajustar as configurações de impressão e configurar outros serviços do Epson Connect.

Tema principal: [Soluções Epson Connect para smartphones, tablets e mais](#)

Temas relacionados

[Rede Wi-Fi](#)

Uso do Epson Remote Print

Com o software Epson Remote Print, você pode imprimir do seu laptop ou computador de mesa de qualquer lugar do mundo em um produto Epson habilitado para e-mail.

1. Conecte o seu produto Epson à rede wireless. Veja o link abaixo.
2. Se você ainda não configurou uma conta do Epson Connect quando instalou o software do produto, visite o site epsonconnect.com para criar a sua conta e registrar o produto no serviço Epson Connect.

Observação: Anote o endereço de e-mail do produto.

3. Visite o site epsonconnect.com para saber mais sobre o Remote Print e como baixar o software Remote Print Driver.
4. Baixe e instale o software Epson Remote Print.
5. Digite o endereço de e-mail e chave opcional de acesso do produto Epson durante a configuração do Remote Print.
6. Agora está tudo pronto para imprimir remotamente. Selecione o comando para imprimir do seu laptop ou computador de mesa e selecione o driver Remote Print para o seu produto Epson.

Tema principal: [Soluções Epson Connect para smartphones, tablets e mais](#)

Temas relacionados

[Rede Wi-Fi](#)

Configuração de impressão em um Chromebook

A sua impressora Epson suporta a impressão nativa em Chromebook, permitindo que imprima de um Chromebook sem drivers ou cabos.

Para instruções de como configurar a sua impressora, visite [Configuração da sua impressora Epson no seu Chromebook](#).

Tema principal: [Informações básicas do produto](#)

Impressão a partir de um Android usando o Epson Print Enabler

Você pode imprimir sem fios os seus documentos, e-mails, fotos e páginas da internet diretamente do seu telefone ou tablet Android (Android v4.4 ou posterior). Com alguns toques, o seu dispositivo Android descobrirá o seu produto Epson mais próximo e imprimirá.

1. Conecte o seu produto Epson à rede wireless. Veja o link abaixo.
2. No seu dispositivo Android, baixe o plug-in do Epson Print Enabler da loja do Google Play.
3. Vá até **Settings** (Configurações) no seu dispositivo Android, selecione **Printing** (Impressão) e habilite o plug-in da Epson, se necessário.
4. Conecte o seu dispositivo Android à mesma rede wireless que o seu produto.
5. Agora está tudo pronto para imprimir. A partir de um aplicativo Android, como Chrome ou Gmail, toque no ícone de menu e imprima o que estiver na tela.

Observação: Caso não veja o seu produto toque em **All Printers** (Todas as impressoras) e selecione o seu produto.

Tema principal: [Informações básicas do produto](#)

Temas relacionados

[Rede Wi-Fi](#)

Rede Wi-Fi

Consulte estas seções para usar o seu produto em uma rede Wi-Fi.

[Recomendação de segurança de rede](#)

[Configuração de uma impressão sem fios de um Smartphone ou Tablet](#)

[Configuração do modo Wi-Fi Direct](#)

[Wi-Fi Protected Setup \(WPS\)](#)

[Impressão de uma folha de estado da rede](#)

[Impressão de um relatório de conexão de rede](#)

[Modificação ou atualização das conexões de rede](#)

Recomendação de segurança de rede

Para ajudar a dissuadir acesso não autorizado ao produto em uma rede, você deve proteger o seu ambiente de rede usando medidas de segurança apropriadas.

Medidas de segurança como estas podem ajudar a dissuadir ameaças como perda de dados de usuário, uso de linhas de telefone e fax e outras intrusões:

- **Ative a segurança na sua rede sem fio**

Ative a segurança adequada na rede sem fio que pretende usar com o produto. A segurança da rede, como uma senha de rede, pode dissuadir a interceptação de tráfego na rede sem fio. O seu roteador pode já ter uma senha padrão ativada pelo seu provedor de serviço de internet. Consulte a documentação do seu provedor e do roteador para instruções de como modificar a senha padrão e tornar sua rede mais segura.

- **Somente conecte o produto a uma rede protegida por firewall**

Conectar o produto diretamente à internet pode deixá-lo vulnerável a ameaças de segurança. Ao invés disso, conecte-o a um roteador ou outra conexão de rede protegida por firewall. O seu roteador pode já ter um firewall configurado pelo seu provedor de serviço de internet; verifique com o seu provedor para obter confirmação. Para obter melhores resultados, configure e use um endereço de IP privado para a sua conexão de rede.

- **Modifique a senha padrão de administrador no seu produto**

Se o seu produto tiver uma opção para definição de uma senha de administrador, modifique a senha padrão de administrador para dissuadir acesso de usuários não autorizados a dados pessoais armazenados no produto, como números de identificação, senhas e listas de contato.

Tema principal: [Rede Wi-Fi](#)

Configuração de uma impressão sem fios de um Smartphone ou Tablet

Você pode usar o aplicativo Epson Smart Panel para conectar o seu produto Epson a uma rede sem fios ou conectar o seu dispositivo diretamente ao produto. O Epson Smart Panel está disponível para dispositivos iOS e Android.

Certifique-se de que tenha o seguinte:

- Um dispositivo com Bluetooth ativado conectado a uma rede sem fios
- O aplicativo Epson Smart Panel instalado no dispositivo
- O nome (SSID) e senha da rede sem fios

Observação: O seu dispositivo deve estar próximo ao produto para criar e manter uma conexão Bluetooth.

1. Certifique-se de que o produto esteja ligado e pronto para imprimir.

Observação: Você precisa fazer a configuração inicial e a instalação da tinta antes de configurar a impressão sem fios.

2. Abra o aplicativo Epson Smart Panel no seu dispositivo.
3. Execute um dos seguintes procedimentos:
 - Se o aplicativo reconhecer o produto, siga as instruções na tela para configurar a conexão sem fios.
 - Se o aplicativo não reconhecer o produto automaticamente, selecione o ícone **+** e continue com o próximo passo.
4. Na próxima tela, selecione a opção para configurar um novo produto e siga as instruções na tela.

Observação: Se o seu produto não estiver na lista, aproxime-se do produto e tente novamente. Se o produto ainda não aparecer, use o painel de controle para conectar à rede sem fios. Depois de conectar, no aplicativo Epson Smart Panel, selecione a opção para conectar a um produto que já está na rede sem fios e siga as instruções na tela. Consulte o link abaixo para instruções de configuração sem fios.

O seu produto agora está conectado a um rede sem fios e configurado para uso com o aplicativo Epson Smart Panel.

Tema principal: [Rede Wi-Fi](#)

Tarefas relacionadas

[Uso do aplicativo para dispositivo móvel Epson Smart Panel](#)

Configuração do modo Wi-Fi Direct

Você pode configurar o produto para que se comunique diretamente com o seu computador ou com outro dispositivo sem precisar de um roteador ou ponto de acesso sem fio. Em modo Wi-Fi, o produto age como o ponto de acesso da rede para até 8 dispositivos.

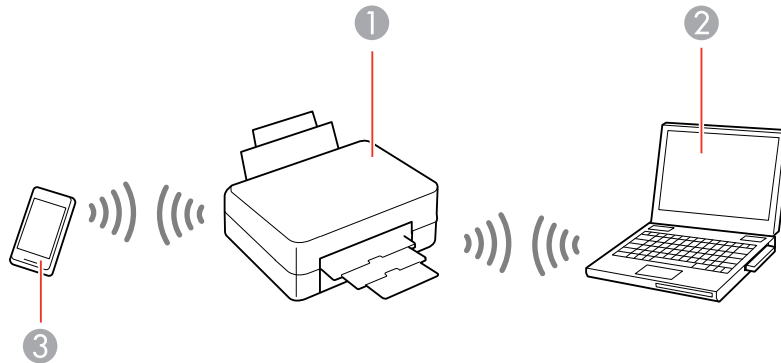

- 1 Produto Epson
- 2 Computador com uma interface sem fio
- 3 Outro dispositivo sem fio





[Ativar o modo Wi-Fi Direct](#)



Tema principal: [Rede Wi-Fi](#)

Ativar o modo Wi-Fi Direct

Você pode ativar o modo Wi-Fi Direct para permitir a comunicação direta entre o seu produto e um computador ou outro dispositivo sem um roteador ou ponto de acesso wireless. Certifique-se de que tenha papel carregado antes de começar.

Observação: Se for imprimir do seu computador, certifique-se de que instalou o software de rede, conforme descrito no pôster *Guia de instalação*.

1. Segure o botão **Wi-Fi** e aperte o botão  estado da rede até que as luzes  Wi-Fi e  Wi-Fi Direct pisquem alternadamente. Depois solte os dois botões.
Depois que as duas luzes pararem de piscar, a luz  Wi-Fi Direct continua acesa.
2. Aperte e segure o botão  estado da rede por pelo menos cinco segundos para imprimir uma folha de estado.
3. Use o seu computador ou dispositivo sem fios para selecionar o nome (SSID) e senha da rede Wi-Fi listados na seção Wi-Fi Direct da folha de estado da rede.

Observação: Quando usar um dispositivo Android e conectá-lo à impressora usando Wi-Fi Direct, as luzes  Wi-Fi e  Wi-Fi Direct piscam simultaneamente no produto. Aperte o botão **Wi-Fi** para permitir a conexão ou aperte o botão  cancelar para rejeitar o pedido de conexão.

Você deve poder imprimir diretamente no seu produto a partir do seu computador ou dispositivo. Se não conseguir imprimir com sucesso, repita o processo acima e certifique-se de digitar a senha exatamente como escrita na folha de estado da rede.

Tema principal: [Configuração do modo Wi-Fi Direct](#)

Referências relacionadas

[Botões e luzes do painel de controle](#)

Tarefas relacionadas

[Uso do aplicativo para dispositivo móvel Epson Smart Panel](#)

Wi-Fi Protected Setup (WPS)

Se a sua rede usar um roteador ou ponto de acesso wireless habilitado para WPS, você pode conectar rapidamente o seu produto à rede usando Wi-Fi Protected Setup (WPS).

Observação: Para verificar se o seu roteador está habilitado para WPS, procure por um botão marcado como **WPS** no seu roteador ou ponto de acesso. Se não houver um botão no hardware, pode haver um botão WPS virtual no software para o dispositivo. Consulte a documentação do seu produto de rede para obter mais detalhes.



[Uso do WPS para conectar a uma rede](#)

Tema principal: [Rede Wi-Fi](#)

Uso do WPS para conectar a uma rede

Se você tiver um roteador ou ponto de acesso habilitado para WPS, você pode usar Wi-Fi Protected Setup (WPS) para conectar o seu dispositivo à rede.

Observação: Para verificar se o seu roteador está habilitado para WPS, procure por um botão marcado como **WPS** no seu roteador ou ponto de acesso. Se não houver um botão no hardware, pode haver um botão WPS virtual no software para o dispositivo. Consulte a documentação do seu produto de rede para obter mais detalhes.

1. Aperte o botão **WPS** no roteador ou ponto de acesso.
2. Aperte e segure o botão **Wi-Fi** no seu produto por aproximadamente cinco segundos até que as luzes  Wi-Fi e  Wi-Fi Direct pisquem alternadamente.

A luz  Wi-Fi fica verde para indicar que a conexão teve sucesso.

Observação: Certifique-se de apertar e segurar o botão **Wi-Fi** do produto dentro de 2 minutos após apertar o botão **WPS** no roteador ou ponto de acesso.

Tema principal: [Wi-Fi Protected Setup \(WPS\)](#)

Impressão de uma folha de estado da rede

Você pode imprimir uma folha de estado da rede para ajudar a determinar as causas de eventuais problemas que podem ocorrer ao usar o produto em uma rede.

Para imprimir a folha de estado, carregue algumas folhas de papel comum, depois aperte e segure o botão  estado da rede no produto por pelo menos cinco segundos.

Observação: Se você soltar o botão antes dos cinco segundos passarem, um relatório de conexão de rede é impresso ao invés da folha de estado.

Examine as configurações mostradas na folha de estado da rede para diagnosticar quaisquer problemas que possa ter.

Tema principal: [Rede Wi-Fi](#)

Impressão de um relatório de conexão de rede

Você pode imprimir um relatório de conexão de rede que ofereça detalhes da conexão entre o produto e o roteador sem fios.

1. Coloque algumas folhas de papel comum no produto.
2. Para imprimir o relatório de conexão de rede, aperte o botão  estado da rede no produto.
3. Revise a informação contida no relatório e resolva qualquer erro existente.

[Códigos e mensagens do relatório de conexão de rede](#)

Tema principal: Rede Wi-Fi

Tarefas relacionadas

[Carregamento de papel no alimentador traseiro](#)

Códigos e mensagens do relatório de conexão de rede

Verifique os códigos de erro e mensagens no relatório de conexão de rede para resolver problemas que pode encontrar com as conexões de rede. Estas tabelas listam soluções para problemas baseando-se nos códigos de erro e mensagens que podem aparecer no alto do relatório.

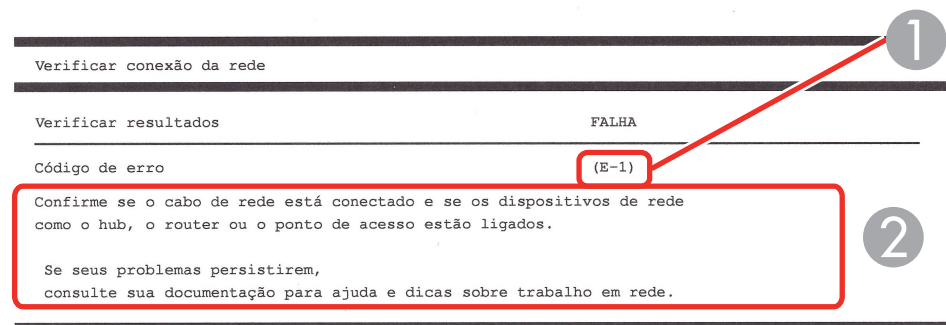

1 Código de erro

2 Mensagem

Observação: Os códigos de erros e mensagens listados aqui podem não se aplicar ao seu produto.

Códigos de erro e mensagens

Código de erro e mensagem	Solução
E-1 Confirme que o cabo de rede está conectado aos dispositivos de rede, como um hub, roteador ou ponto de acesso, e que está ligado.	Certifique-se de que o seu roteador, ponto de acesso e/ou hub está ligado e que o cabo de rede está conectado seguramente ao seu dispositivo e produto. Se estiver tentando configurar Wi-Fi, remova o cabo de rede e configure o Wi-Fi novamente. Ethernet e Wi-Fi não podem ser conectados ao mesmo tempo.

Código de erro e mensagem	Solução
<p>E-2, E-3 ou E-7</p> <p>Nenhum nome de rede (SSID) sem fio encontrado. Confirme que o roteador/ponto de acesso está ligado e que a rede sem fios (SSID) está configurada corretamente. Entre em contato com o seu administrador de rede para obter ajuda.</p> <p>Nenhum nome de rede (SSID) sem fio encontrado. Confirme que o nome de rede (SSID) sem fios do PC ao qual deseja se conectar está configurado corretamente. Entre em contato com o seu administrador de rede para obter ajuda.</p> <p>A chave/senha de segurança digitada não corresponde àquela configurada para o seu roteador/ponto de acesso. Confirme a chave de segurança/senha. Entre em contato com o seu administrador de rede para obter ajuda.</p>	<p>Verifique o seguinte:</p> <ul style="list-style-type: none"> • Certifique-se de que o seu roteador ou ponto de acesso esteja ligado e conectado corretamente ao seu computador ou dispositivo de rede. • Desligue o roteador ou ponto de acesso, aguarde cerca de 10 segundos e volte a ligá-lo. • Mova o seu produto mais próximo do seu roteador ou ponto de acesso e remova qualquer obstáculo que esteja entre eles. Também mova o seu produto para longe de dispositivos como telefones sem fios e micro-ondas. • Confirme que o SSID mostrado no relatório de conexão de rede corresponde à etiqueta no seu roteador ou ponto de acesso. Além disso, também se certifique de que o SSID utilize somente caracteres ASCII e símbolos ou o seu produto não conseguirá exibir o SSID corretamente. • Se estiver tentando conectar usando o método do botão WPS, certifique-se de que o seu roteador ou ponto de acesso suporte esse método. • Se estiver usando uma senha de rede, verifique a etiqueta no seu roteador ou ponto de acesso para confirmar que está usando a senha correta, ou cheque com o seu administrador de rede ou na documentação do seu roteador/ponto de acesso. • Se estiver conectando um dispositivo inteligente que gere SSID, cheque a documentação do dispositivo para encontrar o SSID e senha que deve usar. • Se a sua conexão sem fios desconectar repentinamente e outro dispositivo inteligente tiver sido adicionado à rede usando o método do botão WPS, ou caso a sua rede tenha sido configurada usando um método diferente do de botão WPS, tente baixar e instalar o software do produto novamente.

Código de erro e mensagem	Solução
<p>E-5</p> <p>Modo de segurança (ex. WEP, WPA) não corresponde à configuração atual da impressora. Confirme o modo de segurança. Entre em contato com o seu administrador de rede para obter ajuda.</p>	<p>Se a segurança no seu roteador ou ponto de acesso não for um dos tipos a seguir, modifique o tipo de segurança no seu roteador ou ponto de acesso e reinicie as configurações de rede do seu produto.</p> <ul style="list-style-type: none"> • WEP-64 bit (40 bit) • WEP-128 bit (104 bit) • WPA PSK (TKIP/AES); também conhecido como WPA Personal • WPA2 PSK (TKIP/AES); também conhecido como WPA2 Personal • WPA (TKIP/AES) • WPA2 (TKIP/AES) • WPA3-SAE (AES) <p>Certifique-se também que esteja conectado à banda de 2,4GHz na sua rede e que tenha usado a senha para aquela banda.</p>
<p>E-6</p> <p>O endereço MAC da sua impressora pode estar sendo filtrado. Verifique se o seu roteador/ponto de acesso tem restrições como filtragem de endereço MAC. Consulte a documentação do roteador/ponto de acesso ou entre em contato com o seu administrador de rede para obter assistência.</p>	<p>Se o seu roteador ou ponto de acesso tiver a filtragem de endereço MAC ativada, registre o endereço MAC do seu produto para que não seja filtrado. Encontre o endereço MAC no relatório de conexão de rede e veja a documentação do roteador ou ponto de acesso para instruções.</p> <p>Se o seu roteador ou ponto de acesso estiver usando autenticação compartilhada com segurança WEP, confirme que está usando a chave de autenticação e índice corretos.</p> <p>Se o seu roteador ou ponto de acesso limitar o número de dispositivos conectados, eleve o limite de conexão. Consulte a documentação do roteador ou ponto de acesso para obter mais instruções.</p>

Código de erro e mensagem	Solução
<p>E-8</p> <p>O endereço IP incorreto foi designado para a impressora. Confirme a configuração do endereço IP do dispositivo de rede (hub, roteador ou ponto de acesso). Entre em contato com o seu administrador de rede para obter ajuda.</p>	<p>Se a configuração Obter endereço IP do seu produto estiver definida como Auto, ative DHCP no seu roteador ou ponto de acesso. Se estiver definida como Manual, o endereço IP pode estar fora de alcance ou em um segmento diferente da rede; configure um endereço IP válido usando o painel de controle do produto ou o utilitário Web Config.</p> <p>Você também pode tentar desligar o produto e o roteador ou ponto de acesso, aguardar aproximadamente 10 segundos, e voltar a ligá-los.</p>
<p>E-9</p> <p>Confirme a configuração de conexão e de rede do PC ou de outro dispositivo. Uma conexão usando o EpsonNet Setup está disponível. Entre em contato com o seu administrador de rede para obter ajuda.</p>	<p>Certifique-se de que o seu computador ou dispositivo de rede esteja ligado. Além disso, certifique-se de que você pode acessar a Internet e outros dispositivos na mesma rede que os dispositivos que está tentando conectar ao seu produto.</p> <p>Se ainda não conseguir conectar o seu produto, desligue o roteador ou ponto de acesso, aguarde cerca de 10 segundos e volte a ligá-lo. Baixe e instale o software do seu produto novamente para reiniciar as suas configurações de rede.</p>

Código de erro e mensagem	Solução
<p>E-10</p> <p>Confirme a configuração de endereço IP, máscara de subrede e gateway padrão. Uma conexão usando o EpsonNet Setup está disponível. Entre em contato com o seu administrador de rede para obter ajuda.</p>	<p>Certifique-se de que outros dispositivos na rede estejam ligados e faça o seguinte:</p> <ul style="list-style-type: none"> • Se a configuração Obter endereço IP do seu produto estiver definida como Manual, cheque o endereço IP, máscara de subrede e gateway padrão no relatório de conexão de rede para ver se estão corretos. Se não estiverem, corrija as configurações. • Se o DHCP estiver ativado, configure a opção Obter endereço IP do seu produto como Auto. Se quiser usar o endereço de DHCP designado como um endereço estático, configure Obter endereço IP como Manual, digite o endereço IP do produto conforme listado no relatório de conexão de rede e configure a máscara de subrede como 255.255.255.0. <p>Se ainda não conseguir conectar o seu produto, desligue o roteador ou ponto de acesso, aguarde cerca de 10 segundos e volte a ligá-lo.</p>
<p>E-11</p> <p>A configuração está incompleta. Confirme a configuração de gateway padrão. Uma conexão usando o EpsonNet Setup está disponível. Entre em contato com o seu administrador de rede para obter ajuda.</p>	<p>Se definir a Configuração TCP/IP do seu produto como Manual, verifique se o endereço de gateway padrão listado no relatório de conexão de rede está correto. Além disso, ligue o dispositivo que estiver configurado como o gateway padrão.</p>

Código de erro e mensagem	Solução
<p>E-12</p> <p>Confirme o seguinte:</p> <ul style="list-style-type: none"> -A chave de segurança/senha foi digitada corretamente. -O índice da chave de segurança/senha está definido para o primeiro número -A configuração do endereço IP, máscara de subrede ou gateway padrão está correta <p>Entre em contato com o seu administrador de rede para obter ajuda.</p>	<p>Certifique-se de que outros dispositivos na rede estejam ligados e faça o seguinte:</p> <ul style="list-style-type: none"> • Certifique-se de que o endereço IP, máscara de subrede e gateway padrão estão corretos, se os digitou manualmente. • Confirme que os endereços da máscara de subrede e gateway padrão para outros dispositivos são os mesmos. • Certifique-se de que o endereço IP não está em conflito com outros dispositivos. <p>Se ainda assim não conseguir se conectar ao seu produto, faça o seguinte:</p> <ul style="list-style-type: none"> • Desligue o roteador ou ponto de acesso, aguarde cerca de 10 segundos e volte a ligá-lo. • Baixe e instale o software do seu produto novamente para reiniciar as suas configurações de rede. • Se o seu roteador ou ponto de acesso usar segurança WEP com várias senhas registradas, certifique-se de que a primeira senha registrada está configurada no seu produto.

Código de erro e mensagem	Solução
<p>E-13</p> <p>Confirme o seguinte:</p> <p>-A chave de segurança/senha foi digitada corretamente.</p> <p>-O índice da chave de segurança/senha está definido para o primeiro número.</p> <p>-A conexão e configuração de rede do PC ou de outro dispositivo está correta.</p> <p>Entre em contato com o seu administrador de rede para obter ajuda.</p>	<p>Certifique-se de que o seu roteador, ponto de acesso e/ou hub esteja ligado. Além disso, certifique-se de que a configuração de TCP/IP no seu roteador, ponto de acesso e/ou hub não tenha sido feita manualmente; isso pode fazer com que as configurações de rede do seu produto sejam diferentes dos dispositivos configurados manualmente.</p> <p>Se ainda assim não conseguir se conectar ao seu produto, faça o seguinte:</p> <ul style="list-style-type: none"> • Desligue o roteador ou ponto de acesso, aguarde cerca de 10 segundos e volte a ligá-lo. • Baixe e instale o software do seu produto novamente para reiniciar as suas configurações de rede. • Se o seu roteador ou ponto de acesso usar segurança WEP com várias senhas registradas, certifique-se de que a primeira senha registrada está configurada no seu produto.

Mensagens do ambiente de rede

Mensagem	Solução
<p>O ambiente Wi-Fi precisa ser melhorado. Desligue e depois volte a ligar o roteador sem fios. Se a conexão não melhorar, consulte a documentação do roteador sem fios.</p>	<p>Mova o seu produto mais próximo do seu roteador ou ponto de acesso e remova qualquer obstáculo que esteja entre eles. Depois desligue o roteador ou ponto de acesso, aguarde cerca de 10 segundos e volte a ligá-lo. Se ainda não conseguir se conectar ao produto, veja a documentação que veio com o seu roteador ou ponto de acesso para obter soluções.</p>
<p>*Nenhum outro dispositivo pode ser conectado. Desconecte um dos dispositivos conectados se quiser adicionar outro.</p>	<p>Você pode conectar até 8 computadores ou outros dispositivos no seu produto usando uma conexão Wi-Fi Direct (AP simples). Se quiser adicionar outro dispositivo, desconecte um dispositivo conectado primeiro.</p>

Tema principal: [Impressão de um relatório de conexão de rede](#)

Modificação ou atualização das conexões de rede

Consulte estas seções para modificar ou atualizar como o seu produto se conecta a uma rede.

[Acesso ao utilitário Web Config](#)

[Mudança de uma conexão USB para uma conexão Wi-Fi](#)

[Conexão a um novo roteador Wi-Fi](#)

[Desativar funções de Wi-Fi](#)

Tema principal: [Rede Wi-Fi](#)

Acesso ao utilitário Web Config

Você pode selecionar as configurações de rede do produto e confirmar o seu estado de operação usando um navegador da web. Para fazê-lo, você deve acessar o utilitário integrado Web Config do produto a partir de um computador ou outro dispositivo que esteja conectado à mesma rede que o produto.

Observação: Você também pode acessar o utilitário Web Config a partir da área de informação do produto no aplicativo Epson Smart Panel.

1. Imprima uma folha de estado da rede.
2. Localize o endereço IP para o seu produto que está listado na folha de estado da rede.
3. Em um computador ou outro dispositivo conectado à mesma rede que o seu produto, abra um navegador da web.
4. Digite o endereço IP do produto na barra de endereços.

Observação: A impressora usa um certificado autoassinado quando acessa HTTPS. Isso pode causar uma mensagem de alerta quando acessa o Web Config. Isso não indica um problema e pode ser ignorado.

Você verá as opções disponíveis do utilitário Web Config.

Observação: A senha de administrador é requerida para acessar todas as funções do utilitário Web Config. A senha padrão é o número de série do produto. Cheque a etiqueta no produto para localizar o número de série.

Tema principal: [Modificação ou atualização das conexões de rede](#)

Tarefas relacionadas

[Impressão de uma folha de estado da rede](#)

Mudança de uma conexão USB para uma conexão Wi-Fi

Se você já conectou o seu produto ao computador usando uma conexão USB, você pode mudar para uma conexão Wi-Fi.

1. Desconecte o cabo USB do produto.
2. Desinstale o software do produto.
3. Baixe e instale o software do produto a partir do site da Epson usando as instruções no pôster *Guia de instalação*.

Tema principal: [Modificação ou atualização das conexões de rede](#)

Conceitos relacionados

[Desinstalação do software do seu produto](#)

Conexão a um novo roteador Wi-Fi

Se trocar o roteador sem fio que vem usando na sua rede, você precisará atualizar a conexão Wi-Fi do produto para o novo roteador.

Observação: Se trocar para um roteador sem fio de 5 GHz, configure o roteador para operar em modo de banda dupla (2,4 GHz e 5 GHz). Se o seu roteador usar um único nome de rede (SSID) para as bandas 2,4 GHz e 5 GHz, dê um nome de rede (SSID) para cada uma das redes, como por exemplo, Rede de 2,4 GHz Rede de 5 GHz. Consulte a documentação do roteador para obter mais instruções.

1. Execute um dos seguintes procedimentos:
 - **Windows:** Desinstale o software do produto.
 - **Mac:** Vá para o próximo passo.
2. Baixe e instale o software do produto a partir do site da Epson usando as instruções no pôster *Guia de instalação*.

Tema principal: [Modificação ou atualização das conexões de rede](#)





Conceitos relacionados

[Desinstalação do software do seu produto](#)

Desativar funções de Wi-Fi

Pode ser que precise desativar as funções de Wi-Fi do seu produto se mudar o tipo de conexão da rede ou se precisar resolver um problema com a sua conexão de rede. Você pode desativar as funções de Wi-Fi se restabelecer os valores padrão das configurações de rede.

Observação: Antes de desativar as funções de Wi-Fi, anote o SSID (nome de rede) e senha do seu produto, assim como quaisquer configurações de rede selecionadas para os serviços Epson Connect que usar. Essas configurações serão retornadas aos valores padrão.

1. Desligue o produto.
2. Segure o botão  estado da rede e aperte o botão  ligar até que as luzes  Wi-Fi e  Wi-Fi Direct pisquem alternadamente. Depois solte os dois botões.

Quando as luzes  Wi-Fi e  Wi-Fi Direct se apagarem, o Wi-Fi estará desativado.

Tema principal: [Modificação ou atualização das conexões de rede](#)

Como colocar papel

Antes de imprimir, coloque o papel para o tipo de impressão que vai fazer.

Observação: Seu produto pode ser diferente das ilustrações neste guia, mas as instruções são as mesmas, a não ser que seja indicado o contrário.

[Carregamento de papel no alimentador traseiro](#)

[Capacidade de carregamento do papel](#)

[Capacidade de impressão de dois lados](#)

[Compatibilidade de papel para impressão sem margens](#)

[Papéis Epson compatíveis](#)

[Configurações de tipo de papel ou mídia](#)

Carregamento de papel no alimentador traseiro

Você pode imprimir documentos e fotos em uma variedade de tipos e tamanhos de papel.

1. Abra o protetor do alimentador e puxe o suporte de papel para fora.

L8050:

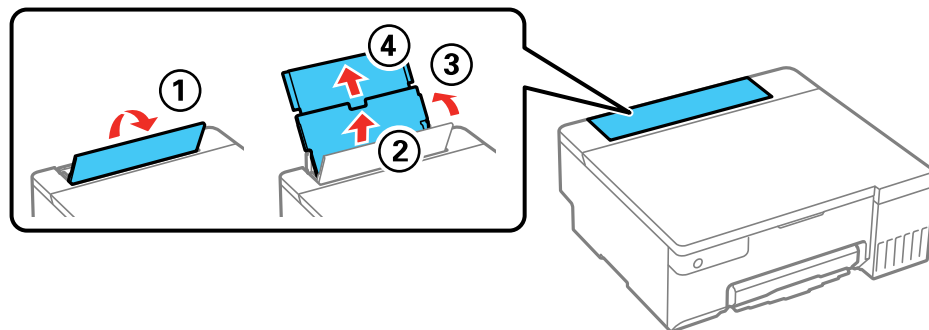

L18050:

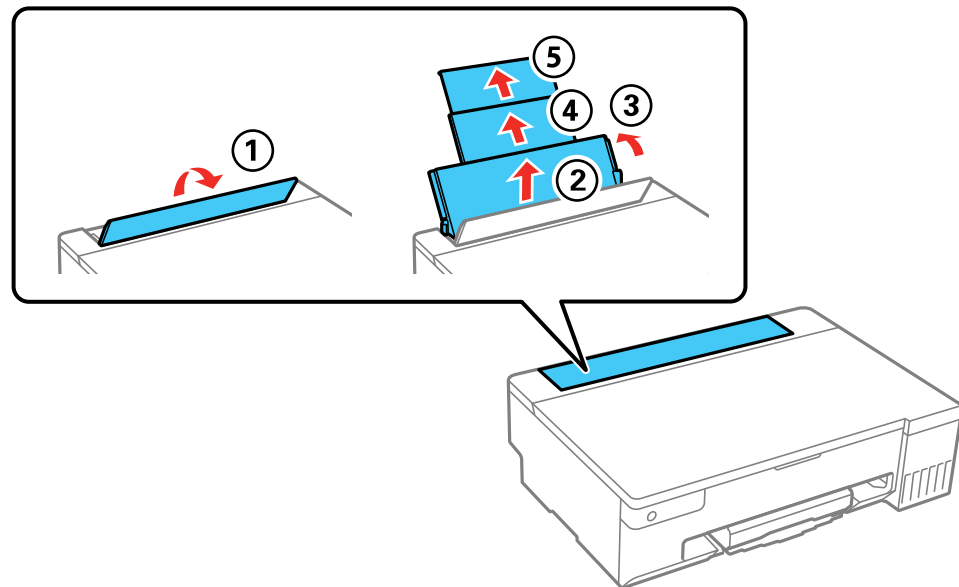

2. Deslize as guias da borda completamente para fora.

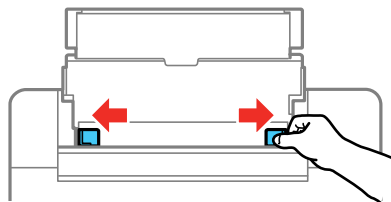

3. Se for colocar uma pilha de papel, abane as folhas primeiro e bata a pilha sobre uma superfície plana para alinhar as bordas.

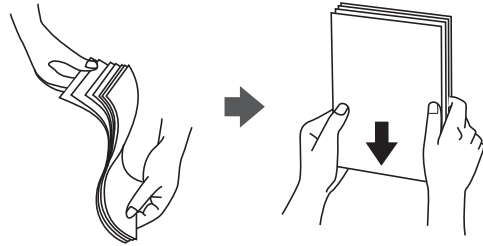

Observação: Não abane ou enrole papel fotográfico.

4. Execute um dos seguintes procedimentos:

- Coloque o papel com a face brilhante ou de impressão voltada para cima, com a margem estreita primeiro, no centro do suporte de papel.

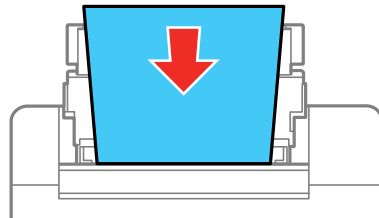

- Carregue até 10 envelopes no centro do suporte de papel. Coloque-os com o lado imprimível para cima e com a borda da aba para a esquerda.

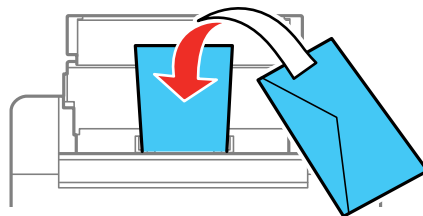

- Carregue uma folha de papel avulsa ou outro papel com orifícios dispostos conforme mostrado.

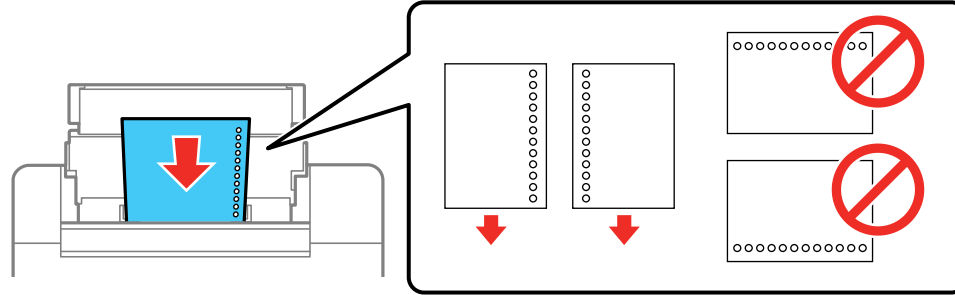

- Para carregar uma folha de papel mais longa do que tamanho ofício, feche o suporte e nivele e borda principal do papel conforme mostrado.

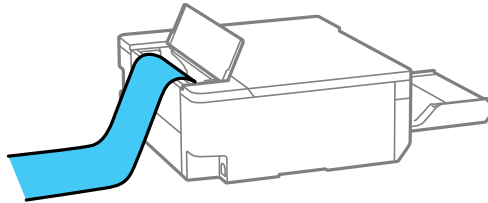

5. Deslize as guias de borda contra o papel, mas não aperte muito.

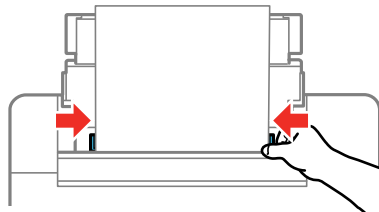

6. Feche o protetor do alimentador.

Observação: Não coloque objetos no protetor do alimentador. Isso pode prevenir a alimentação do papel.

7. Puxe a bandeja de saída para fora.

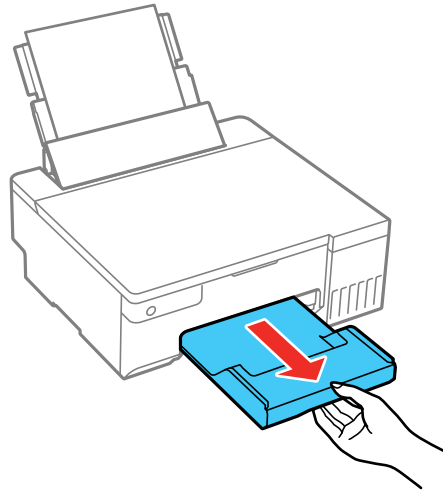

Observação: Se for imprimir em papel timbrado, certifique-se de selecionar **Timbrado** como o tipo de papel. Certifique-se de que fez a configuração de tamanho de papel correta. Para papel timbrado, se imprimir em papel menor do que a configuração no driver da impressora, a impressora pode imprimir além das margens do papel, fazendo a tinta borrar nos seus impressos e causando acúmulo de tinta dentro da impressora. A impressão sem margens e a impressão nos dois lados do papel não estão disponíveis para papéis timbrados. A impressão em papel timbrado pode ser mais lenta.

Sempre siga estas diretrizes de colocação de papel:

- Coloque apenas o número recomendado de folhas.
- Carregue papel com a borda estreita primeiro. No entanto, se definiu o lado longo como a largura do tamanho definido pelo usuário, carregue o papel com o lado longo para dentro da impressora primeiro.
- Abane e alinhe as bordas do papel antes de carregá-lo. Não abane ou enrole papel fotográfico. Isso pode danificar o lado imprimível.
- Se o papel estiver curvado, alise ou enrole levemente o papel na direção oposta antes de o carregar. Imprimir em papel curvado pode causar obstruções e borrar os impressos.
- Abane e alinhe as bordas dos envelopes antes de carregá-los. Quando empilhados, os envelopes ficam mais cheios com ar. Achate os envelopes antes de carregá-los.

- Não coloque envelopes que estejam enrolados, dobrados, muito finos ou que tenham janelas com plástico ou abas adesivas expostas.
- Confira o pacote do papel para instruções de carregamento adicionais.
- Problemas de alimentação do papel podem ocorrer com frequência em impressão manual de dois lados quando imprimir em um lado de um papel pré-impresso. Reduza o número de folhas pela metade ou menos, ou carregue uma folha de papel por vez se o papel continuar a ficar preso.
- Se usar papel com perfurações para fichário, carregue uma folha de cada vez, somente deste tamanho: A5 (148 × 210 mm).
- Não carregue papel ondulado, rasgado ou cortado, dobrado, úmido, muito grosso ou muito fino, ou com adesivos.
- Para papel mais longo do que tamanho ofício, certifique-se de que a extremidade do papel tenha sido cortada perpendicularmente. Um corte diagonal pode causar problemas de alimentação. Papel longo não pode ficar depositado na bandeja de saída. Prepare uma baixa ou bandeja para certificar-se de que o papel não caia no chão. Não toque no papel que está sendo alimentado ou ejetado. Isso pode ferir a sua mão ou causar declínio na qualidade de impressão.
- Retorne o resto do papel para a embalagem. Se deixar o papel na impressora, o papel pode curvar ou a qualidade de impressão pode decair.

Tema principal: [Como colocar papel](#)

Referências relacionadas

[Capacidade de impressão de dois lados](#)

[Capacidade de carregamento do papel](#)

Capacidade de carregamento do papel

Capacidade para papel padrão

Tipo de papel	Tamanho papel	Capacidade de carregamento	
		L8050	L18050
Papel normal Papel timbrado	A3+ (329 × 483 mm), A3 (297 × 420 mm), 279 × 432 mm	—	50 folhas
	Ofício (216 × 357 mm)	50 folhas	
	Carta (216 × 279 mm), A4 (210 × 297 mm), 8,5 × 13 pol. (216 × 330 mm), México-Ofício (216 × 340 mm), Ofício 9 (215 × 315 mm), Executivo (184 × 267 mm), Meia carta (140 × 216 mm), A6 (105 × 148 mm)	100 folhas	
	Tamanho de papel definido pelo usuário de 89 × 127 mm a 215,9 mm × 2 m	1 folha	—
	Tamanho de papel definido pelo usuário de 89 × 127 mm a 329 mm × 2 m	—	1 folha
Envelopes	#10	10	

Capacidade do papel da Epson

Tipo de papel	Tamanho papel	Capacidade de carregamento	
		L8050	L18050
Epson Bright White Premium Paper Epson Bright White Pro Paper	Carta (216 × 279 mm)	80 folhas	
Epson High Quality Ink Jet Paper	A4 (210 × 297 mm), Carta (216 × 279 mm)	80 folhas	

Tipo de papel	Tamanho papel	Capacidade de carregamento	
		L8050	L18050
Epson Presentation Paper Matte	A3+ (329 × 483 mm), 279 × 432 mm, Ofício (216 × 357 mm)	—	50 folhas
	Carta (216 × 279 mm)	80 folhas	
Epson Premium Presentation Paper Matte	A3+ (329 × 483 mm), A3 (297 × 420 mm), 279 × 356 mm	—	10 folhas
	Carta (216 × 279 mm), 203 × 254 mm	20 folhas	30 folhas
Epson Premium Presentation Paper Matte Double-sided	Carta (216 × 279 mm)	1 folha	
Epson Premium Photo Paper Glossy	A3 (297 × 420 mm), 279 × 432 mm, 279 × 356 mm	—	10 folhas
	Carta (216 × 279 mm), 203 × 254 mm, 127 × 178 mm, 102 × 152 mm, 16:9 wide (102 × 181 mm)	20 folhas	30 folhas
Epson Premium Photo Paper Semi-gloss	Carta (216 × 279 mm), 102 × 152 mm	20 folhas	30 folhas
Epson Photo Paper Glossy	A3+ (329 × 483 mm), 279 × 432 mm	—	10 folhas
	Carta (216 × 279 mm), A4 (210 × 297 mm), 102 × 152 mm	20 folhas	
Epson Ultra Premium Photo Paper Glossy	Carta (216 × 279 mm), 203 × 254 mm, 127 × 178 mm, 102 × 152 mm	20 folhas	
Epson Ultra Premium Photo Paper Luster	A3+ (329 × 483 mm), A3 (297 × 420 mm)	—	10 folhas
	Carta (216 × 279 mm), A4 (210 × 297 mm)	20 folhas	30 folhas

Tipo de papel	Tamanho papel	Capacidade de carregamento	
		L8050	L18050
Epson Value Photo Paper Glossy	Carta (216 × 279 mm), 102 × 152 mm	20 folhas	
Epson Iron-on Cool Peel Transfer paper	Carta (216 × 279 mm)	1 folha	

Tema principal: [Como colocar papel](#)

Referências relacionadas

[Especificações do papel](#)

[Capacidade de impressão de dois lados](#)

Capacidade de impressão de dois lados

Você pode imprimir manualmente nos dois lados do papel nos tipos e tamanhos de papel listados aqui.

Observação: A impressão manual de dois lados só ficará disponível se o Epson Status Monitor 3 estiver ativado.

Tipo de papel	Tamanho	Capacidade de impressão manual de dois lados	
		L8050	L18050
Papel normal Papel timbrado	A3+ (329 × 483 mm), A3 (297 × 420 mm), 279 × 432 mm	—	30 folhas
	Ofício (216 × 357 mm), Carta (216 × 279 mm), A4 (210 × 297 mm), A6 (105 × 148 mm), Meia carta (140 × 216 mm), Executivo (184 × 267 mm), 8,5 × 13 pol. (216 × 330 mm), México-Ofício (216 × 340 mm), Ofício 9 (215 × 315 mm)	30 folhas	
	Tamanho de papel definido pelo usuário de 89 × 127 mm a 215,9 mm × 2 m	1 folha	—
	Tamanho de papel definido pelo usuário de 89 × 127 mm a 329 mm × 2 m	—	1 folha

Você não pode imprimir nos dois lados nos seguintes tipos de papel:

- Epson High Quality Ink Jet Paper
- Epson Presentation Paper Matte
- Epson Photo Paper Glossy
- Epson Value Photo Paper Glossy
- Epson Premium Photo Paper Glossy
- Epson Premium Photo Paper Semi-gloss
- Epson Ultra Premium Photo Paper Glossy
- Epson Ultra Premium Photo Paper Luster
- Epson Premium Presentation Paper Matte
- Epson Premium Presentation Paper Matte Double-sided
- Epson Iron-on Cool Peel Transfer paper

- Envelopes

Tema principal: [Como colocar papel](#)

Referências relacionadas

[Capacidade de carregamento do papel](#)

Compatibilidade de papel para impressão sem margens

Você pode imprimir fotos sem margens em tipos e tamanhos de papel compatíveis:

Tipos de papel para imprimir sem margens

- Papel normal
- Papel timbrado
- Epson Ultra Premium Photo Paper Glossy
- Epson Premium Photo Paper Glossy
- Epson Premium Photo Paper Semi-gloss
- Epson Photo Paper Glossy
- Epson Value Photo Paper Glossy
- Epson Ultra Premium Photo Paper Luster
- Epson Premium Presentation Paper Matte
- Epson Presentation Paper Matte
- Epson High Quality Ink Jet Paper

Tamanhos de papel sem margens

- 89 × 127 mm
- 102 × 152 mm
- Carta (216 × 279 mm)
- A4 (210 × 297 mm)
- Ofício (216 × 357 mm)
- 203 × 254 mm
- 127 × 178 mm
- 16:9 wide (102 × 181 mm)

- Definido pelo usuário: entre 89 × 127 mm e 215,9 × 2000 mm para a L8050; entre 89 × 127 mm e 329 × 2000 mm para a L18050

A impressora L18050 suporta os seguintes tamanhos, além dos tamanhos listados acima:

- A3+ (329 × 483 mm)
- A3 (297 × 420 mm)
- 279 × 432 mm
- 279 × 356 mm

Tema principal: [Como colocar papel](#)

Referências relacionadas

[Especificações de área imprimível](#)

Papéis Epson compatíveis

Você também pode comprar tinta e papel genuínos da Epson através de um revendedor autorizado. Para encontrar o revendedor de produtos mais próximo, visite o site epson.com.br ou entre em contato com o escritório Epson mais próximo.

Observação: A disponibilidade de papel/mídia varia de acordo com o país.

Tipo de papel	Tamanho	Número de referência	Número de folhas
Epson Bright White Pro Paper	Carta (216 × 279 mm)	S041586	500
Epson High Quality Ink Jet Paper	Carta (216 × 279 mm)	S041111	100
	A4 (210 × 297 mm)	S041117	100
Epson Ultra Premium Photo Paper Luster	Carta (216 × 279 mm)	S041405	50
	A3 (297 × 420 mm)*	S041406	50
	A3+ (329 × 483 mm)*	S041407	50

Tipo de papel	Tamanho	Número de referência	Número de folhas
Epson Photo Paper Glossy	102 × 152 mm	S041809 S042038	50 100
	A4 (210 × 297 mm)	S041140	20
	Carta (216 × 279 mm)	S041141 S041271	20 100
	279 × 432 mm*	S041143	20
	A3+ (329 × 483 mm)*	S041156	20
Epson Premium Photo Paper Glossy	102 × 152 mm	S041808 S041727	40 100
	127 × 178 mm	S041464	20
	203 × 254 mm	S041465	20
	Carta (216 × 279 mm)	S041286-ML S042183 S041667	20 25 50
	279 × 356 mm*	S041466	20
	279 × 432 mm*	S041290	20
	A3 (297 × 420 mm)*	S041288	20
Epson Ultra Premium Photo Paper Glossy	102 × 152 mm	S042181 S042174	60 100
	127 × 178 mm	S041945	20
	203 × 254 mm	S041946	20
	Carta (216 × 279 mm)	S042182 S042175	25 50
Epson Premium Photo Paper Semi-gloss	102 × 152 mm	S041982	40
	Carta (216 × 279 mm)	S041331-ML	20

Tipo de papel	Tamanho	Número de referência	Número de folhas
Epson Presentation Paper Matte	Carta (216 × 279 mm)	S041062-ML	100
	Ofício (216 × 357 mm)	S041067	100
	279 × 432 mm*	S041070	100
Epson Premium Presentation Paper Matte	203 × 254 mm	S041467	50
	Carta (216 × 279 mm)	S041257-ML	50
	A3 (297 × 420 mm)*	S041260	50
	A3+ (329 × 483 mm)*	S041263	50
Epson Premium Presentation Paper Matte Double-sided	Carta (216 × 279 mm)	S041568	50
Epson Value Photo Paper Glossy	Carta (216 × 279 mm)	S400031	50
	102 × 152 mm	S400032	20
		S400033	50
		S400034	100
Epson Iron-on Cool Peel Transfer paper	Carta (216 × 279 mm)	S041153	10

* L18050 somente

Tema principal: [Como colocar papel](#)

Configurações de tipo de papel ou mídia

Para este papel	Selecione esta configuração
Papel normal Papel de cópia Epson Presentation Paper Matte Epson High Quality Ink Jet Paper Epson Bright White Pro Paper Epson Bright White Premium Paper Epson Iron-on Cool Peel Transfer paper	Papel Normal/Bright White Paper
Papel timbrado	Timbrado
Epson Ultra Premium Photo Paper Glossy	Ultra Premium Photo Paper Glossy
Epson Premium Photo Paper Glossy	Premium Photo Paper Glossy
Epson Photo Paper Glossy Epson Value Photo Paper Glossy	Photo Paper Glossy
Epson Premium Photo Paper Semi-gloss	Premium Photo Paper Semi-Gloss
Epson Ultra Premium Photo Paper Luster	Ultra Premium Photo Paper Luster
Epson Presentation Paper Matte	Presentation Paper Matte
Epson Premium Presentation Paper Matte Epson Premium Presentation Paper Matte Double-sided	Premium Presentation Paper Matte
Envelopes	Envelope

Tema principal: [Como colocar papel](#)

Impressão a partir de um computador

Antes de imprimir a partir do seu computador, verifique se você configurou o produto e instalou o software, conforme descrito no pôster *Guia de instalação*.

Observação: Se você tem uma conexão à internet, é uma boa ideia verificar se há atualizações para o software do produto no site de suporte da Epson. Caso veja a tela de atualização do software, selecione a opção **Ativar a verificação automática** e clique em **OK**. O programa faz uma busca pelo seu sistema para ver se você tem o software mais atual. Siga as instruções na tela.

[Impressão com Windows](#)

[Impressão com o driver Epson integrado - Windows 10 S](#)

[Impressão em um Mac](#)

[Impressão de um Smartphone ou Tablet](#)

[Impressão com Epson Photo+](#)

[Como cancelar a impressão usando um botão do produto](#)

Impressão com Windows

Você pode imprimir com o produto usando qualquer aplicativo do Windows, como descrito nestas seções.

Observação: Se estiver usando o seu produto Epson com o sistema operacional Windows 10 S, você não pode usar o software descrito nesta seção. Você também não pode baixar e instalar qualquer software do produto Epson do site da Epson para uso com o Windows 10 S; é necessário que obtenha o software somente através da loja do Windows.

[Como selecionar configurações básicas de impressão - Windows](#)

[Como selecionar as configurações de impressão frente e verso - Windows](#)

[Seleção das opções de leiaute e impressão - Windows](#)

[Seleção de uma predefinição de impressão - Windows](#)

[Seleção das configurações avançadas - Windows](#)

[Impressão do seu documento ou foto - Windows](#)

[Verificação do estado da impressão - Windows](#)

[Seleção das configurações padrão de impressão - Windows](#)

[Alteração das opções de atualização automática](#)

Tema principal: [Impressão a partir de um computador](#)

Como selecionar configurações básicas de impressão - Windows

Selecione as configurações básicas para o documento ou foto que você deseja imprimir.

1. Abra a foto ou documento que deseja imprimir.
2. Selecione o comando de impressão no seu aplicativo.

Observação: Pode ser necessário selecionar um ícone de impressão na tela, a opção **Imprimir** no menu **Arquivo** ou outro comando. Veja o utilitário de ajuda do seu aplicativo para mais detalhes.

3. Se necessário, selecione o nome do produto como a impressora que deseja usar.

Observação: Pode ser que também tenha que selecionar **Propriedades** ou **Preferências** para ver as suas configurações de impressão.

Você vê a guia Principal da janela de configurações da sua impressora:

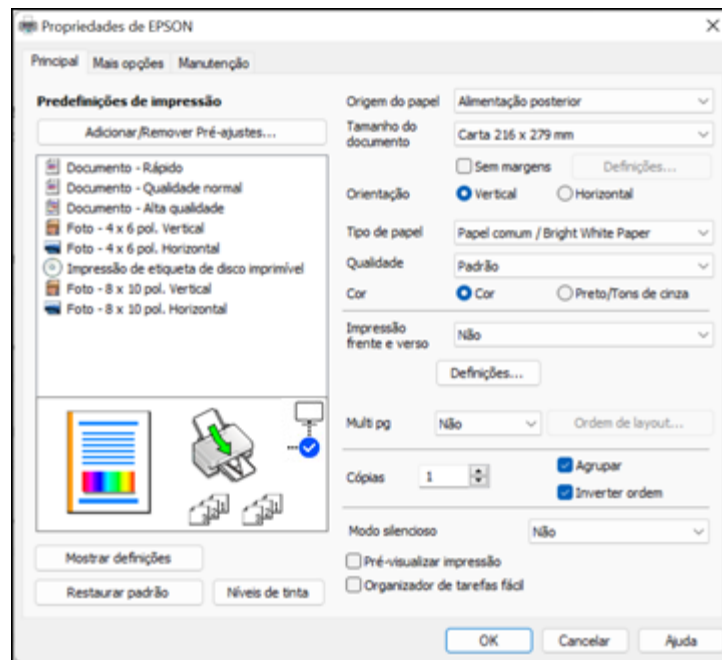

4. Selecione o tamanho do papel colocado como a definição de **Tamanho do documento**.

Observação: Você também pode selecionar a configuração **Definido pelo usuário** para criar um tamanho de papel personalizado.

5. Se você estiver imprimindo uma fotografia sem margens, selecione **Sem margens**. Você pode clicar em **Definições** para acessar opções adicionais para impressão sem margens.

Observação: Você deve selecionar um tipo e tamanho de papel sem margens compatível para imprimir sem margens. Confira a lista de compatibilidade de papel sem margem para mais detalhes.

6. Selecione a orientação do seu documento.

Observação: Se você estiver imprimindo um envelope, selecione **Horizontal**.

7. Selecione o tipo de papel colocado como a definição de **Tipo de papel**.

Observação: A definição pode não corresponder exatamente ao nome do seu papel. Veja a lista de definições de tipo de papel para mais detalhes.

8. Selecione a configuração de **Qualidade** que corresponde à qualidade de impressão que deseja usar.

9. Selecione uma opção de cor:

- Para imprimir um documento ou foto em cores, selecione a opção **Cor**.
- Para imprimir texto ou gráficos em preto ou em tons de cinza, selecione a opção **Preto/Tons de cinza**.

10. Para imprimir nos dois lados do papel, selecione uma opção de **Impressão frente e verso**.

11. Para imprimir várias páginas em uma folha de papel ou imprimir uma imagem em várias folhas de papel, selecione uma das opções no menu **Multi-páginas** e selecione as opções de impressão desejadas.

12. Para imprimir várias cópias e organizar a ordem de impressão, selecione as opções de **Cópias**.

13. Para reduzir ruído durante a impressão quando selecionar **Papel normal/Bright White Paper**, ative o **Modo silencioso** (a impressão será mais lenta).

14. Para visualizar o seu trabalho antes de imprimir, selecione **Pré-visualizar impressão**.

15. Para salvar o seu trabalho de impressão como um projeto que pode ser modificado e combinado com outros trabalhos, selecione **Organizador de tarefas fácil**.

[Opções de qualidade de impressão - Windows](#)

[Opções de impressão de múltiplas páginas - Windows](#)

Tema principal: [Impressão com Windows](#)

Referências relacionadas

[Configurações de tipo de papel ou mídia](#)

[Compatibilidade de papel para impressão sem margens](#)

[Compatibilidade de papel para impressão sem margens](#)

[Capacidade de impressão de dois lados](#)

[Configurações de tipo de papel ou mídia](#)

Tarefas relacionadas

[Como selecionar as configurações de impressão frente e verso - Windows](#)

[Seleção das opções de leiaute e impressão - Windows](#)

[Impressão do seu documento ou foto - Windows](#)

Opções de qualidade de impressão - Windows

Você pode selecionar qualquer uma das opções de qualidade disponíveis para aperfeiçoar a qualidade da sua impressão. Algumas definições podem estar indisponíveis, dependendo da configuração de tipo de papel e de borda que você selecionou.

Rascunho

Para impressão de rascunho em papel comum.

Padrão

Para impressão do dia a dia de texto e imagem.

Alta velocidade

Para fotos e gráficos com alta qualidade de impressão.

Tema principal: [Como selecionar configurações básicas de impressão - Windows](#)

Opções de impressão de múltiplas páginas - Windows

Você pode selecionar qualquer uma das opções disponíveis no menu Multi-páginas para configurar a sua tarefa de impressão de várias páginas.

2+, 4+, 6+, 8+, 9+ e 16+

Imprime várias páginas em uma folha de papel. Clique no botão **Ordem de layout** para selecionar o leiaute de página e as opções de borda.

2×1 Pôster, 2×2 Pôster, 3×3 Pôster, 4×4 Pôster

Imprime uma imagem em várias folhas de papel para criar um pôster grande. Clique no botão **Configurações** para selecionar o leiaute de imagem e as opções.

Tema principal: [Como selecionar configurações básicas de impressão - Windows](#)

Como selecionar as configurações de impressão frente e verso - Windows

Você pode imprimir em ambos os lados do papel, selecionando uma das opções de **Impressão frente e verso** na guia principal.

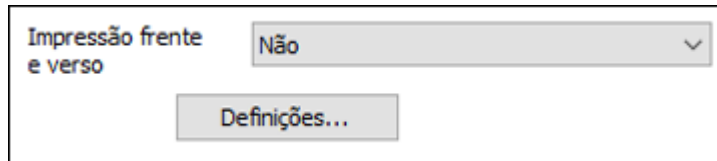

Observação: Você precisará imprimir um lado e virar o papel manualmente para imprimir no outro lado.

Observação: Algumas opções podem estar pré-selecionadas ou indisponíveis, dependendo das outras configurações que você escolheu ou caso esteja acessando o produto através de uma rede.

1. Selecione uma das opções de **Impressão frente e verso**:
 - **Manual (União de margem longa)** para imprimir o seu trabalho de duas faces, imprimindo primeiro em um lado do papel e depois pedindo que vire o papel pelo lado mais longo, para imprimir do outro lado.
 - **Manual (União de margem curta)** para imprimir o seu trabalho de duas faces, imprimindo primeiro em um lado do papel e depois pedindo que vire o papel pelo lado mais curto, para imprimir do outro lado.
2. Clique no botão **Definições**.

Você verá uma janela como esta:

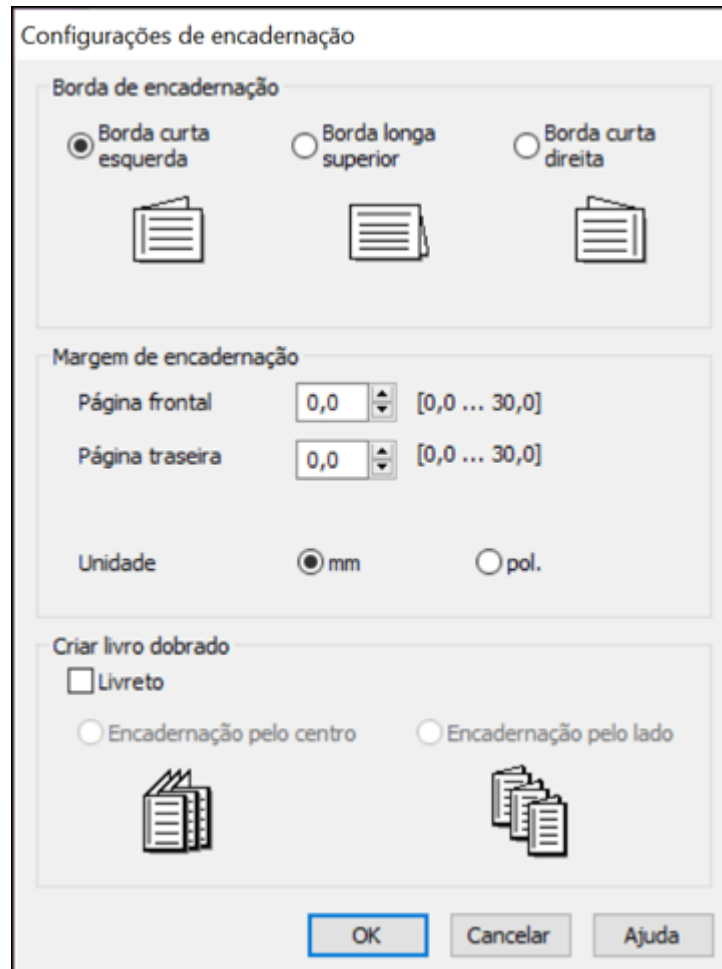

3. Selecione as opções de impressão em frente e verso que deseja utilizar.
4. Clique em **OK** para retornar à guia Principal.
5. Imprima uma cópia de teste do seu documento em frente e verso para testar as configurações selecionadas.
6. Siga as instruções exibidas na tela durante a impressão.

Observação: A superfície do papel pode borrar durante a impressão em dois lados. Certifique-se de que a tinta secou antes de recarregar o papel.

[Opções de impressão em frente e verso - Windows](#)

Tema principal: [Impressão com Windows](#)

Referências relacionadas

[Capacidade de impressão de dois lados](#)

Tarefas relacionadas

[Como selecionar configurações básicas de impressão - Windows](#)

Opções de impressão em frente e verso - Windows

Você pode selecionar qualquer opção disponível na janela de Definições de encadernação para configurar o trabalho de impressão frente e verso.

Borda de encadernação

Seleciona uma definição que orienta encadernação da impressão em frente e verso na direção desejada.

Margem de encadernação

Seleciona as opções que definem uma margem mais espessa para permitir a encadernação.

Livreto

Selecione a opção **Livreto** para imprimir páginas em frente e verso, como um livreto.

Cria Livro Dobrado

Selecione a opção **Livreto** e uma opção de encadernação para imprimir páginas em frente e verso, como um livreto.

Tema principal: [Como selecionar as configurações de impressão frente e verso - Windows](#)

Seleção das opções de leiaute e impressão - Windows

Você pode selecionar uma variedade de opções adicionais de leiaute e impressão para seus documentos ou fotos na guia **Mais opções**.

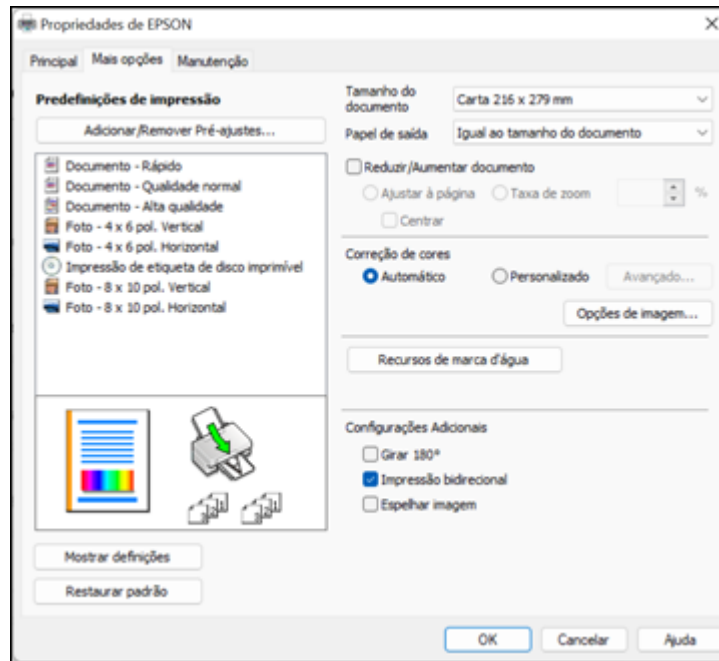

1. Para alterar o tamanho de seu documento impresso ou foto, selecione **Reduzir/Aumentar documento** e selecione uma destas opções de dimensionamento.
 - Selecione a opção **Ajustar à página** para dimensionar a sua imagem para que caiba no papel colocado. Selecione o tamanho do seu documento ou foto como a opção de Tamanho do documento e o tamanho do papel como a opção de Papel de saída. Se quiser centralizar a imagem no papel, selecione a opção **Centrar**.
 - Selecione a opção **Taxa de zoom** para reduzir ou aumentar o seu documento ou foto uma percentagem específica. Selecione a percentagem no menu %.
2. Selecione uma das seguintes opções de correção de cor:
 - Selecione **Automático** para ajustar automaticamente a nitidez, o brilho, o contraste e a saturação da cor da sua imagem.

- Selecione **Personalizado** e clique no botão **Avançado** para ajustar manualmente a configuração de correção de cores ou para desativar o gerenciamento de cores no software da impressora.
- Selecione **Opções de imagem** para acessar configurações adicionais para melhorar as imagens impressas.

Observação: Você também pode selecionar as configurações de **Impressão universal de cor**.

3. Para adicionar as seguintes características, clique no botão **Recursos de marca d'água**:

- **Não copiar:** adiciona uma marca d'água que aparece apenas quando o documento é copiado.

Observação: Esta configuração não está disponível para todos os tipos de impressão. Clique no botão **Adic./Apagar** para criar um modelo e clique no botão **Definições** para personalizá-lo.

- **Marca d'água:** adiciona uma marca d'água visível a seu documento.

Observação: Clique no botão **Adic./Apagar** para criar a sua marca d'água e clique no botão **Definições** para personalizar a marca d'água.

- **Cabeçalho/Rodapé:** adiciona informações como data e hora à parte superior ou inferior do seu documento.

Observação: Clique em **Definições** para personalizar o texto e a posição do cabeçalho e rodapé.

4. Selecione quaisquer opções de configuração adicionais para personalizar a sua impressão.

[Opções personalizadas de correção de cor - Windows](#)

[Opções de imagem e configurações adicionais - Windows](#)

[Configurações de cabeçalho/rodapé - Windows](#)

Tema principal: [Impressão com Windows](#)

Tarefas relacionadas

[Como selecionar configurações básicas de impressão - Windows](#)

[Impressão do seu documento ou foto - Windows](#)

Opções personalizadas de correção de cor - Windows

Você pode selecionar quaisquer opções disponíveis na janela de Correção de cores para personalizar as cores da imagem do seu trabalho de impressão.

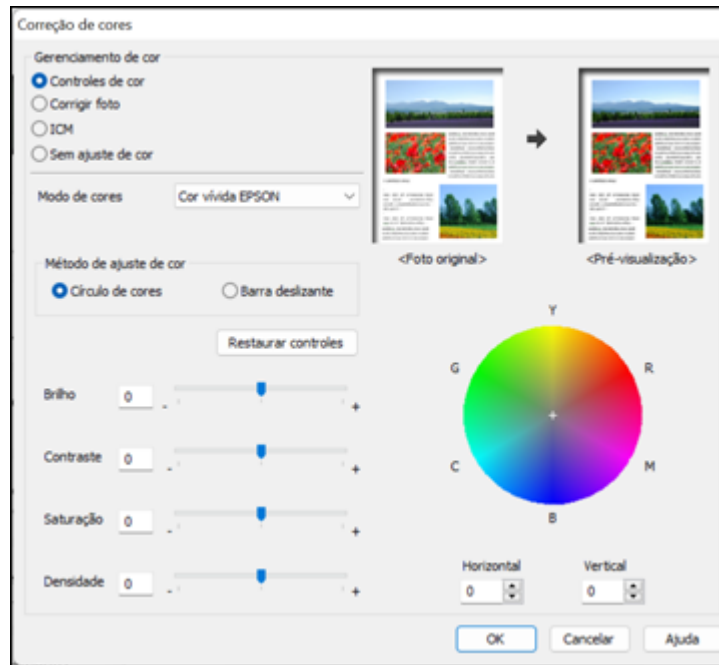

Controles de cor

Permite que selecione um **Modo de cores**, configurações individuais para **Brilho**, **Contraste**, **Saturação** e **Densidade**, e tons de cor individuais. Dependendo do modo de cor selecionado, você também pode ajustar a densidade do meio-tom usando a configuração de **Gama**.

Corrigir foto

Melhora a cor, contraste e nitidez das fotos com falhas.

Observação: Corrigir foto usa uma tecnologia sofisticada de reconhecimento de rosto para otimizar fotos que incluem rostos. Para que isso funcione, ambos os olhos e o nariz devem estar visíveis no rosto do sujeito. Se sua foto incluir um rosto com uma cor intencionalmente diferente, como em uma estátua, você pode ter que desativar a função **Corrigir foto** para manter os efeitos de cor especiais.

ICM

Permite que você gerencie as cores usando perfis de impressão de cores instalados.

Sem ajuste de cor

Desativa o gerenciamento de cores no software da impressora para que você possa gerenciar as cores usando apenas o software.

Tema principal: [Seleção das opções de leiaute e impressão - Windows](#)

Opções de imagem e configurações adicionais - Windows

Você pode selecionar qualquer uma das opções de imagem e configurações adicionais para personalizar a sua impressão. Algumas opções podem estar pré-selecionadas ou indisponíveis, dependendo das outras configurações que você escolheu.

Opções de imagem

Enfatizar texto

Ajusta o peso do texto impresso para melhor leitura.

Enfatizar linhas finas

Ajusta o peso das linhas impressas para melhor visibilidade.

Suavizar contornos

Suaviza bordas serrilhadas em imagens de baixa resolução, como capturas de tela ou imagens da Internet.

Corrigir olhos vermelhos

Reduz ou remove olhos vermelhos nas fotos.

Imprimir texto em preto

Imprime texto colorido em preto.

Para texto colorido

Imprime texto colorido em um padrão de fundo ou sublinhado.

Para gráficos e imagens coloridos

Imprime gráficos e imagens coloridos com padrões de sobreposição.

Para texto, gráficos e imagens coloridos

Imprime textos, gráficos e imagens coloridos com padrões de sobreposição.

Opções de melhoria

Especifica configurações de Impressão universal de cor para aprimoramento de texto, gráficos e imagens.

Configurações Adicionais

Girar 180°

Imprime a imagem girada 180° de sua orientação original.

Impressão bidirecional

Imprime nas duas direções (direita para a esquerda e esquerda para a direita), aumentando a velocidade, mas reduzindo a qualidade de impressão.

Espelhar imagem

Inverte a imagem impressa da esquerda para a direita.

Tema principal: [Seleção das opções de leiaute e impressão - Windows](#)

Configurações de cabeçalho/rodapé - Windows

Você pode selecionar quaisquer das opções de configuração de cabeçalho/rodapé para adicionar cabeçalhos ou notas de rodapé quando imprimir. Os itens estão disponíveis para impressão na parte superior e inferior das suas páginas, na esquerda, na direita ou no centro da página.

Observação: Essas configurações não são salvas com o seu documento.

A imagem mostra uma janela de configuração de cabeçalho/rodapé e formatação de texto. O título da janela é "Configurações de cabeçalho/rodapé".

As opções de cabeçalho/rodapé são:

Superior esquerdo	Superior centro	Superior direito
Nome do usuário	Nenhum	Data/Hora

Inferior esquerdo	Inferior centro	Inferior direito
Nenhum	Nenhum	Nenhum

Outras opções de configuração:

- Número inicial: 1
- Começar a imprimir na página: 1
- Texto: (campo de entrada vazio)

As opções de formatação de texto são:

- Cor: Preto
- Fonte: Arial
- Tamanho: 11 pt [6 ... 72]
- Estilo: Negrito, Itálico

Botões de ação: Restaurar ajustes padrão, OK, Cancelar, Ajuda.

Você pode escolher imprimir a seguinte informação:

- Nome do usuário
- Nome do computador
- Data
- Data/Hora
- Nome do documento
- Número de agrupamentos
- Número da página
- Texto

Você também pode ajustar as configurações de texto para a informação impressa.

Observação: O nome de usuário, nome do computador, data e hora vêm do Painel de controle do Windows no seu computador.

Tema principal: [Seleção das opções de leiaute e impressão - Windows](#)

Seleção de uma predefinição de impressão - Windows

Para o acesso rápido a grupos comuns de configurações de impressão, você pode selecionar uma predefinição de impressão na guia **Principal** ou na guia **Mais opções**.

Observação: Você pode criar as suas predefinições clicando no botão **Adicionar/Remover Pré-ajustes**.

1. Clique na guia **Principal** ou **Mais opções**.

Você verá as opções de **Predefinições de impressão** disponíveis à esquerda:

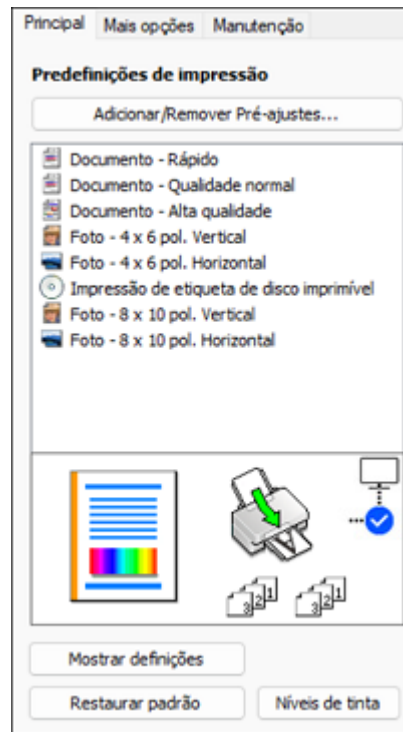



2. Coloque o seu cursor sobre uma das **Predefinições de impressão** para ver uma lista de configurações.
3. Clique em uma predefinição para modificar ou deletar a configuração ou use qualquer uma das opções disponíveis na tela para controlar as predefinições de impressão.
4. Para escolher uma predefinição para impressão, selecione-a.
5. Clique em **OK**.

Tema principal: [Impressão com Windows](#)

Seleção das configurações avançadas - Windows

Você pode selecionar configurações adicionais que se aplicam a todos os trabalhos de impressão que enviar para o seu produto.

1. Acesse a área de trabalho do Windows e clique com o botão direito do mouse no ícone  do seu produto na parte direita da barra de tarefas do Windows, ou clique na seta para cima e clique com o botão direito do mouse em .
2. Selecione **Definições da impressora**.
3. Clique na guia **Manutenção**.

Você vê as opções de manutenção:

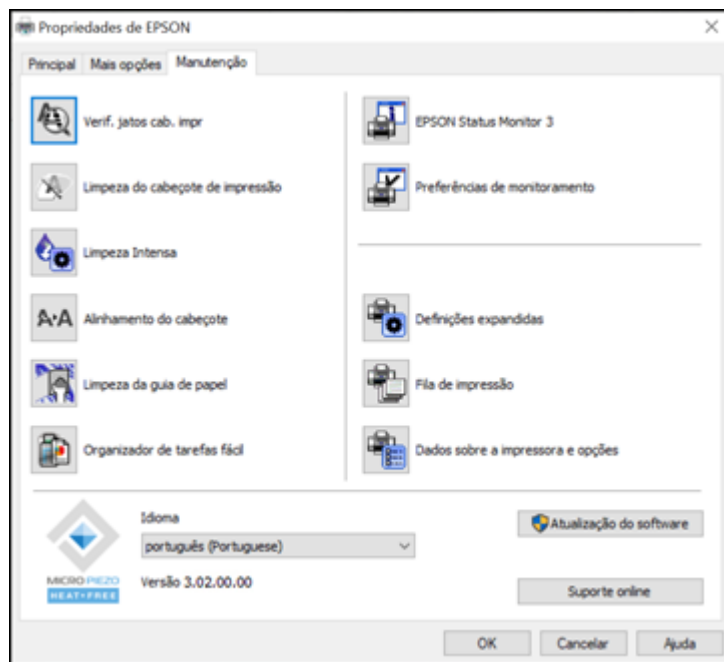

4. Clique no botão **Definições expandidas**.

Você verá esta janela:

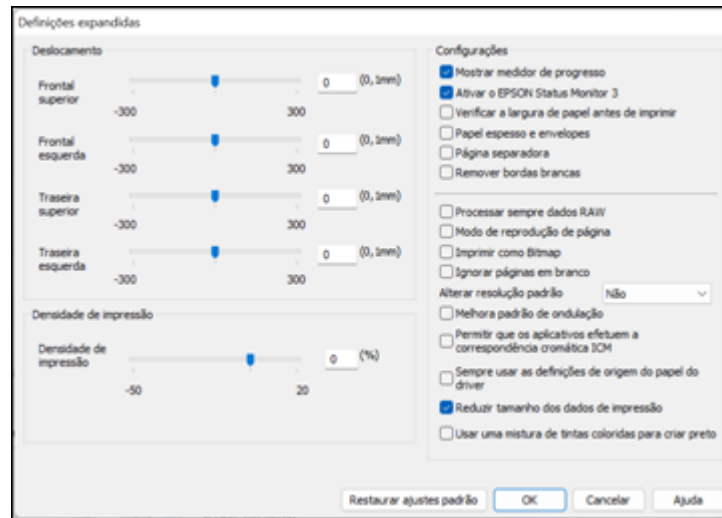

5. Selecione quaisquer opções de configuração avançada para personalizar a sua impressão.
6. Clique em **OK** para fechar a janela de Definições expandidas.
7. Clique em **OK** para fechar a janela do software da impressora.

[Definições expandidas - Windows](#)

Tema principal: [Impressão com Windows](#)

Definições expandidas - Windows

Você pode selecionar estas configurações na janela de Definições expandidas.

Mostrar medidor de progresso

Exibe o progresso de trabalhos de impressão enquanto eles são impressos.

Ativar o EPSON Status Monitor 3

Ativa a monitoração do produto para tintas e papéis e outros problemas.

Verificar a largura de papel antes de imprimir

Evita imprimir além das margens do papel caso a configuração de tamanho do papel esteja incorreta; pode reduzir a velocidade de impressão.

Papel espesso e envelopes

Evita manchas de tinta quando imprime em envelopes ou papel espesso.

Página separadora

Antes de cada documento, imprime uma página de separação contendo título, usuário, data e hora.

Remover bordas brancas

Remove as margens brancas que podem aparecer quando imprime fotos sem margens.

Processar sempre dados RAW

Aumenta a velocidade de impressão e pode resolver outros problemas de impressão.

Modo de reprodução de página

Aumenta a velocidade de impressão quando a impressão for extremamente lenta ou se a cabeça de impressão para durante a impressão.

Imprimir como bitmap

Aumenta a velocidade de impressão quando a impressão for extremamente lenta ou se a cabeça de impressão parar durante a impressão e outras configurações não ajudarem.

Ignorar páginas em branco

Garante que o produto não imprima as páginas que não contenham texto ou imagens.

Alterar resolução padrão

Reduz a resolução dos dados de impressão para corrigir problemas de impressão.

Melhora padrão de ondulação

Imprime gráficos com um padrão mais fino.

Permitir que os aplicativos efetuem a correspondência cromática ICM

Permite que aplicativos executem correspondência de cores ICM.

Sempre usar as definições de origem de papel do driver

Imprime utilizando a configuração de fonte de papel no driver da impressora e não a configuração no seu aplicativo.

Reduzir tamanho dos dados de impressão

Aumenta a compressão dos dados de impressão para melhorar a velocidade de impressão. Não é recomendado quando imprimir padrões finos.

Usar uma mistura de tintas coloridas para criar preto

Mistura cores das tintas para criar um preto composto quando imprime com qualidade padrão em papel comum ou envelopes.

Tema principal: [Seleção das configurações avançadas - Windows](#)

Impressão do seu documento ou foto - Windows

Depois de ter selecionado as definições de impressão, você está pronto para salvar suas configurações e imprimir.

1. Clique em **OK** para salvar suas configurações.
Você verá a janela do aplicativo de impressão, como esta:

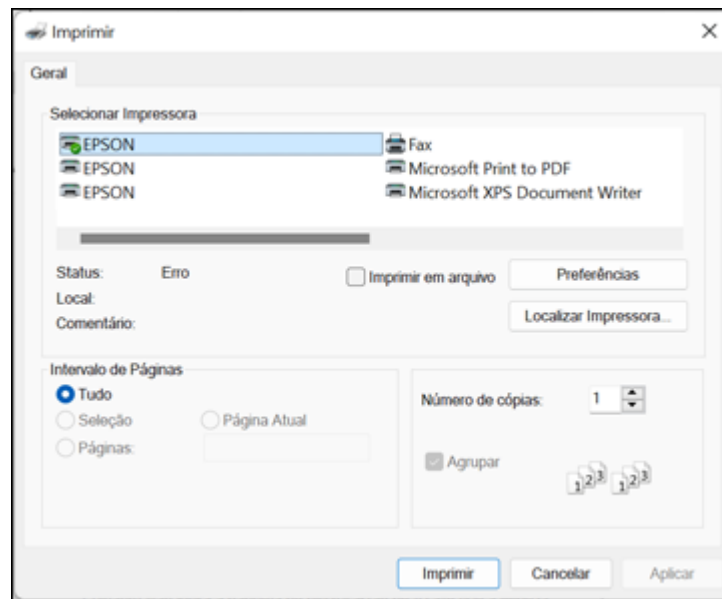

2. Clique em **Aplicar** ou em **Imprimir** para iniciar a impressão.

Tema principal: [Impressão com Windows](#)

Tarefas relacionadas

[Como selecionar configurações básicas de impressão - Windows](#)

Verificação do estado da impressão - Windows

Durante a impressão, você verá esta janela mostrando o progresso do trabalho de impressão. Permite que você controle a impressão e cheque o estado da tinta.





- Para cancelar a impressão, clique em **Cancelar**.
- Para ver os trabalhos na fila de impressão, clique em **Fila de Impressão**.
- Para fechar a janela de estado, clique em **OK**.

Tema principal: [Impressão com Windows](#)

Seleção das configurações padrão de impressão - Windows

Quando você altera as configurações de impressão em um programa, as mudanças só se aplicam se você estiver imprimindo usando o programa durante aquela sessão. Se você deseja alterar as configurações de impressão que usa em todos os programas do Windows, você pode selecionar novas configurações de impressão padrão.

1. Acesse a área de trabalho do Windows e clique com o botão direito do mouse no ícone  do seu produto na parte direita da barra de tarefas do Windows, ou clique na seta para cima e clique com o botão direito do mouse em .
2. Selecione **Definições da impressora**.

Você verá a janela de definições da impressora:

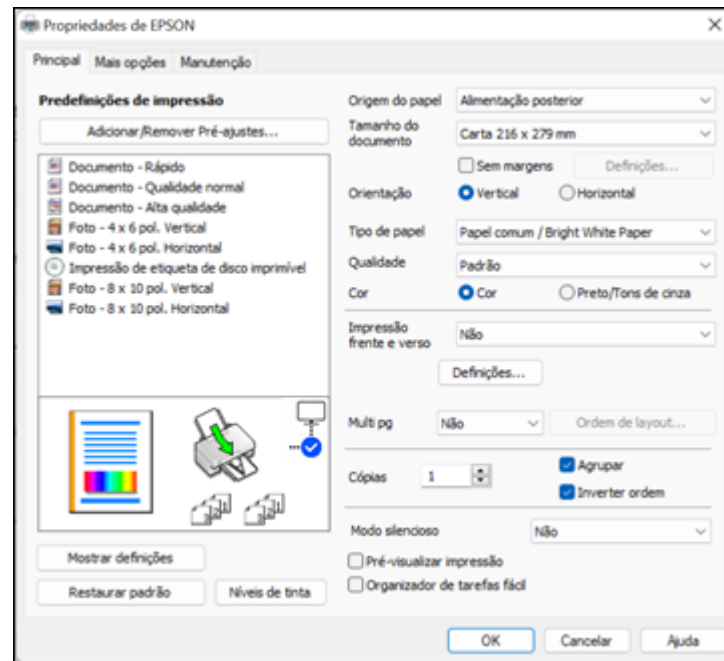

3. Selecione as configurações de impressão que deseja usar como padrão em todos os programas do Windows.
4. Clique em **OK**.

Essas configurações são agora os padrões selecionados para impressão. Você ainda pode mudá-las conforme necessário quando usar o mesmo programa para imprimir.

[Mudança do idioma das telas do software da impressora](#)



Tema principal: [Impressão com Windows](#)

Tarefas relacionadas

[Como selecionar configurações básicas de impressão - Windows](#)

Mudança do idioma das telas do software da impressora

Você pode alterar o idioma usado nas telas do software da impressora para Windows.

1. Acesse a área de trabalho do Windows e clique com o botão direito do mouse no ícone  do produto na parte direita da barra de tarefas do Windows, ou clique na seta para cima e clique com o botão direito do mouse em .
2. Selecione **Definições da impressora**.
Você vê a janela de configurações de impressão.
3. Clique na guia **Manutenção**.

Você vê as opções de manutenção:

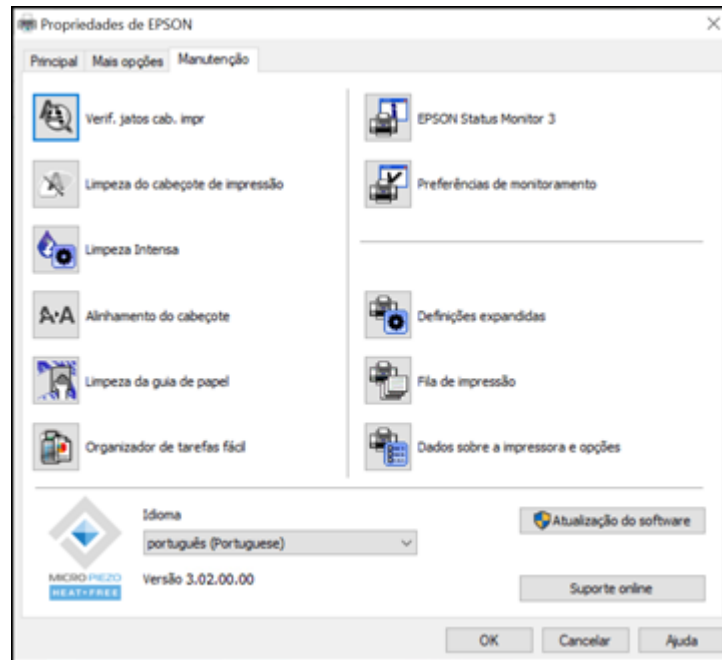



4. Selecione o idioma que deseja usar como a configuração de **Idioma**.
5. Clique em **OK** para fechar a janela do software da impressora.

As telas do software da impressora aparecem no idioma selecionado a próxima vez que acessá-las.

Tema principal: [Seleção das configurações padrão de impressão - Windows](#)

Alteração das opções de atualização automática

O software da impressora para o Windows verifica automaticamente se há atualizações para o software do produto. Você pode mudar quantas vezes o software procura por atualizações ou pode desativar esta opção.

1. Acesse a área de trabalho do Windows e clique com o botão direito do mouse no ícone  do produto na parte direita da barra de tarefas do Windows, ou clique na seta para cima e clique com o botão direito do mouse em .

2. Selecione a opção **Definições de atualização do software**.

Você verá esta janela:

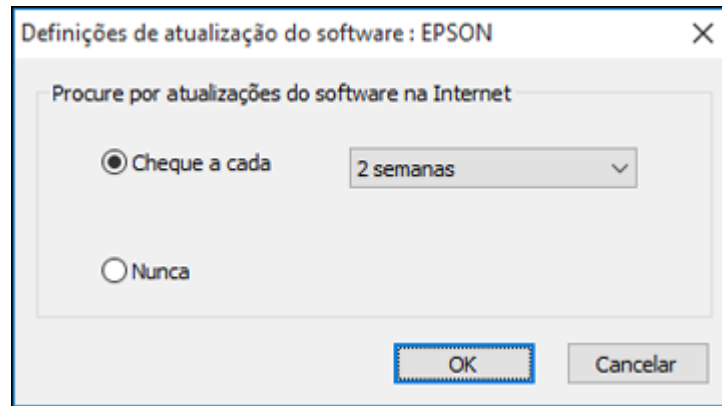

3. Execute um dos seguintes procedimentos:
 - Para mudar a frequência com que o software procura por atualizações, selecione uma configuração no menu **Cheque a cada**.
 - Para desativar o recurso de atualização automática, selecione a opção **Nunca**.
4. Clique em **OK** para sair.

Observação: Se você optar por desativar o recurso de atualização automática, você pode procurar por atualizações manualmente.

Tema principal: [Impressão com Windows](#)

Tarefas relacionadas

[Busca de atualizações para o software](#)

Impressão com o driver Epson integrado - Windows 10 S

Você pode imprimir com o driver Epson integrado usando qualquer programa de impressão do Windows 10 S, como descrito nestas seções.

Observação: O driver Epson integrado no Windows 10 S não inclui todas as configurações disponíveis para o seu produto.

Seleção das configurações de impressão - Windows 10 S

Tema principal: Impressão a partir de um computador

Seleção das configurações de impressão - Windows 10 S

Selecione as configurações para o seu trabalho de impressão no seu aplicativo Windows 10 S.

1. Abra a foto ou documento que deseja imprimir.
2. Selecione o comando de impressão no seu aplicativo.

Observação: Pode ser necessário selecionar um ícone de impressão na tela, a opção **Imprimir** no menu **Arquivo** ou outro comando. Veja o utilitário de ajuda do seu aplicativo para mais detalhes.

3. Se necessário, selecione o nome do produto como a impressora que deseja usar.

Observação: Pode ser que também tenha que selecionar **Propriedades** ou **Preferências** para ver as suas configurações de impressão.

Você verá uma janela como esta:

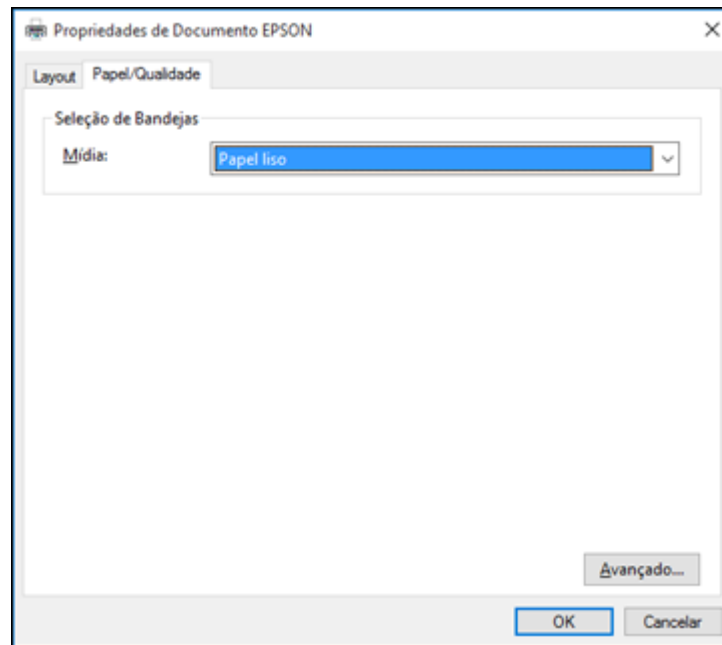

4. Selecione o tipo de papel colocado como a definição de **Mídia**.

Observação: A definição pode não corresponder exatamente ao nome do seu papel. Veja a lista de definições de tipo de papel para mais detalhes.

5. Clique no botão **Avançado**.

Você verá uma janela como esta:

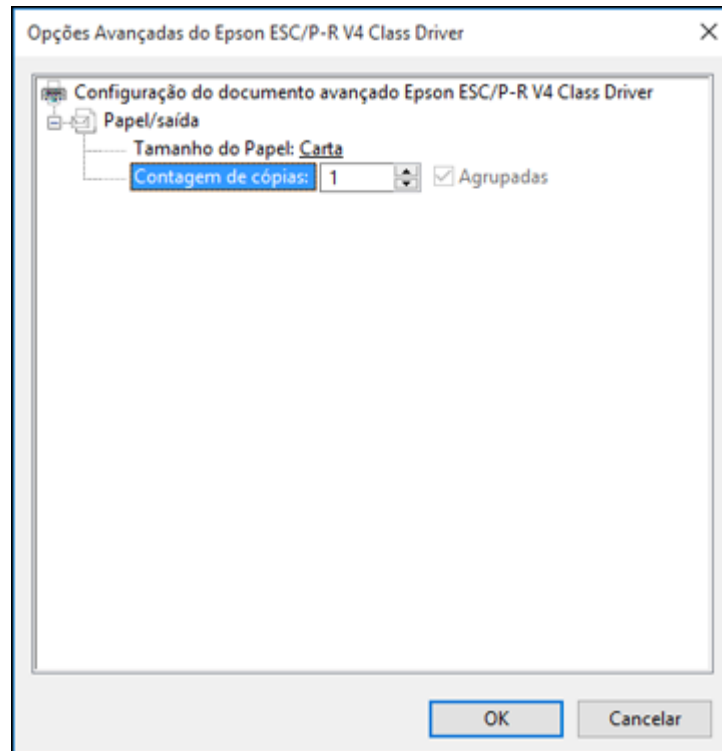

6. Selecione o tamanho do papel colocado como a definição de **Tamanho do Papel**.
7. Para imprimir múltiplas cópias, selecione ou digite o número como configuração de **Contagem de cópias**.
8. Para imprimir múltiplas cópias de documentos de múltiplas páginas em conjuntos, marque a caixa de seleção **Agrupadas**.

9. Clique em **OK**.

Você retorna para a janela de preferências de impressão.

10. Selecione a guia **Layout**.

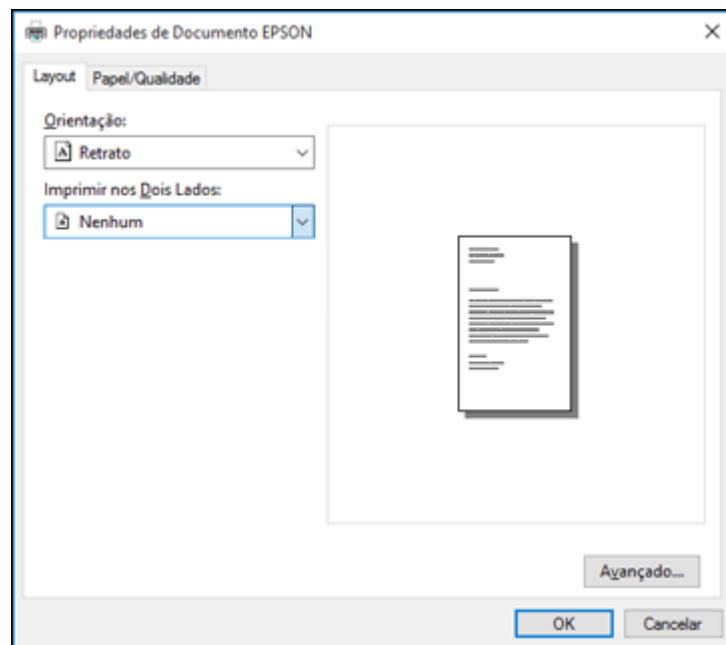

11. Selecione a orientação do seu documento como a configuração de **Orientação**.

- Para imprimir dos dois lados da página, selecione uma das opções **Imprimir nos Dois Lados**, dependendo de como deseja orientar o layout da página. O ícone ao lado de cada opção mostra o layout.

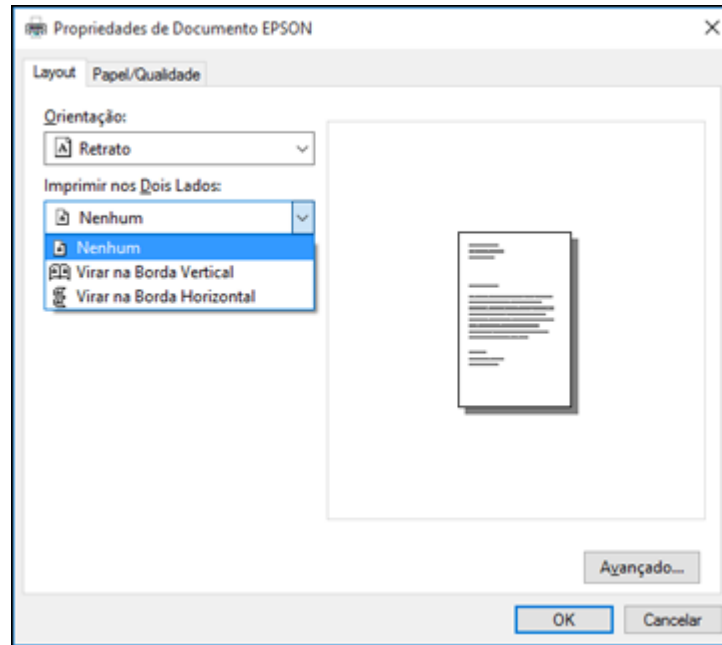

- Clique em **OK** para salvar suas configurações.
Você verá a janela **Imprimir** do aplicativo.
- Clique em **Aplicar** ou em **Imprimir** para iniciar a impressão.

Tema principal: [Impressão com o driver Epson integrado - Windows 10 S](#)

Referências relacionadas

[Configurações de tipo de papel ou mídia](#)

Impressão em um Mac

Você pode imprimir com o seu produto usando qualquer programa de impressão do Mac, como descrito nestas seções.

Observação: Se você tem uma conexão à internet, é uma boa ideia verificar se há atualizações para o software do produto no site de suporte da Epson ou através do Epson Software Updater.

[Como selecionar as configurações básicas de impressão - Mac](#)

[Como selecionar as configurações de página - Mac](#)

[Seleção das opções de layout de impressão - Mac](#)

[Gerenciamento de cores - Mac](#)

[Seleção das preferências de impressão - Mac](#)

[Impressão do seu documento ou foto - Mac](#)

Tema principal: [Impressão a partir de um computador](#)

Como selecionar as configurações básicas de impressão - Mac

Selecione as configurações básicas para o documento ou foto que você deseja imprimir.

1. Abra a foto ou documento que deseja imprimir.
2. Selecione o comando de impressão no seu aplicativo.

Observação: Pode ser necessário selecionar um ícone de impressão na tela, a opção **Imprimir** no menu Arquivo ou outro comando. Veja o utilitário de ajuda do seu aplicativo para mais detalhes.

3. Selecione seu produto como a definição de **Impressora**.



Você verá a janela de configurações da impressora expandida para o seu produto:

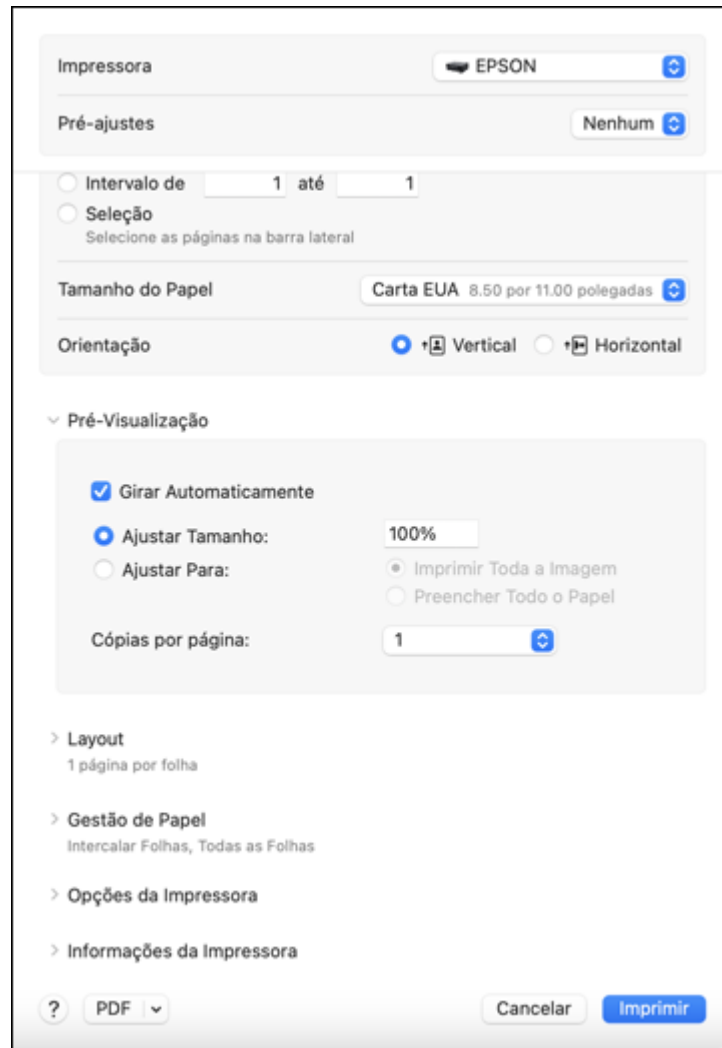

Observação: A janela de impressão pode ser diferente, dependendo da versão do Mac OS e do aplicativo usado.

4. Selecione as configurações de **Cópias e Páginas**, conforme necessário.

Observação: Caso não veja essas configurações na janela de impressão, verifique-as no aplicativo antes de imprimir.

5. Selecione as opções de configuração de página: **Tamanho do Papel e Orientação**.

Observação: Caso não veja essas configurações na janela de impressão, verifique-as no aplicativo antes de imprimir. Elas podem ser acessadas selecionando **Configurar página** no menu Arquivo.

Observação: Os tamanhos de papel podem incluir opções adicionais como **Sem margens**.

6. Selecione todas as configurações específicas de aplicativos que aparecem na tela, como as mostradas na imagem acima para o aplicativo Pré-visualização.

7. Execute um dos seguintes procedimentos:

- **macOS 13:** Selecione o menu **Opções da Impressora** e depois selecione **Definições de impressão**.
- **macOS 12 e anterior:** Selecione **Definições de impressão** ou **Recursos da Impressora** no menu suspenso.

Você verá um menu como este:

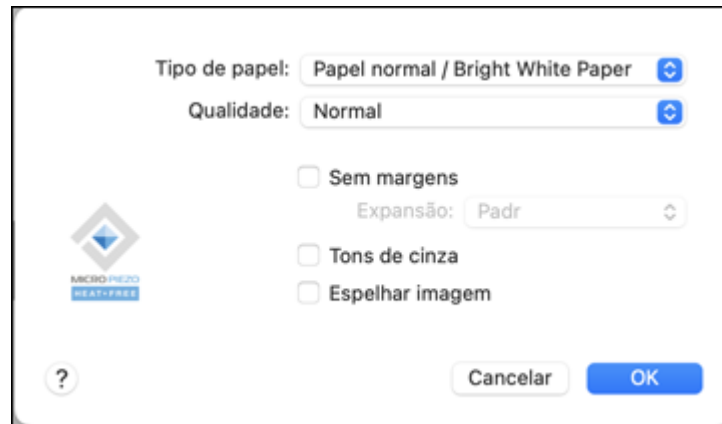

Observação: As configurações de impressão disponíveis e a aparência da janela de impressão podem ser diferentes das exibidas aqui, dependendo da versão do sistema operacional e o aplicativo que você estiver usando.

8. Selecione o tipo de papel colocado como definição de **Tipo de papel**.

Observação: A definição pode não corresponder exatamente ao nome do seu papel. Veja a lista de definições de tipo de papel para mais detalhes.

9. Selecione a configuração de **Qualidade** de impressão que deseja usar.
10. Selecione a opção **Sem margem** se desejar imprimir uma foto sem margens. Se a opção estiver indisponível, modifique a configuração de **Tipo de papel** para um papel que suporte impressão sem margens.
11. Selecione qualquer uma das opções de impressão disponíveis.

[Opções de qualidade de impressão - Mac](#)

[Opções de impressão - Mac](#)

Tema principal: [Impressão em um Mac](#)

Referências relacionadas

[Configurações de tipo de papel ou mídia](#)

Tarefas relacionadas

[Como selecionar as configurações de página - Mac](#)

Opções de qualidade de impressão - Mac

Você pode selecionar qualquer uma das opções de qualidade disponíveis para aperfeiçoar a qualidade da sua impressão. Algumas definições podem estar indisponíveis, dependendo da configuração de tipo de papel que você selecionou.

Rascunho

Para impressão de rascunho em papel comum.

Normal

Para impressão do dia a dia de texto e imagem.

Ótima

Para texto e gráficos com boa qualidade e velocidade de impressão.

Qualidade

Para texto e gráficos com maior qualidade e velocidade de impressão.

Alta qualidade

Para fotos e gráficos com alta qualidade de impressão.

Economia

Para impressão rápida com qualidade reduzida.

Tema principal: [Como selecionar as configurações básicas de impressão - Mac](#)

Opções de impressão - Mac

Você pode selecionar qualquer uma das opções de impressão para personalizar a sua impressão. Algumas opções podem estar indisponíveis, dependendo das outras configurações que você escolheu.

Expansão

Se você selecionou uma configuração de papel sem margens, esta opção ajusta as configurações de expansão da imagem para controlar a impressão nas bordas de impressos sem margens.

Tons de cinza

Imprime texto e gráficos em preto ou em tons de cinza.

Espelhar imagem

Permite que você inverta horizontalmente a imagem impressa.

Observação: Se você selecionar a opção **Mín** como a configuração de expansão, você pode ver bordas brancas na foto impressa.

Tema principal: [Como selecionar as configurações básicas de impressão - Mac](#)

Como selecionar as configurações de página - Mac

Dependendo do aplicativo, você pode conseguir selecionar as configurações de tamanho e a orientação do papel a partir da janela de impressão.

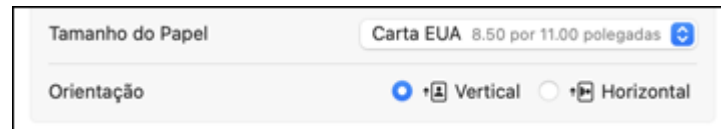

Observação: Caso não veja essas configurações na janela de impressão, verifique-as no aplicativo antes de imprimir. Elas podem ser acessadas selecionando **Configurar página** no menu Arquivo.

1. Selecione o tamanho do papel colocado como a definição de **Tamanho do Papel**. Se estiver imprimindo uma foto sem margens, selecione a opção **Sem margens** ou um tamanho de papel com a opção **Sem margens**.

Observação: Você deve selecionar um tipo e tamanho de papel sem margens compatível para imprimir sem margens. Confira a lista de compatibilidade de papel sem margem para mais detalhes.

2. Selecione a orientação do seu documento ou foto, conforme mostrado na janela de impressão.

Observação: Se você estiver imprimindo um envelope, selecione a configuração **Horizontal**.

Observação: Você pode reduzir ou ampliar o tamanho da imagem impressa selecionando **Gestão de Papel** a partir do menu suspenso ou expandindo na janela de impressão e selecionando uma opção de escala.

Tema principal: [Impressão em um Mac](#)

Referências relacionadas

[Configurações de tipo de papel ou mídia](#)

Seleção das opções de layout de impressão - Mac

Você pode selecionar uma variedade de opções de layout de documentos ou fotos, selecionando **Layout** no menu suspenso ou expandindo na janela de impressão.



- Para imprimir várias páginas em uma folha de papel, selecione o número de páginas no menu suspenso **Páginas por Folha**. Para organizar a ordem de impressão das páginas, selecione uma configuração de **Direção do Layout**.
- Para imprimir bordas em torno de cada página na folha, selecione uma configuração de linha no menu suspenso **Borda**.
- Para inverter ou virar a imagem impressa, selecione as configurações **Inverter orientação da página** ou **Virar horizontalmente**.

Tema principal: [Impressão em um Mac](#)

Gerenciamento de cores - Mac

Você pode ajustar as configurações de correspondência e gerenciamento de cores para melhorar as cores na sua impressão ou desativar o gerenciamento de cores no software da impressora.

Observação: A aparência dos menus pode ser diferente, dependendo da versão do Mac OS e do aplicativo usado.

1. Execute um dos seguintes procedimentos:

- **macOS 13:** Selecione o menu **Opções da Impressora** e depois selecione **Compatibilidade de Cor**.
- **macOS 12 ou anterior:** Selecione **Compatibilidade de Cor** no menu suspenso na janela de impressão.

Você verá um menu como este:

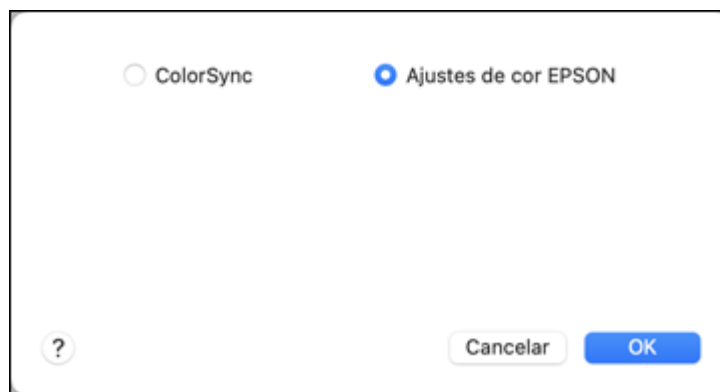

2. Selecione uma das opções disponíveis.
3. Execute um dos seguintes procedimentos:
 - **macOS 13:** Selecione **Opções de cor**.
 - **macOS 12 ou anterior:** Selecione **Opções de cor** no menu suspenso na janela de impressão.

Você verá um menu como este:

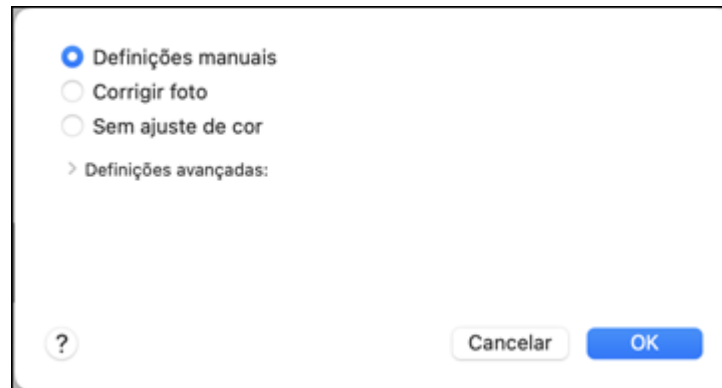

Observação: As opções disponíveis no menu de opções de cores dependem da opção selecionada no menu de Compatibilidade de Cor.

4. Selecione uma das opções disponíveis.

[Correspondência de cores e opções de cores - Mac](#)

Tema principal: [Impressão em um Mac](#)

Correspondência de cores e opções de cores - Mac

Você pode selecionar estas configurações nos menus **Compatibilidade de Cor** e **Opções de cor**.

Configurações de correspondência de cores

Ajustes de cor EPSON

Permite que gerencie as cores usando controles no driver da impressora ou que desative o gerenciamento de cor.

ColorSync

Imprime usando perfis de cor padrão para o seu produto e papel para ajudar na correspondência de cores da imagem. Você pode personalizar o método de conversão e as configurações de filtro no menu ColorSync na janela de impressão.

Configurações de opções de cores

Observação: Estas opções podem estar localizadas em Opções de cor no menu Opções de impressão.

Cor vívida EPSON

Processa cores para criar tons padrão. Clique na guia de **Definições de cor avançadas** para usar os controles avançados de cor.

Padrão EPSON (sRGB)

Aumenta o contraste em imagens. Clique na guia de **Definições de cor avançadas** para usar os controles avançados de cor.

Adobe RGB

Corresponde as cores da imagem com o padrão de cor do Adobe RGB. Use esta configuração se o arquivo de origem tiver sido capturado em Adobe RGB. Clique na guia de **Definições de cor avançadas** para usar os controles avançados de cor.

Definições manuais

Permite que selecione ajustes de cor manualmente. Clique na seta ao lado de **Definições avançadas** e selecione as configurações de **Brilho**, **Contraste**, **Saturação** e tons de cores individuais. Você também pode selecionar um **Modo** de cor para imprimir fotos e gráficos, e a configuração **Corrigir olhos vermelhos** para reduzir ou remover olhos vermelhos nas fotos. Dependendo do modo de cor selecionado, você também pode ajustar a densidade do meio-tom usando a configuração de **Gama**.

Corrigir foto

Melhora a cor, contraste e nitidez das fotos com falhas. Clique na seta ao lado de **Definições avançadas** e selecione **Corrigir olhos vermelhos** para reduzir ou remover os olhos vermelhos na foto.

Observação: A opção Corrigir foto usa uma tecnologia sofisticada de reconhecimento de rosto para otimizar fotos que incluem rostos. Para que isso funcione, ambos os olhos e o nariz devem estar visíveis no rosto do sujeito. Se sua foto incluir um rosto com uma cor intencionalmente diferente, como em uma estátua, você pode ter que desativar a função **Corrigir foto** para manter os efeitos de cor especiais.

Sem ajuste de cor

Desativa o gerenciamento de cores no software da impressora para que você possa gerenciar as cores usando apenas o software.

Observação: Um perfil ICC é necessário se o gerenciamento de cor estiver desativado.

Tema principal: [Gerenciamento de cores - Mac](#)

Seleção das preferências de impressão - Mac

Você pode selecionar as preferências de impressão que se aplicam a todos os trabalhos de impressão que enviar para o produto.

1. No menu Apple menu ou no Dock, selecione **Preferências do Sistema** ou **Ajustes do Sistema**.
2. Selecione **Impressão e fax**, **Impressão e escaneamento** ou **Impressoras e Scanners**, selecione o produto e depois selecione **Opções e Suprimentos**.
3. Selecione **Driver** ou **Opções**.

Você verá uma tela como esta:

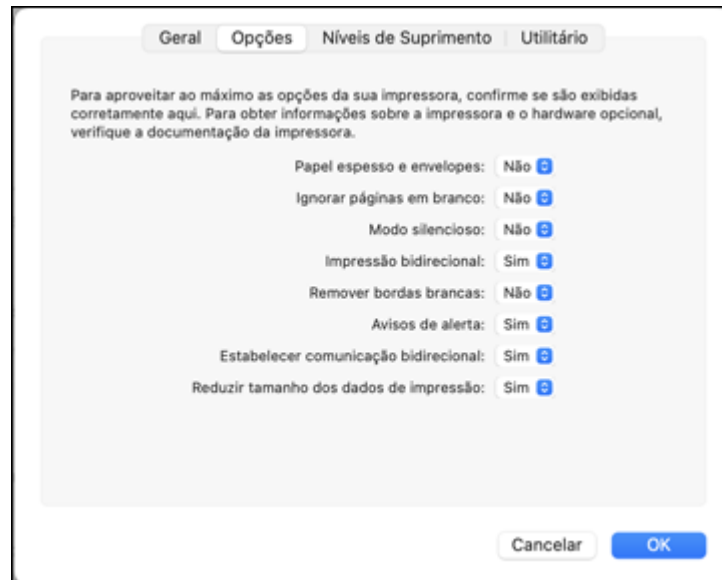

Observação: As configurações disponíveis e a aparência da janela de opções podem ser diferentes das exibidas aqui, dependendo da versão do sistema operacional e o aplicativo que você estiver usando.

4. Selecione qualquer uma das preferências de impressão disponíveis.
5. Clique em **OK**.

[Preferências de impressão - Mac](#)

Tema principal: [Impressão em um Mac](#)

Preferências de impressão - Mac

Você pode selecionar estas configurações na guia **Opções** ou **Driver**.

Papel espesso e envelopes

Evita manchas de tinta quando imprime em envelopes ou papel espesso.

Ignorar páginas em branco

Garante que o produto não imprima as páginas que não contenham texto ou imagens.

Modo silencioso

Diminui o barulho durante a impressão, mas pode também diminuir a velocidade de impressão.

Impressão bidirecional

Imprime nas duas direções (direita para a esquerda e esquerda para a direita), aumentando a velocidade, mas reduzindo a qualidade de impressão.

Remover bordas brancas

Remove as margens brancas que podem aparecer quando imprime fotos sem margens.

Avisos de alerta

Permite que selecione se deseja ou não receber alertas do software da impressora para várias condições operacionais.

Estabelecer comunicação bidirecional

Permite que o produto se comunique com o computador. Não mude a configuração padrão a não ser que tenha problemas quando usar uma fila de impressão compartilhada.

Reduzir tamanho dos dados de impressão

Aumenta a compressão dos dados de impressão para melhorar a velocidade de impressão. Não é recomendado quando imprimir padrões finos.

Tema principal: [Seleção das preferências de impressão - Mac](#)

Impressão do seu documento ou foto - Mac

Depois de ter selecionado as definições de impressão, você está pronto para imprimir.

Clique em **Imprimir** na parte inferior da janela de impressão.

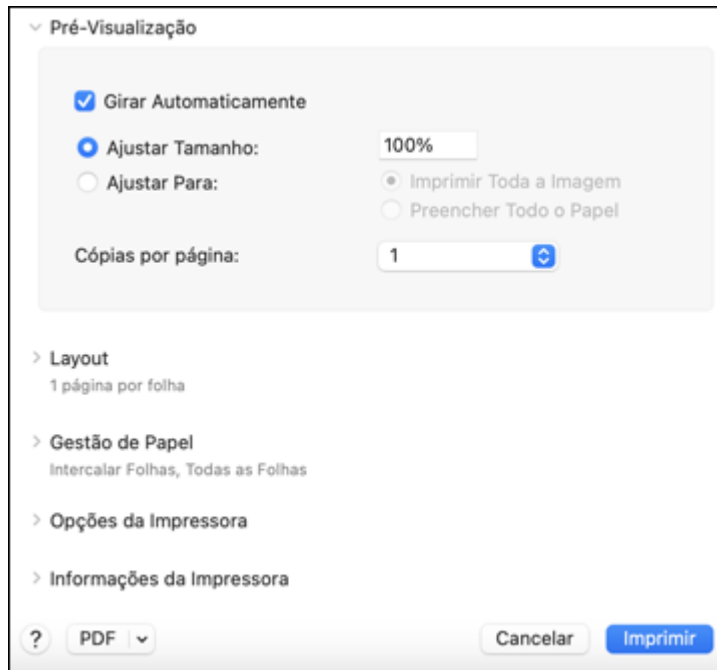

[Verificação do estado da impressão - Mac](#)

Tema principal: [Impressão em um Mac](#)

Tarefas relacionadas

[Como selecionar as configurações básicas de impressão - Mac](#)

Verificação do estado da impressão - Mac



Durante a impressão, você pode ver o progresso do trabalho de impressão, controlar a impressão e verificar o estado dos níveis de tinta.

1. Clique no ícone da impressora quando ele aparecer no Dock.

Você verá a janela de estado da impressão:



2. Selecione as seguintes opções conforme necessário para a sua versão do Mac OS:

- Para cancelar a impressão, clique no trabalho de impressão e clique em  ou em **Apagar**.
- Para pausar um trabalho de impressão, clique no trabalho e clique em  ou em **Pausa**. Para retomar um trabalho de impressão, clique no trabalho marcado como "Pausado" e clique em  ou em **Retomar**.
- Para pausar a impressão de todas as tarefas na fila de impressão, clique em **Pausa** ou em **Parar impressora**.
- Para exibir outras informações da impressora, clique em **Ajustes** ou em **Níveis de materiais**.

Tema principal: [Impressão do seu documento ou foto - Mac](#)

Impressão de um Smartphone ou Tablet

Você pode imprimir de um Smartphone ou Tablet com iOS ou Android usando o aplicativo Epson Smart Panel.

Observação: O seu dispositivo deve estar conectado à mesma rede wireless que o seu produto Epson e o Epson Smart Panel deve estar configurado para uso com o seu produto.

1. Baixe o aplicativo Epson Smart Panel da loja de aplicativos do seu dispositivo ou do site da Epson. Consulte o link abaixo.
2. Abra o aplicativo Epson Smart Panel e selecione um menu de impressão na tela inicial.

3. Siga as instruções na tela para começar a imprimir.

Tema principal: [Impressão a partir de um computador](#)

Tarefas relacionadas

[Uso do aplicativo para dispositivo móvel Epson Smart Panel](#)

Impressão com Epson Photo+

Você pode imprimir fotos, etiquetas para CD/DVD e mais, usando uma variedade de layouts e modelos com o Epson Photo+. As funções incluem correções e ajustes de imagem e adição de texto e etiquetas nas fotos. Recomendamos que imprima em papel fotográfico genuíno Epson para obter os melhores resultados. Certifique-se de que tenha configurado o seu produto conforme descrito no pôster *Guia de instalação* e instalado o software Epson Photo+. Consulte o utilitário de ajuda do Epson Photo+ para mais informações.

Observação: Se estiver usando o seu produto Epson com o sistema operacional Windows 10 S, você não pode usar o Epson Photo+. Você também não pode baixar e instalar qualquer software do produto Epson do site da Epson para uso com o Windows 10 S; é necessário que obtenha o software somente através da loja do Windows.

Tema principal: [Impressão a partir de um computador](#)

Temas relacionados

[Impressão em discos/cartões de ID](#)

Como cancelar a impressão usando um botão do produto

Se você precisar cancelar a impressão, aperte o botão  cancelar.

Tema principal: [Impressão a partir de um computador](#)

Impressão em discos/cartões de ID

Siga as instruções nesta seção para imprimir um design personalizado em um disco ou cartão de ID de PVC imprimível em jato de tinta.

[Precauções para impressão em disco/cartão de ID](#)

[Carregamento de um disco/cartão de ID](#)

Precauções para impressão em disco/cartão de ID

Você pode usar o software Epson Photo+ para imprimir etiquetas personalizadas para CD/DVD/Blu-ray e cartão de ID de PVC.

Siga estas precauções quando imprimir em discos ou cartões de ID:

- Discos podem ter até 12 cm e devem ser designados como apropriados para impressão.
- Cartões de ID de PVC devem ser brancos, de plástico revestido para jato de tinta e de tamanho 54 mm x 86 mm e uma espessura de 0,76 mm.
- Consulte a documentação fornecida com o seu disco ou cartão de ID para mais informações sobre o manuseio do disco ou cartão, ou sobre a gravação de dados.
- Se estiver imprimindo em um disco, não imprima no disco antes de gravar os dados nele. Caso contrário, impressões digitais, sujeira ou riscos na superfície podem causar erros quando gravar dados.
- Se estiver imprimindo em um cartão de ID, imprima no cartão de ID de PVC primeiro e depois grave seus dados nele.
- Dependendo do disco, do cartão de ID ou dos dados de impressão, manchas podem ocorrer. Tente fazer um teste de impressão usando um disco ou cartão sobressalente. Cheque a superfície impressa depois de aguardar 24 horas.
- Comparada com a impressão em papel genuíno da Epson, a densidade de impressão é reduzida para evitar que a tinta borre no disco ou no cartão de ID. Ajuste a densidade de impressão conforme necessário.
- Deixe os discos e cartões impressos secarem por pelo menos 24 horas, evitando a luz solar direta. Não empilhe ou insira discos ou cartões no seu dispositivo até que estejam completamente secos.
- Se a superfície impressa estiver pegajosa, mesmo depois de seca, diminua a densidade de impressão.
- Reimprimir no mesmo disco ou cartão de ID pode não melhorar a qualidade de impressão.

- Quando imprimir em discos, se imprimir acidentalmente na bandeja de disco/cartão de ID ou no compartimento interno transparente, limpe a tinta imediatamente.
- Quando imprimir em cartões de ID, se imprimir acidentalmente na bandeja de disco/cartão de ID, limpe a tinta imediatamente usando um pano úmido bem torcido.
- Dependendo da configuração da área de impressão, o disco ou a bandeja de disco/cartão de ID pode sujar. Faça configurações para imprimir na área imprimível.
- Quando imprimir cartões de ID usando a impressão sem margens, a bandeja de disco/cartão de ID pode sujar. Limpe a bandeja de disco/cartão de ID usando um pano úmido bem torcido.
- Você pode definir a área de impressão do disco para um mínimo de 18 mm para o diâmetro interno e um máximo de 120 mm para o diâmetro externo. Dependendo das configurações, o disco ou a bandeja de disco/cartão de ID pode manchar. Defina o design para que fique dentro da área do disco onde deseja imprimir.

Tema principal: [Impressão em discos/cartões de ID](#)

Carregamento de um disco/cartão de ID

É possível imprimir em qualquer cartão de ID de PVC compatível e CD ou DVD imprimível em jato de tinta, incluindo Blu-ray.

Cuidado: Não insira a bandeja de disco/cartão de ID enquanto o produto estiver imprimindo ou executando outras operações. Caso contrário, o seu produto pode ser danificado ou o disco ou cartão de ID pode ficar sujo ou riscado.

Observação: Antes de imprimir em um disco ou cartão de ID, leia as precauções para disco/cartão de ID no link abaixo. Não insira a bandeja de disco/cartão de ID até que envie os dados de impressão para a impressora e a luz  papel acenda. Caso contrário, um erro ocorre quando a bandeja é ejetada.

Observação: Se estiver usando discos nos quais a área de impressão chega a 4 mm do orifício central, talvez seja necessário ajustar a configuração de diâmetro interno, usando o painel de controle do produto ou o software Epson Photo+.

1. Se estiver imprimindo em um disco, grave seus arquivos, música ou vídeo no seu disco antes de imprimir nele.
2. Feche a bandeja de saída, se necessário.

Observação: Confirme que não há papel na bandeja de saída.

3. Envie os dados de impressão do disco ou cartão de ID de um computador para o seu produto.
4. Quando a luz  papel acender, remova a bandeja de disco/cartão de ID de baixo da bandeja de saída.

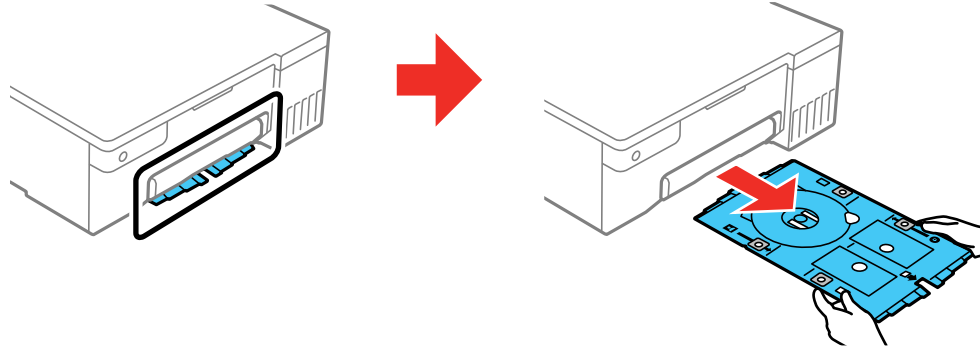

5. Confirme que a bandeja de disco/cartão de ID está limpa. Se necessário, limpe a bandeja usando um pano macio e limpo, umedecido com um pouco de água.

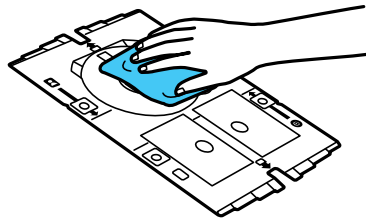

Observação: Confirme que a bandeja de disco/cartão de ID está limpa para evitar que o cartão ou suas mãos se sujem quando inserir um cartão de ID na bandeja. Caso contrário, os seus resultados de impressão podem variar.

6. Execute um dos seguintes procedimentos:

- Coloque um disco na bandeja de disco/cartão de ID com o lado imprimível voltado para cima.

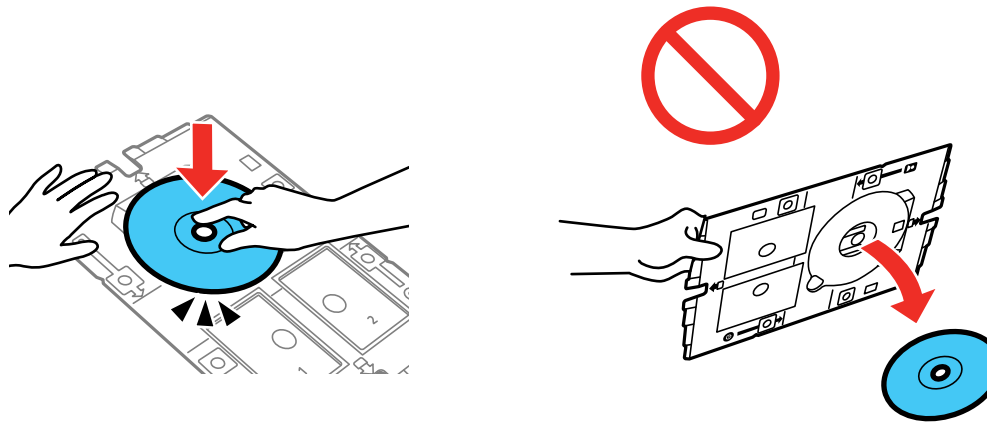

Observação: Aperte o centro do disco para fixá-lo na bandeja de disco/cartão de ID. Vire a bandeja de cabeça para baixo para verificar se o disco está preso com firmeza e não cai.

- Coloque o cartão de ID de PVC na bandeja de disco/cartão de ID com o lado imprimível voltado para cima. Você pode usar o encaixe 1 ou 2, ou ambos, dependendo do design.

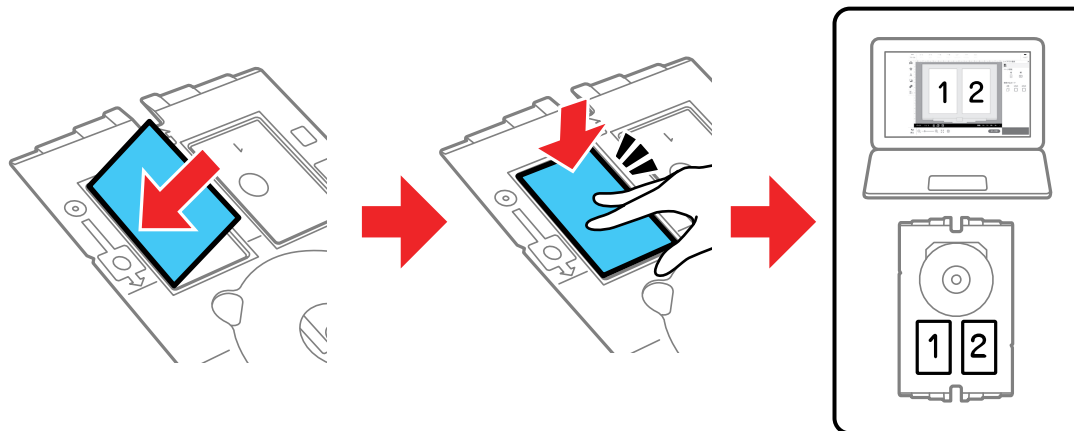

7. Execute um dos seguintes procedimentos:

- Se estiver imprimindo em um disco, insira a bandeja de disco/cartão de ID com o lado do disco para dentro.

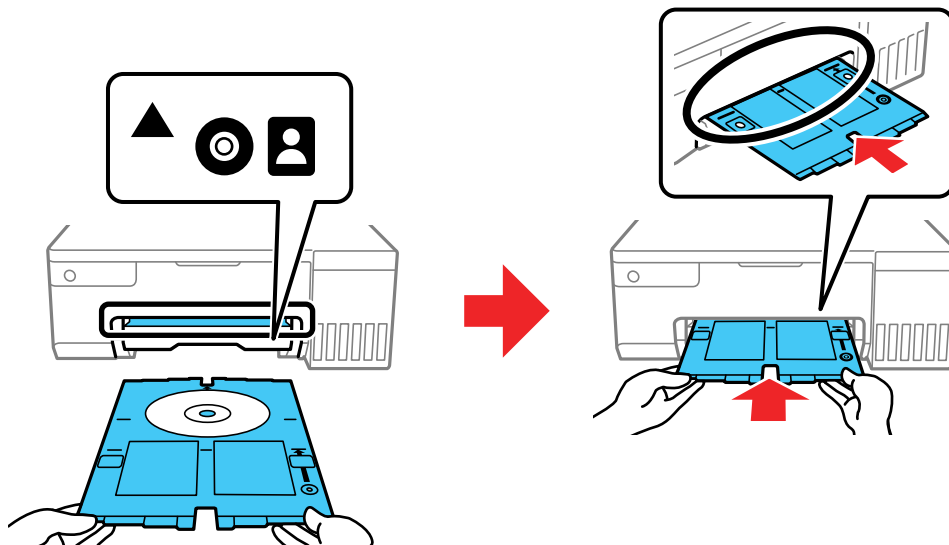

- Se estiver imprimindo em um cartão de ID, insira a bandeja de disco/cartão de ID com o lado do cartão de ID para dentro.

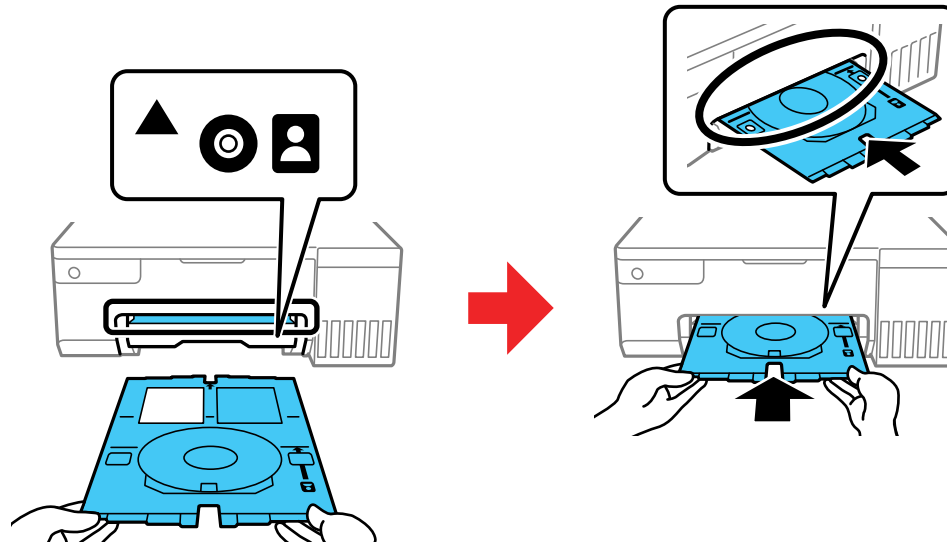

Insira a bandeja até que as marcas triangulares na bandeja estejam alinhadas com a frente do produto. Você pode sentir uma resistência quando inserir a bandeja. Isso é normal.

8. Pressione o botão  cancelar para iniciar a impressão.

Cuidado: Não desligue o produto quando a bandeja de disco/cartão de ID estiver carregada para impressão. Sempre retire a bandeja primeiro.

Quando a impressão terminar, a bandeja é ejetada automaticamente.

9. Remova a bandeja de disco/cartão de ID do produto e depois remova cuidadosamente o disco ou cartão de ID da bandeja.

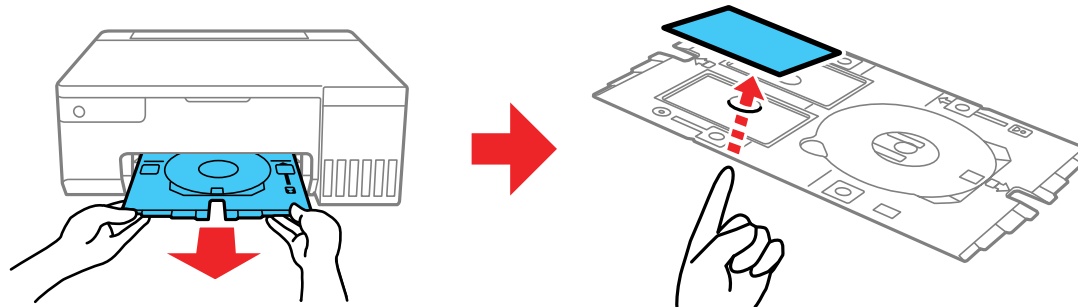

10. Execute um dos seguintes procedimentos:

- Se imprimiu em um disco, vá para o próximo passo.
- Se você imprimiu em um cartão de ID e tiver terminado, limpe a bandeja de disco/cartão de ID com um pano úmido bem torcido e depois vá para o próximo passo.

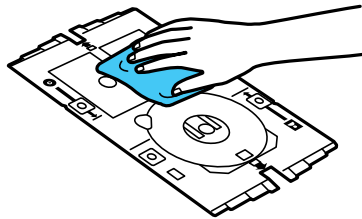

- Se você imprimiu em um cartão de ID e precisa imprimir do outro lado do cartão, confirme que a bandeja de saída está fechada e depois veja as instruções na tela para recarregar o cartão de ID corretamente e retomar a impressão.

Cuidado: Aguarde até que a luz  papel acenda antes de carregar a bandeja de disco/cartão de ID no produto.

11. Guarde a bandeja de disco/cartão de ID embaixo da bandeja de saída.

Cuidado: Sempre remova a bandeja de disco/cartão de ID depois de imprimir. Se desligar e voltar a ligar o produto ou fizer uma limpeza do cabeçote sem remover a bandeja, o cabeçote de impressão pode entrar em contato com a bandeja de disco/cartão de ID e causar problemas de funcionamento do produto. Após a impressão, manuseie o disco ou cartão de ID com cuidado. Você pode ter que esperar até 24 horas para que a tinta seque completamente antes de usar o disco ou cartão de ID, dependendo do tipo de disco ou cartão de ID usado. Mantenha os discos e cartões de ID impressos longe de umidade e luz solar direta.

Tema principal: [Impressão em discos/cartões de ID](#)

Como recarregar a tinta

Quando o nível da tinta estiver abaixo da linha mais baixa do tanque, é preciso recarregá-la.

Cheque periodicamente os tanques de tinta para ver se eles precisam ser recarregados.

Antes de checar os níveis da tinta ou recarregar um tanque de tinta conforme descrito aqui, certifique-se de ler as precauções de segurança da tinta.

Cuidado: Se o nível da tinta estiver abaixo da linha inferior do tanque de tinta, recarregue-o até a linha superior. O uso contínuo do produto quando o nível da tinta está abaixo da linha inferior em um tanque de tinta pode danificar o produto.

[Precauções de segurança da tinta](#)

[Verificação do nível da tinta e da caixa de manutenção](#)

[Compra de tinta e caixa de manutenção Epson](#)

[Recarregamento dos tanques de tinta](#)

[Caixa de manutenção de reposição](#)

Precauções de segurança da tinta

Observação: A Epson recomenda enfaticamente o uso de tinta genuína para garantir uma qualidade de impressão e funcionamento ideais.

Precauções para manuseio da tinta

- Mantenha as garrafas de tinta e os tanques de tinta fora do alcance das crianças. Não permita que crianças usem as garrafas para beber ou que manuseiem as garrafas de tinta e as tampas das garrafas.
- Não incline ou balance uma garrafa de tinta depois de abri-la ou a tinta pode vazar.
- Tenha cuidado para não tocar na tinta quando manusear os tanques de tinta, as tampas do tanque e garrafas abertas ou tampas das garrafas.
- Se a tinta entrar em contato com a pele, lave-a cuidadosamente com água e sabão. Se a tinta entrar nos olhos, lave-os imediatamente com água. Se desconforto ou problemas de visão persistirem, consulte um médico imediatamente. Se a tinta entrar na sua boca, cuspa a tinta e consulte um médico imediatamente.
- Não desmonte a caixa de manutenção ou a tinta pode entrar em contato com os seus olhos ou com a sua pele.

- Não balance ou aperte as garrafas de tinta.
- Se a tinta derramar, limpe a área imediatamente. Para evitar que a tinta espalhe, enxugue a área afetada com um pano seco, sem esfregar, e depois passe um pano úmido por cima. A tinta será difícil de remover depois de seca.

Precauções para recarregamento da tinta

- Use as garrafas de tinta com o número de referência certo para este produto.
- Não misture com outros tipos de tinta Epson.
- O uso de tinta que não seja da Epson ou de qualquer outra tinta não indicada para este produto pode causar danos não cobertos pela garantia da Epson e, sob certas circunstâncias, pode causar o mau funcionamento do produto.
- Não abra a embalagem da garrafa de tinta até que esteja pronto para carregar um tanque de tinta. As garrafas de tinta são embaladas a vácuo para manter a fiabilidade. Se deixar uma garrafa de tinta desembalada por muito tempo antes de usá-la, a qualidade de impressão pode ser afetada.
- Se o nível da tinta estiver abaixo da linha inferior em um tanque de tinta, recarregue a tinta. O uso contínuo deste produto quando o nível da tinta está abaixo da linha inferior em um tanque de tinta pode danificar o produto.
- Faça uma inspeção visual dos níveis das tintas nos tanques de tinta do produto, para confirmar a quantidade real de tinta restante. O uso contínuo deste produto quando a tinta está abaixo da linha inferior em um tanque de tinta pode danificar o produto.
- Não deixe que o nível da tinta fique baixo durante muito tempo.
- A Epson recomenda que carregue todos os tanques de tinta até a linha superior quando o produto não estiver sendo usado.
- Depois de trazer uma garrafa de tinta de um local frio, permita que ela aqueça à temperatura ambiente por pelo menos três horas antes de usá-la.
- Use a garrafa de tinta antes da data de vencimento impressa na embalagem.
- Depois de abrir uma garrafa de tinta, a Epson recomenda que ela seja usada assim que possível.
- Guarde as garrafas em um local fresco e escuro. Deixe-as longe de luz solar direta.
- Não guarde garrafas de tinta em temperaturas altas ou congelantes.
- Guarde as garrafas no mesmo ambiente que o produto. Quando guardar ou transportar uma garrafa de tinta aberta, não incline a garrafa e não deixe que ela sofra impacto ou mudanças de temperatura. Caso contrário, a tinta pode vaziar mesmo que a tampa da garrafa esteja colocada com firmeza. Certifique-se de manter a garrafa de tinta de pé quando apertar a tampa e tenha cuidado para prevenir que a tinta vazie quando transportar a garrafa.

- Certifique-se de que o cabeçote de impressão esteja na posição coberta para que a tinta não seque.
- Manuseie com cuidado. A tinta pode espirrar quando os tanques de tinta forem carregados ou recarregados com tinta. Se a tinta entrar em contato com a sua roupa ou pertences, ela pode manchá-los permanentemente. Se houver tinta na área ao redor do tanque, limpe-a usando um pano limpo e sem fiapos ou um cotonete.

Informação da garrafa e do tanque de tinta

- Para manter o cabeçote de impressão funcionando da melhor maneira possível, um pouco de tinta é consumido de todos os tanques de tinta durante a impressão e quando executar operações de manutenção, como a limpeza do cabeçote de impressão. A tinta também pode ser consumida quando o produto estiver ligado.
- Usa-se um pouco da tinta das garrafas de tinta fornecidas com o seu produto durante a instalação inicial; essas garrafas de tinta irão imprimir um número menor de páginas comparado com garrafas de tinta subsequentes.
- O rendimento indicado da tinta pode variar dependendo das imagens que imprimir, do tipo de papel que usar, da frequência com a qual imprimir e das condições ambientais, como a temperatura.
- As garrafas de tinta podem conter materiais reciclados, mas isso não afeta o funcionamento ou desempenho do produto.
- A especificação e aparência das garrafas de tinta estão sujeitas a modificações para melhorias sem aviso prévio.
- Quando fizer impressos monocromáticos ou em tons de cinza, tinta de cor pode ser usada, ao invés de tinta preta, dependendo do tipo de papel ou configurações de qualidade de impressão. Isso acontece porque uma mistura de tintas de cor é usada para criar a cor preta.

Tema principal: [Como recarregar a tinta](#)

Verificação do nível da tinta e da caixa de manutenção

O produto e o software avisam quando deve recarregar um tanque de tinta ou substituir a caixa de manutenção.

[Verificação dos níveis de tinta no seu produto](#)

[Verificação do nível da tinta e da caixa de manutenção - Windows](#)

[Verificação do nível da tinta e da caixa de manutenção - Mac](#)

[Desativação das ofertas especiais com Windows](#)

Tema principal: [Como recarregar a tinta](#)

Verificação dos níveis de tinta no seu produto

Para confirmar a quantidade real de tinta restante, faça uma inspeção visual dos níveis das tintas nos tanques de tinta do produto. Certifique-se de que os níveis estão acima da linha inferior dos tanques de tinta. Se algum dos tanques de tinta estiver com o nível abaixo da linha inferior, carregue-o até a linha superior do tanque.

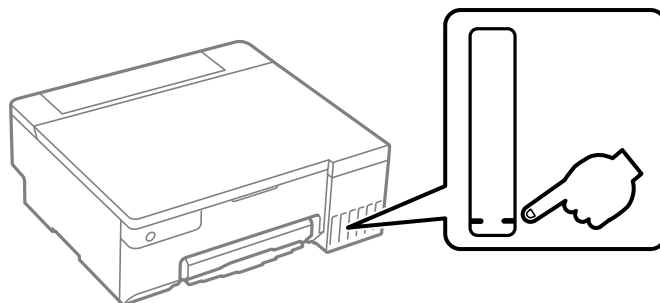

Tema principal: [Verificação do nível da tinta e da caixa de manutenção](#)

Referências relacionadas



[Precauções de segurança da tinta](#)

Tarefas relacionadas

[Recarregamento dos tanques de tinta](#)

Verificação do nível da tinta e da caixa de manutenção - Windows

Um aviso de pouca tinta aparece se você tentar imprimir quando a tinta estiver se esgotando, e você pode verificar os níveis da tinta a qualquer momento usando um utilitário em seu computador com Windows.

1. Para checar o nível das tintas e da caixa de manutenção, acesse a área de trabalho do Windows e clique duas vezes no ícone  do seu produto na parte direita da barra de tarefas do Windows, ou na seta para cima e clique duas vezes em .

Você verá uma janela como esta:



2. Recarregue qualquer um dos tanques de tinta ou troque a caixa de manutenção conforme necessário.

Observação: Os níveis da tinta exibidos são uma estimativa e podem diferir da quantidade de tinta realmente restante nos tanques de tinta. Para confirmar a quantia real de tinta restante, faça uma inspeção visual dos níveis das tintas nos tanques de tinta. O uso contínuo do produto quando o nível da tinta está abaixo da linha inferior no tanque de tinta pode danificar o produto.

Tema principal: [Verificação do nível da tinta e da caixa de manutenção](#)

Conceitos relacionados

[Caixa de manutenção de reposição](#)

Tarefas relacionadas

[Recarregamento dos tanques de tinta](#)

Verificação do nível da tinta e da caixa de manutenção - Mac

Você pode verificar os níveis da tinta usando um utilitário no seu Mac.

1. No menu Apple menu ou no Dock, selecione **Preferências do Sistema** ou **Ajustes do Sistema**. Selecione **Impressão e fax**, **Impressão e escaneamento** ou **Impressoras e Scanners**, selecione o produto e depois selecione **Opções e Suprimentos**. Selecione **Utilitário** e selecione **Abrir o Utilitário de Impressão**.
2. Selecione o **EPSON Status Monitor**.

Você verá uma janela como esta:

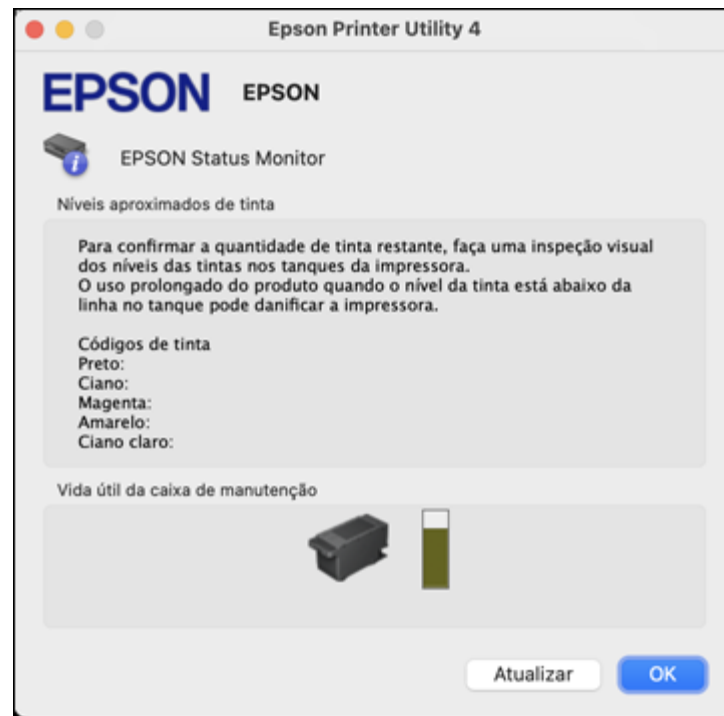

3. Recarregue qualquer um dos tanques de tinta ou troque a caixa de manutenção conforme necessário.

Observação: Para atualizar os níveis de tinta exibidos, clique em **Atualizar**.

Observação: Os níveis da tinta exibidos são uma estimativa e podem diferir da quantidade de tinta realmente restante nos tanques de tinta. Para confirmar a quantia real de tinta restante, faça uma inspeção visual dos níveis das tintas nos tanques de tinta. O uso contínuo do produto quando o nível da tinta está abaixo da linha inferior no tanque de tinta pode danificar o produto.

Tema principal: [Verificação do nível da tinta e da caixa de manutenção](#)

Conceitos relacionados

[Caixa de manutenção de reposição](#)



Tarefas relacionadas

[Recarregamento dos tanques de tinta](#)

Desativação das ofertas especiais com Windows

Você pode desativar mensagens de ofertas especiais da Epson usando um utilitário no seu computador Windows.

Observação: Você pode ver a tela das ofertas especiais Epson toda vez que imprimir (se o seu computador estiver conectado à internet). Selecione **Não voltar a apresentar esta mensagem** e clique em **Recusar** para desativar ofertas online. As ofertas promocionais não são válidas na América Latina.

1. Acesse a área de trabalho do Windows e clique com o botão direito do mouse no ícone  do seu produto na parte direita da barra de tarefas do Windows, ou clique na seta para cima e clique com o botão direito do mouse em . Selecione **Preferências**.

Você verá uma janela como esta:

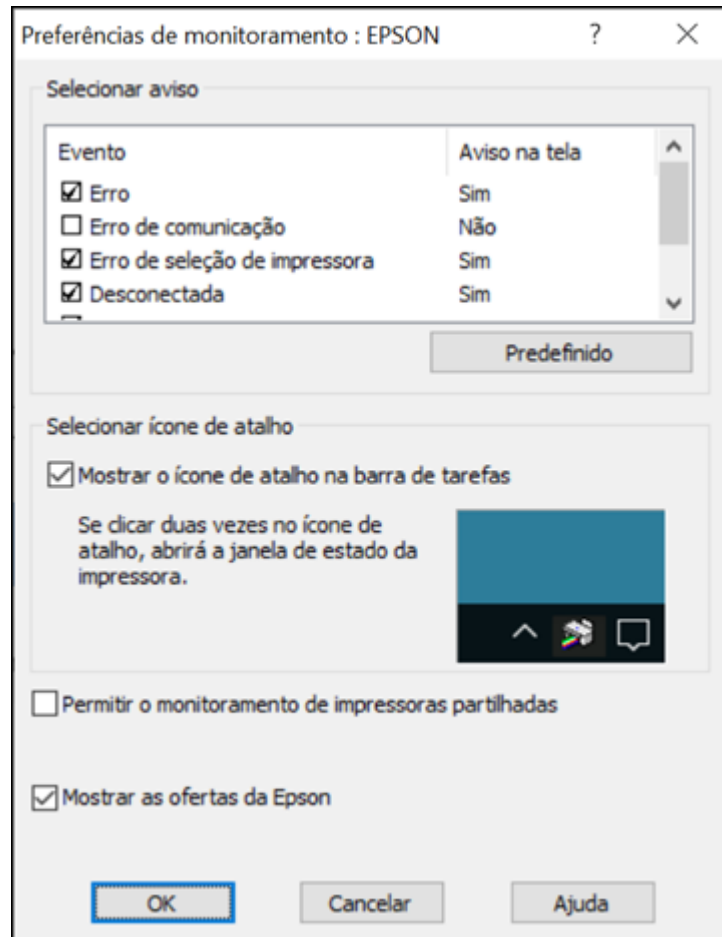

2. Para desativar as ofertas promocionais, desmarque a caixa **Mostrar as ofertas da Epson**.

Tema principal: [Verificação do nível da tinta e da caixa de manutenção](#)

Compra de tinta e caixa de manutenção Epson

Você também pode comprar tinta, caixas de manutenção e papel genuínos Epson através de um revendedor autorizado de produtos Epson. Para encontrar o revendedor de produtos mais próximo, visite o site epson.com.br ou entre em contato com o escritório Epson mais próximo.

Observação: Este produto foi concebido para trabalhar com tintas originais Epson. Tinta que não seja da Epson ou qualquer outra tinta que não seja específica para este produto pode causar danos não cobertos pela garantia da Epson.

As garrafas de tinta usadas para a instalação inicial do produto têm um rendimento menor devido ao processo de carregamento da tinta. Este processo acontece a primeira vez que você ligar a impressora e garante o seu melhor desempenho. Os rendimentos podem variar consideravelmente dependendo dos trabalhos de impressão, configurações de impressão, tipo de papel, frequência de uso e temperatura. Não carregue papel antes de recarregar o tanque de tinta.

Verifique com frequência os níveis da tinta no seu produto e recarregue os tanques de tinta, se necessário.

[Números de referência da garrafa de tinta e da caixa de manutenção](#)

Tema principal: [Como recarregar a tinta](#)

Números de referência da garrafa de tinta e da caixa de manutenção

Use estes números quando encomendar ou comprar garrafas de tinta ou caixas de manutenção novas. Use a tinta antes da data de vencimento impressa na embalagem.

Cor da tinta	Número de referência
Preto	T574120-AL
Ciano	T574220-AL
Magenta	T574320-AL
Amarelo	T574420-AL
Ciano claro	T574520-AL
Magenta claro	T574620-AL

Número da caixa de manutenção: C9345

Tema principal: [Compra de tinta e caixa de manutenção Epson](#)

Recarregamento dos tanques de tinta

Certifique-se de que tem garrafas de tinta novas à mão e leia as precauções de segurança da tinta antes de começar.

Você pode continuar a usar o produto mesmo se um ou mais tanques de tinta não estiverem completamente cheios.

Cuidado: Use luvas descartáveis quando recarregar os tanques de tinta para evitar manchar as suas mãos. Se a tinta derramar, limpe imediatamente a área com uma toalha úmida para evitar manchas permanentes. Se a tinta entrar em contato com a sua roupa ou pertences, ela pode manchá-los permanentemente.

1. Abra a tampa da impressora.

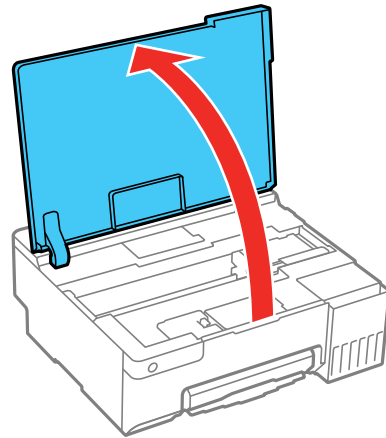

2. Abra a tampa do compartimento do tanque de tinta.

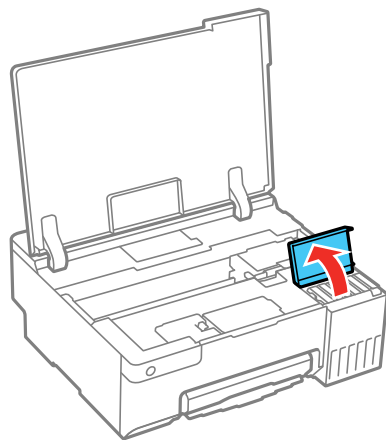

3. Abra a cobertura do tanque de tinta que vai carregar.

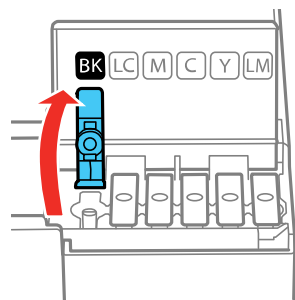

Observação: Certifique-se de que a cor da etiqueta do tanque de tinta corresponda à cor da tinta que deseja recarregar.

4. Segure a garrafa de tinta de pé e gire lentamente e remova a tampa da garrafa.

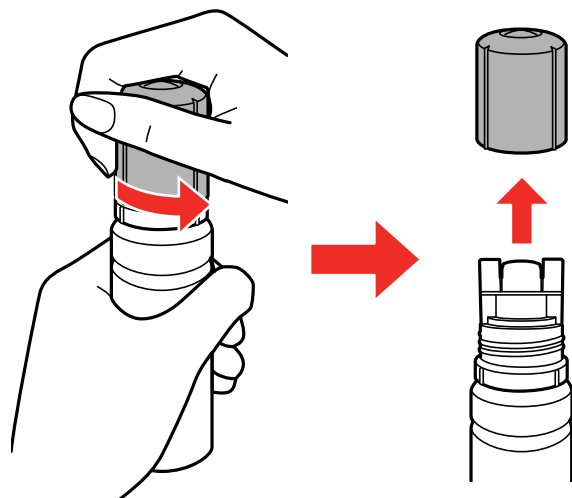

Cuidado: Não balance ou aperte a garrafa. Não toque na parte de cima da garrafa depois de ter removido a tampa.

Alerta: Se a tinta entrar em contato com a pele, lave-a cuidadosamente com água e sabão. Se a tinta entrar nos olhos, lave-os imediatamente com água. Se a tinta entrar na sua boca, cuspa-a e consulte um médico imediatamente. Procure um médico se problemas persistirem. Mantenha as garrafas de tinta fora do alcance das crianças e não beba a tinta.

5. Cheque a linha superior (a) no tanque de tinta.

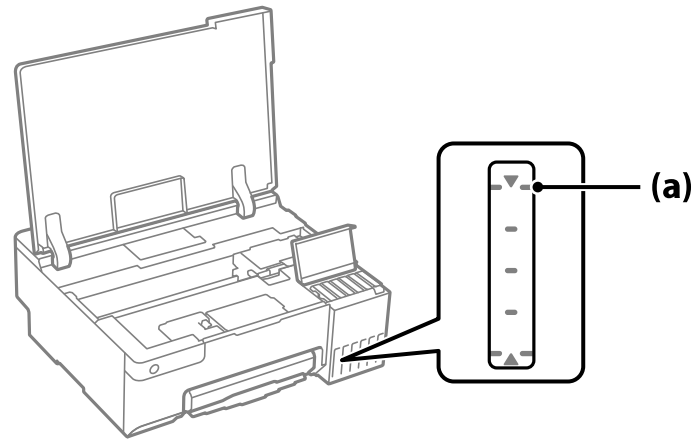

a Linha superior

6. Alinhe a parte de cima da garrafa de tinta com a porta de carregamento e insira a garrafa na porta, conforme mostrado. Aguarde até que a tinta encha o tanque. A tinta corre para o tanque e para automaticamente quando ele enche até a linha superior.

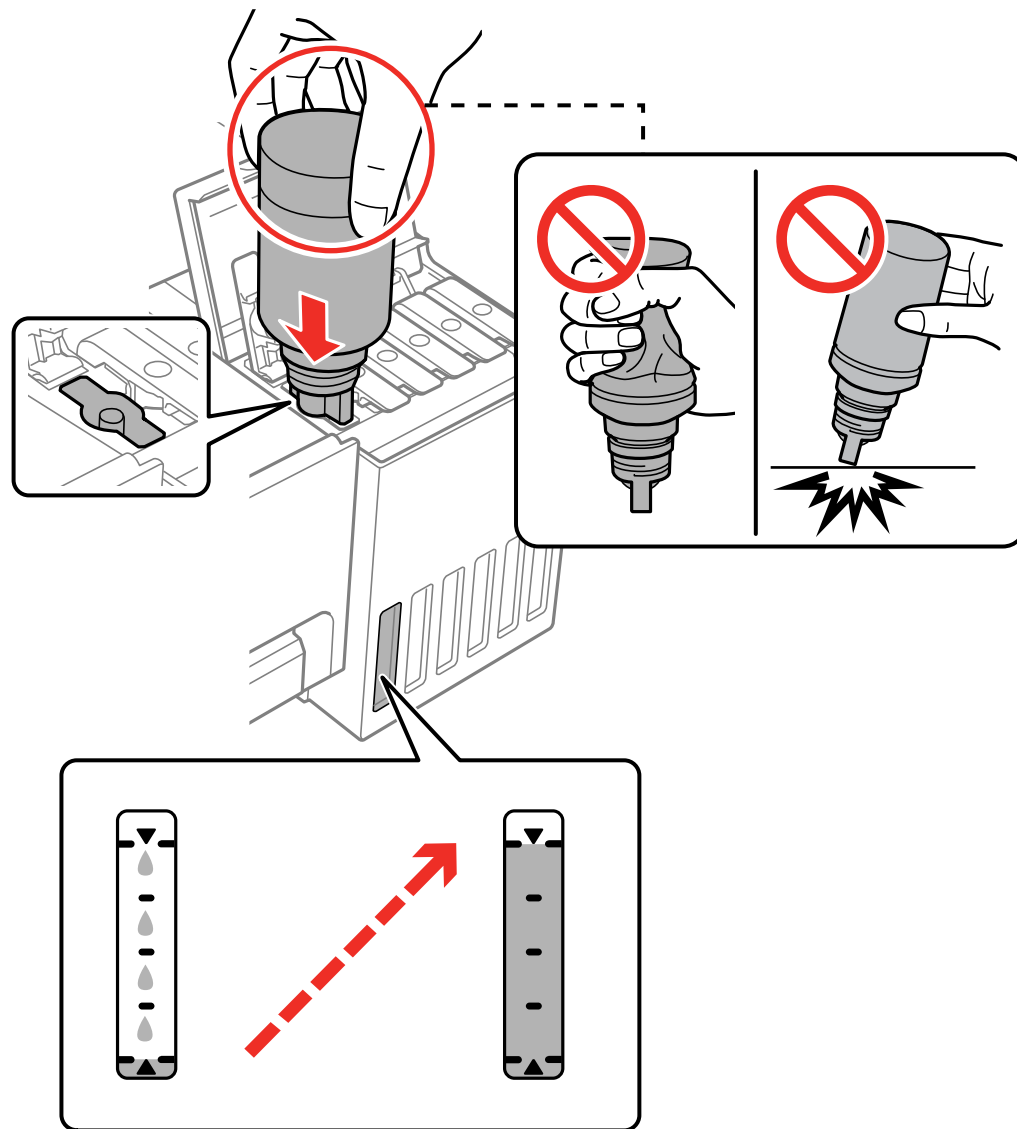

Observação: Não force as garrafas no lugar; elas são projetadas para cada cor.

Observação: Se a tinta não correr da garrafa, levante e reinsira a garrafa. No entanto, não remova e reinsira a garrafa de tinta quando a tinta houver alcançado a linha superior; caso contrário, a tinta pode vazar ou o produto pode ser danificado se a tinta ficar acima da linha superior.

7. Quando o tanque de tinta estiver cheio, remova a garrafa de tinta.

Observação: Se alguma tinta permanecer na garrafa de tinta, recoloque a tampa da garrafa e feche-a com firmeza. Guarde a garrafa na vertical para usá-la mais tarde. Não deixe a garrafa de tinta inserida; caso contrário, a garrafa pode ficar danificada ou a tinta pode vazar.

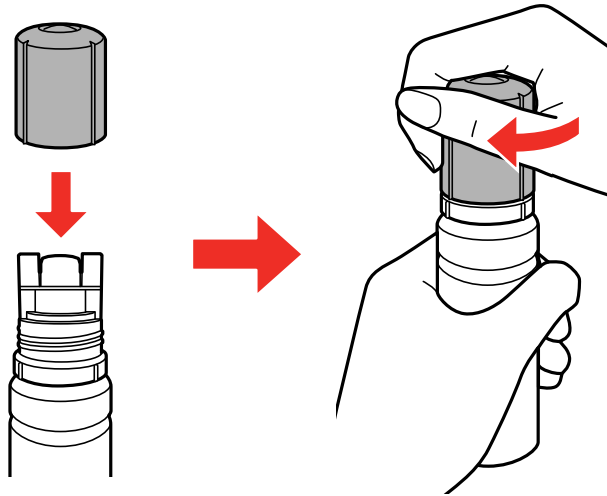

8. Feche firmemente a tampa do tanque de tinta conforme mostrado.

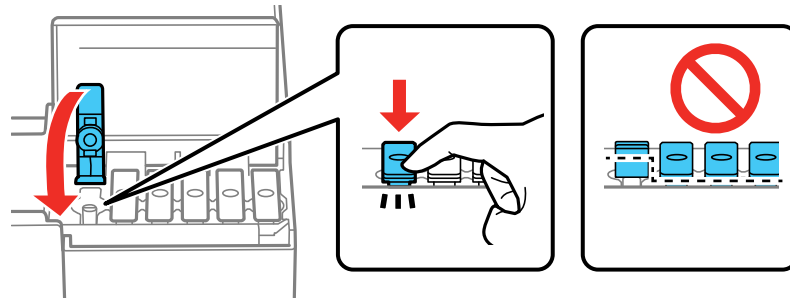

9. Repita os passos anteriores, conforme necessário, para cada tanque de tinta que desejar carregar.

10. Feche a tampa do tanque de tinta.

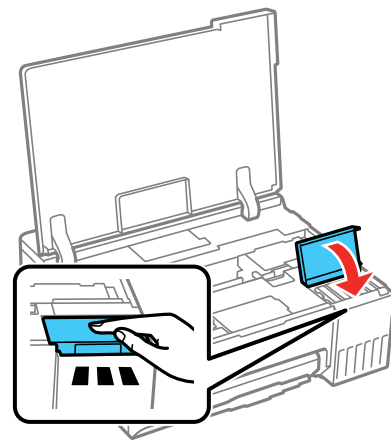

11. Feche a tampa da impressora.

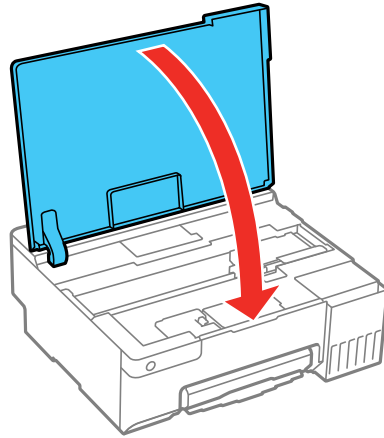

Tema principal: [Como recarregar a tinta](#)

Conceitos relacionados

[Compra de tinta e caixa de manutenção Epson](#)

Referências relacionadas

[Precauções de segurança da tinta](#)

Tarefas relacionadas

[Verificação dos níveis de tinta no seu produto](#)

Caixa de manutenção de reposição

A caixa de manutenção armazena excesso de tinta coletado do sistema durante a limpeza do cabeçote de impressão. Troque a caixa de manutenção quando indicado.

Observação: Quando a caixa de manutenção estiver cheia, você não poderá imprimir ou limpar o cabeçote de impressão até que ela seja substituída.

Observe as seguintes precauções quando trocar a caixa de manutenção:

- Não remova a caixa de manutenção ou a sua tampa a não ser quando for trocar a caixa de manutenção; caso contrário, a tinta pode vazar.
- Não toque no chip verde na lateral da caixa de manutenção.

- Não incline a caixa de manutenção até que ela esteja selada no saco plástico ou a tinta pode vaziar.
- Não toque nas aberturas na caixa de manutenção ou você pode se sujar de tinta.
- Não derrube a caixa de manutenção ou a sujeite a impactos.
- Se não conseguir recolocar a tampa, a caixa de manutenção pode não estar instalada corretamente. Remova e reinstale a caixa de manutenção.
- Não guarde a caixa de manutenção em temperaturas altas ou congelantes.
- Não substitua a caixa de manutenção durante a impressão; caso contrário, a tinta pode vaziar.
- Mantenha a caixa de manutenção fora da luz solar direta.
- Não reutilize a caixa de manutenção que foi removida e ficou fora da impressora por muito tempo.

Observação: A caixa de manutenção pode ser trocada pelo usuário e não é coberta pela garantia do produto.

[Substituição da caixa de manutenção](#)

Tema principal: [Como recarregar a tinta](#)

Conceitos relacionados

[Compra de tinta e caixa de manutenção Epson](#)

Substituição da caixa de manutenção

Certifique-se de que tem uma caixa de manutenção antes de começar.

Observação: Um saco transparente para a caixa de manutenção usada é fornecido com a nova caixa de manutenção.

1. Certifique-se de que o produto não está imprimindo.
2. Remova a nova caixa de manutenção da embalagem.

Cuidado: Não toque no chip verde na caixa de manutenção. Se tocá-las, pode afetar o funcionamento e impressão normais.

3. Abra a tampa da impressora.

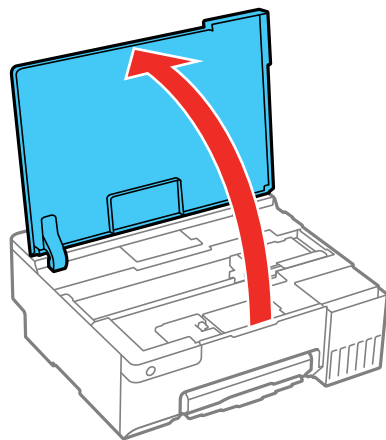

4. Abra a tampa do compartimento da caixa de manutenção.

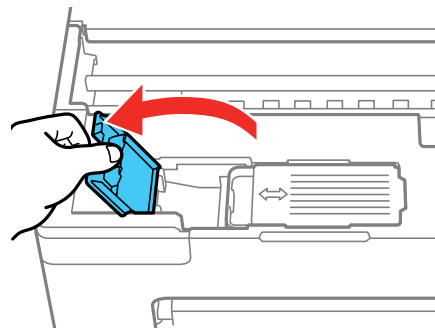

Observação: Não remova a caixa de manutenção ou a tampa a não ser quando for trocar a caixa de manutenção; caso contrário, a tinta pode vazar.

5. Remova a caixa de manutenção usada.

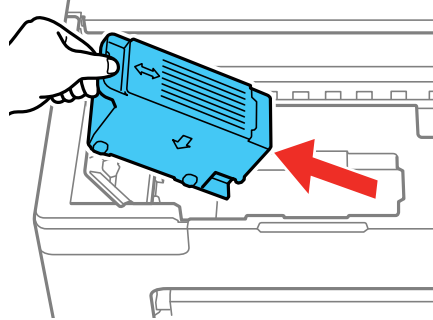

Observação: Não incline a caixa de manutenção usada até que ela esteja selada no saco plástico e não toque nas áreas mostradas aqui. Isso pode prevenir o funcionamento normal e você pode se sujar de tinta.

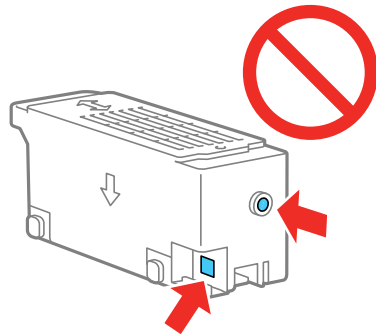

Alerta: Se a tinta entrar em contato com a pele, lave-a cuidadosamente com água e sabão. Se a tinta entrar nos olhos, lave-os imediatamente com água. Se a tinta entrar na sua boca, cuspa-a e consulte um médico imediatamente. Mantenha a caixa de manutenção fora do alcance das crianças e não beba a tinta.

- Coloque a caixa de manutenção no saco plástico que veio com a caixa de manutenção nova. Feche o saco e jogue-o fora com cuidado.

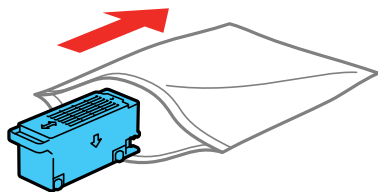

- Insira a caixa de manutenção no encaixe e empurre-o completamente para dentro até que trave no lugar.

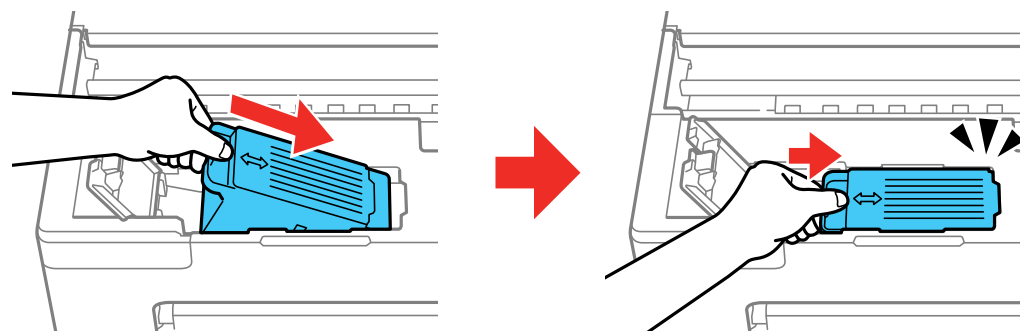

Observação: Certifique-se de inserir a caixa na direção correta.

- Feche a tampa da caixa de manutenção.

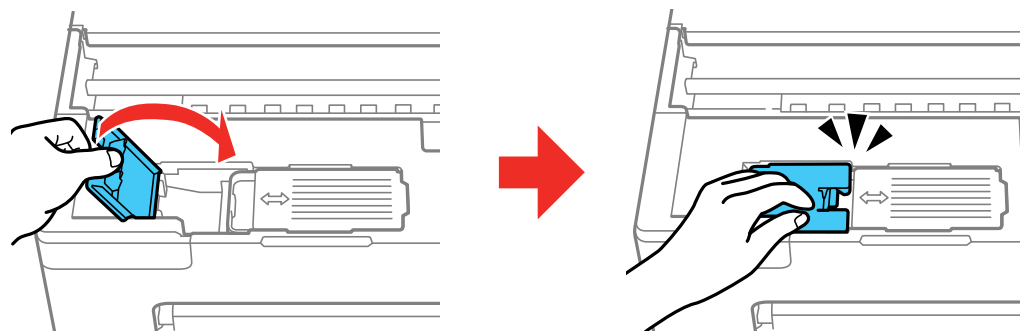

Observação: Se não conseguir reinstalar a tampa, a caixa de manutenção pode não estar instalada corretamente. Remova e reinstale a caixa de manutenção.

9. Feche a tampa da impressora.

Tema principal: [Caixa de manutenção de reposição](#)

Conceitos relacionados

[Compra de tinta e caixa de manutenção Epson](#)

Ajuste da qualidade de impressão

Se a qualidade de impressão decair, pode ser necessário executar um utilitário para limpar ou alinhar o cabeçote de impressão.

Se a execução desses utilitários não resolver o problema, você pode ter que fazer uma limpeza intensa ou limpar o caminho do papel ou do cabeçote de impressão.

[Manutenção do cabeçote de impressão](#)

[Alinhamento do cabeçote de impressão](#)

[Como limpar o caminho do papel](#)

[Limpeza do filme translúcido](#)

[Verificação do número de folhas alimentadas](#)

Manutenção do cabeçote de impressão

Caso os impressos estejam muito claros ou você veja faixas escuras ou claras neles, pode ser que precise limpar os jatos de impressão. A limpeza utiliza tinta, portanto, só limpe os jatos se houver um declínio na qualidade da impressão.

Você pode verificar se há jatos entupidos antes de fazer a limpeza, assim não fará a limpeza desnecessariamente.

Observação: Você não pode limpar o cabeçote de impressão se o nível da tinta tiver chegado à linha inferior no tanque de tinta, e talvez não seja possível fazer a limpeza quando o nível de tinta em qualquer um dos tanques estiver baixo. É necessário que recarregue o tanque de tinta primeiro.

[Verificação dos jatos de impressão](#)

[Limpeza do cabeçote de impressão](#)

[Limpeza intensa](#)

Tema principal: [Ajuste da qualidade de impressão](#)

Tarefas relacionadas

[Recarregamento dos tanques de tinta](#)

Verificação dos jatos de impressão

Você pode imprimir um modelo de verificação dos jatos para verificar se há jatos entupidos.



[Como verificar os jatos usando os botões do produto](#)

Verificação dos jatos usando um utilitário do computador

Tema principal: Manutenção do cabeçote de impressão

Como verificar os jatos usando os botões do produto

Você pode checar os jatos do cabeçote de impressão usando os botões do produto.

1. Confirme que não há luzes no produto indicando erro e que a bandeja de disco/cartão de ID não está inserida para imprimir.
2. Aperte o botão  ligar para desligar o equipamento.
3. Coloque algumas folhas de papel comum no produto.
4. Mantenha pressionado o botão  cancelar e pressione o botão  ligar para ligar o produto.
5. Quando a luz de energia piscar, solte os botões.

O produto imprime um padrão de verificação dos jatos.

Observação: Pode levar alguns segundos para o padrão de verificação dos jatos começar a imprimir. Se ele não começar a imprimir depois de alguns segundos, certifique-se de que há papel carregado no produto.

6. Verifique o modelo impresso para ver se há falhas nas linhas.

O cabeçote de impressão está limpo

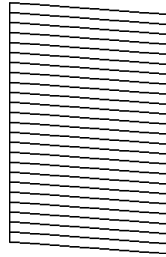

O cabeçote de impressão precisa de limpeza

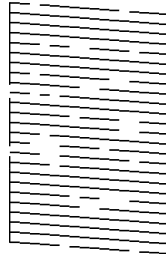

O cabeçote de impressão precisa de limpeza intensa

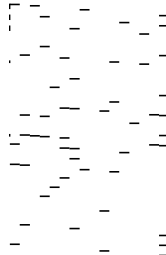

7. Execute um dos seguintes procedimentos:

- Se não houver falhas, o cabeçote de impressão está limpo e você pode continuar a impressão.

- Se houver espaços em branco ou se o padrão estiver esmaecido, limpe o cabeçote de impressão.
- Se quase o padrão inteiro estiver faltando, veja o link abaixo para obter instruções de execução de uma Limpeza intensa.

Caso não veja nenhuma melhora após limpar o cabeçote de impressão até 3 vezes, desligue o produto e espere pelo menos 12 horas. Depois, faça uma verificação dos jatos e tente limpar o cabeçote novamente, se necessário. Se a qualidade ainda não melhorar, execute uma Limpeza intensa.

Tema principal: [Verificação dos jatos de impressão](#)

Conceitos relacionados

[Limpeza intensa](#)



Tarefas relacionadas

[Como limpar o cabeçote de impressão usando os botões do produto](#)

[Carregamento de papel no alimentador traseiro](#)

Verificação dos jatos usando um utilitário do computador

Você pode verificar os jatos do cabeçote de impressão usando um utilitário no seu computador Mac ou Windows.

1. Confirme que não há luzes no produto indicando erro, que a bandeja de disco/cartão de ID não está inserida para imprimir e que a bandeja de saída está estendida.
2. Coloque algumas folhas de papel comum no produto.
3. Execute um dos seguintes procedimentos:
 - **Windows:** Acesse a área de trabalho do Windows e clique com o botão direito do mouse no ícone  do seu produto na parte direita da barra de tarefas do Windows, ou clique na seta para cima e clique com o botão direito do mouse em .
 - **Mac:** No menu Apple ou no Dock, selecione **Preferências do Sistema** ou **Ajustes do Sistema**. Selecione **Impressão e fax**, **Impressão e escaneamento** ou **Impressoras e Scanners**, selecione o produto e depois selecione **Opções e Suprimentos**. Selecione **Utilitário** e selecione **Abrir o Utilitário de Impressão**.
4. Selecione **Verificação dos jatos** ou **Verif. injec. cab. impr.**

Você verá uma janela como esta:

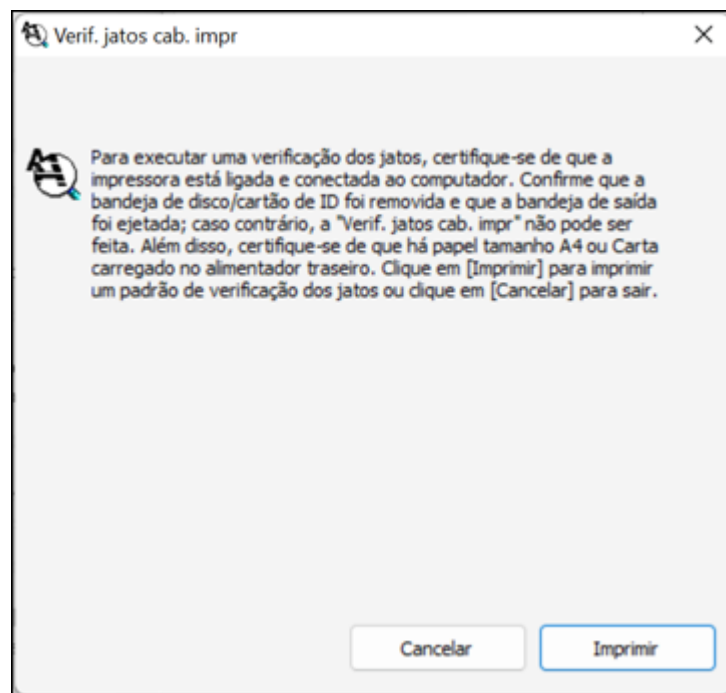

5. Clique em **Imprimir**.

6. Verifique o modelo impresso para ver se há falhas nas linhas.

O cabeçote de impressão está limpo

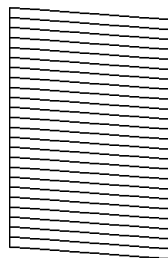

O cabeçote de impressão precisa de limpeza

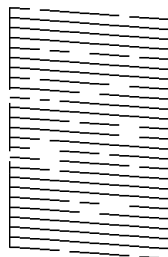

O cabeçote de impressão precisa de limpeza intensa

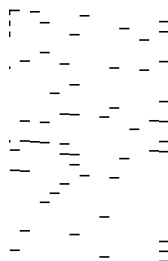

7. Execute um dos seguintes procedimentos:

- Se não houver falhas, clique em **Terminar**.

- Se houver espaços em branco ou se o padrão estiver esmaecido, limpe o cabeçote de impressão.
- Se quase todo o padrão estiver faltando, clique em **Terminar** e faça uma Limpeza intensa.

Caso não veja nenhuma melhora após limpar o cabeçote de impressão até 3 vezes, desligue o produto e espere pelo menos 12 horas. Depois, faça uma verificação dos jatos e tente limpar o cabeçote novamente, se necessário. Se a qualidade ainda não melhorar, execute uma Limpeza intensa. Se ainda assim não houver melhora, entre em contato com o suporte da Epson.

Tema principal: [Verificação dos jatos de impressão](#)

Conceitos relacionados

[Limpeza intensa](#)

[Limpeza do cabeçote de impressão](#)

Tarefas relacionadas

[Como limpar o cabeçote de impressão usando um utilitário do computador](#)

[Carregamento de papel no alimentador traseiro](#)

[Carregamento de papel no alimentador traseiro](#)

Limpeza do cabeçote de impressão

Se a qualidade de impressão diminuir e o padrão de verificação dos jatos indicar jatos entupidos, você pode limpar o cabeçote de impressão.

Observação: Você não pode limpar o cabeçote de impressão se o nível da tinta tiver chegado à linha inferior no tanque de tinta, e talvez não seja possível fazer a limpeza quando o nível de tinta em qualquer um dos tanques estiver baixo. É necessário que recarregue o tanque de tinta primeiro.

[Como limpar o cabeçote de impressão usando os botões do produto](#)

[Como limpar o cabeçote de impressão usando um utilitário do computador](#)

Tema principal: [Manutenção do cabeçote de impressão](#)



Tarefas relacionadas

[Recarregamento dos tanques de tinta](#)

Como limpar o cabeçote de impressão usando os botões do produto

Você pode limpar o cabeçote de impressão usando os botões do produto.

1. Confirme que não há luzes no produto indicando erro e que a bandeja de disco/cartão de ID não está inserida para imprimir.
2. Coloque algumas folhas de papel comum no produto.

3. Mantenha pressionado o botão  cancelar durante 5 segundos para iniciar o ciclo de limpeza.
A luz  ligar pisca durante o ciclo de limpeza e fica acesa quando o ciclo de limpeza termina.

Cuidado: Nunca desligue o produto ou abra a tampa da impressora durante o ciclo de limpeza pois pode não conseguir imprimir.

4. Execute uma verificação dos jatos para confirmar se o cabeçote de impressão está limpo.

O cabeçote de impressão está limpo

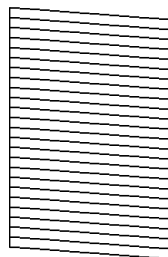

O cabeçote de impressão precisa de limpeza

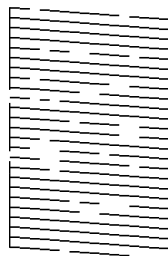

O cabeçote de impressão precisa de limpeza intensa

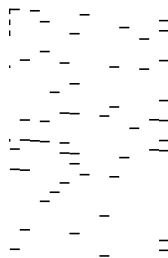

5. Execute um dos seguintes procedimentos:
- Se não houver falhas, o cabeçote de impressão está limpo e você pode continuar a impressão.

- Se houver espaços em branco ou se o padrão estiver esmaecido, limpe o cabeçote de impressão.
- Se quase o padrão inteiro estiver faltando, veja o link abaixo para obter instruções de execução de uma Limpeza intensa.

Caso não veja nenhuma melhora após limpar o cabeçote de impressão até 3 vezes, desligue o produto e espere pelo menos 12 horas. Depois, verifique o estado dos jatos e tente limpar o cabeçote novamente, se necessário. Se a qualidade ainda não melhorar, execute uma Limpeza intensa. Se ainda assim não houver melhora, entre em contato com o suporte da Epson.

Tema principal: [Limpeza do cabeçote de impressão](#)

Conceitos relacionados

[Limpeza intensa](#)

Referências relacionadas

[Onde obter ajuda](#)



Tarefas relacionadas

[Como verificar os jatos usando os botões do produto](#)

[Carregamento de papel no alimentador traseiro](#)

Como limpar o cabeçote de impressão usando um utilitário do computador

Você pode limpar o cabeçote de impressão usando um utilitário no seu computador Windows ou Mac.

1. Confirme que não há luzes no produto indicando erro e que a bandeja de disco/cartão de ID não está inserida para imprimir.
2. Coloque algumas folhas de papel comum no produto.
3. Execute um dos seguintes procedimentos:
 - **Windows:** Acesse a área de trabalho do Windows e clique com o botão direito do mouse no ícone  do seu produto na parte direita da barra de tarefas do Windows, ou clique na seta para cima e clique com o botão direito do mouse em .
 - **Mac:** No menu Apple ou no Dock, selecione **Preferências do Sistema** ou **Ajustes do Sistema**. Selecione **Impressão e fax**, **Impressão e escaneamento** ou **Impressoras e Scanners**, selecione o produto e depois selecione **Opções e Suprimentos**. Selecione **Utilitário** e selecione **Abrir o Utilitário de Impressão**.
4. Selecione **Limpeza cabeça** ou **Limpeza do cabeçote de impressão**.

Você verá uma janela como esta:

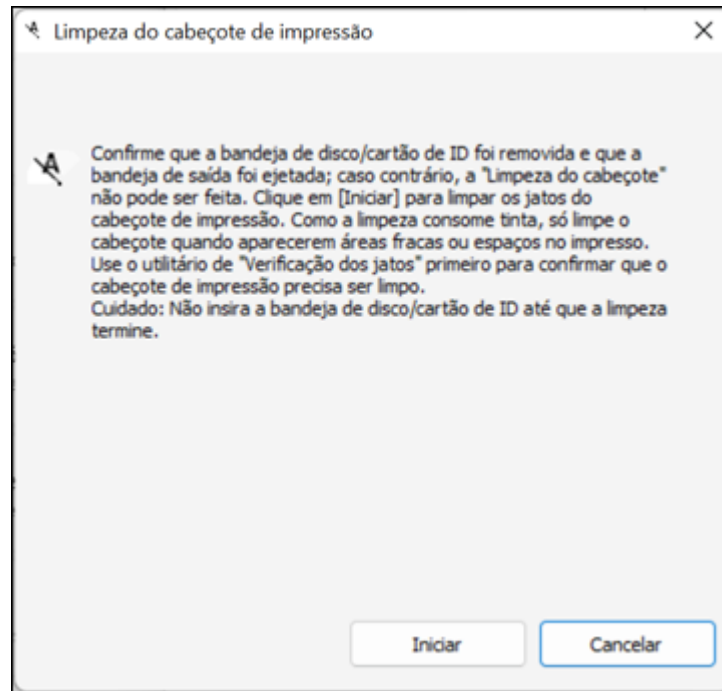

5. Clique em **Iniciar** para iniciar o ciclo de limpeza.

A luz  ligar pisca durante o ciclo de limpeza e fica acesa quando o ciclo de limpeza termina.

Cuidado: Nunca desligue o produto ou abra a tampa da impressora durante o ciclo de limpeza pois pode não conseguir imprimir.

6. Quando o ciclo de limpeza terminar, você pode verificar se os jatos estão limpos; clique em **Imprimir modelo de verificação dos jatos** e clique em **Imprimir**.

7. Verifique o modelo impresso para ver se há falhas nas linhas.

O cabeçote de impressão está limpo

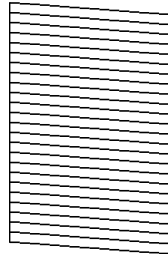

O cabeçote de impressão precisa de limpeza

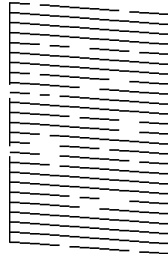

O cabeçote de impressão precisa de limpeza intensa

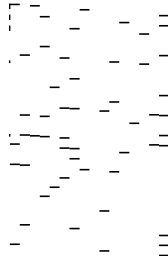

- Se não houver falhas, clique em **Terminar**.
- Se houver espaços em branco ou se o padrão estiver esmaecido, clique em **Limpar** para limpar o cabeçote de impressão novamente.

- Se quase todo o padrão estiver faltando, clique em **Terminar** e faça uma Limpeza intensa.

Caso não veja nenhuma melhora após limpar o cabeçote de impressão até 3 vezes, desligue o produto e espere pelo menos 12 horas. Depois, verifique o estado dos jatos e tente limpar o cabeçote novamente. Se a qualidade ainda não melhorar, execute uma Limpeza intensa. Se ainda assim não houver melhora, entre em contato com o suporte da Epson.

Tema principal: [Limpeza do cabeçote de impressão](#)

Conceitos relacionados

[Limpeza intensa](#)

[Verificação dos jatos de impressão](#)

Referências relacionadas

[Onde obter ajuda](#)

Tarefas relacionadas

[Verificação dos jatos usando um utilitário do computador](#)

[Carregamento de papel no alimentador traseiro](#)

Limpeza intensa

Caso ainda veja linhas brancas ou escuras, ou caso estejam faltando jatos nos seus impressos mesmo depois de limpar o cabeçote de impressão várias vezes, você pode fazer uma Limpeza intensa.

Se a qualidade de impressão não melhorar depois de fazer uma Limpeza intensa, desligue o produto e aguarde pelo menos 12 horas sem imprimir e depois imprima o padrão de verificação dos jatos novamente. Faça a limpeza do cabeçote ou a limpeza intensa novamente, dependendo do padrão impresso. Se a qualidade ainda assim não melhorar, entre em contato com o suporte técnico da Epson.

Cuidado: A Limpeza intensa usa muita tinta, portanto você deve fazê-la somente quando necessário. Certifique-se de que cada tanque de tinta tenha pelo menos um terço de tinta antes de começar uma Limpeza intensa ou pode danificar o produto.

Cuidado: A Limpeza intensa pode fazer com que a caixa de manutenção alcance sua capacidade mais rapidamente. Quando a caixa de manutenção estiver cheia, você precisa substituí-la para continuar imprimindo. Se o nível da tinta ou o espaço disponível na caixa de manutenção for insuficiente para uma Limpeza intensa, você não pode usar esta função.

[Execução de uma Limpeza intensa usando um utilitário do computador](#)

Tema principal: [Manutenção do cabeçote de impressão](#)

Conceitos relacionados

[Caixa de manutenção de reposição](#)

Tarefas relacionadas



[Recarregamento dos tanques de tinta](#)

Execução de uma Limpeza intensa usando um utilitário do computador

Você pode fazer uma Limpeza intensa usando um utilitário no seu computador Windows ou Mac.

Observação: A tinta será depositada na caixa de manutenção. Se a caixa ficar cheia, você precisará instalar uma nova caixa de manutenção para continuar a imprimir.

Observação: Depois de fazer uma Limpeza intensa, você precisa desligar o produto e aguardar pelo menos 12 horas antes de fazer outra Limpeza intensa.

1. Confirme que não há luzes no produto indicando erro e que a bandeja de disco/cartão de ID não está inserida para imprimir.
2. Coloque algumas folhas de papel comum no produto.
3. Execute um dos seguintes procedimentos:
 - **Windows:** Acesse a área de trabalho do Windows e clique com o botão direito do mouse no ícone  do seu produto na parte direita da barra de tarefas do Windows, ou clique na seta para cima e clique com o botão direito do mouse em . Selecione **Definições de impressão** e clique na guia **Manutenção**.
 - **Mac:** No menu Apple menu ou no Dock, selecione **Preferências do Sistema** ou **Ajustes do Sistema**. Selecione **Impressão e fax**, **Impressão e escaneamento** ou **Impressoras e Scanners**, selecione o produto e depois selecione **Opções e Suprimentos**. Selecione **Utilitário** e selecione **Abrir o Utilitário de Impressão**.
4. Selecione **Limpeza Intensa**.

Você verá uma janela como esta:

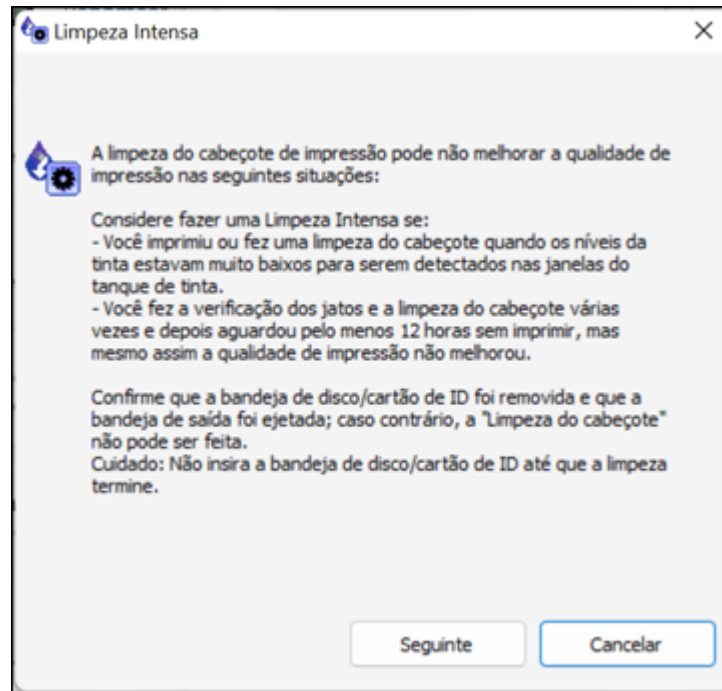

5. Siga as instruções na tela para fazer uma Limpeza intensa.
6. Quando a Limpeza intensa terminar, faça uma verificação dos jatos.

Se a qualidade de impressão não melhorar depois de fazer uma Limpeza intensa, aguarde pelo menos 12 horas sem imprimir e depois imprima o padrão de verificação dos jatos novamente. Faça a limpeza do cabeçote ou a limpeza intensa novamente, dependendo do padrão impresso. Se a qualidade ainda assim não melhorar, entre em contato com o suporte técnico da Epson.

Tema principal: [Limpeza intensa](#)

Conceitos relacionados

[Verificação dos jatos de impressão](#)

Referências relacionadas

[Estado das luzes do produto](#)

[Onde obter ajuda](#)

Alinhamento do cabeçote de impressão

Se os seus impressos ficarem granulados ou borrados, ou caso você perceba desalinhamento nas linhas verticais ou veja faixas horizontais claras ou escuras, pode ser necessário alinhar o cabeçote de impressão.

Observação: Também podem aparecer faixas na imagem se os jatos do cabeçote de impressão precisarem de limpeza.

[Como alinhar o cabeçote de impressão usando um utilitário do computador](#)

Tema principal: [Ajuste da qualidade de impressão](#)

Conceitos relacionados



[Limpeza do cabeçote de impressão](#)

Tarefas relacionadas

[Carregamento de papel no alimentador traseiro](#)

Como alinhar o cabeçote de impressão usando um utilitário do computador

Você pode alinhar o cabeçote de impressão usando um utilitário no seu computador Mac ou Windows.

1. Confirme que não há luzes no produto indicando erro e que a bandeja de disco/cartão de ID não está inserida para imprimir.
2. Coloque algumas folhas de papel comum no produto.
3. Execute um dos seguintes procedimentos:
 - **Windows:** Acesse a área de trabalho do Windows e clique com o botão direito do mouse no ícone  do seu produto na parte direita da barra de tarefas do Windows, ou clique na seta para cima e clique com o botão direito do mouse em .
 - **Mac:** No menu Apple menu ou no Dock, selecione **Preferências do Sistema** ou **Ajustes do Sistema**. Selecione **Impressão e fax**, **Impressão e escaneamento** ou **Impressoras e Scanners**, selecione o produto e depois selecione **Opções e Suprimentos**. Selecione **Utilitário** e selecione **Abrir o Utilitário de Impressão**.
4. Selecione **Alinhamento do cabeçote**.
5. Clique em **Seguinte** e depois clique em **Imprimir** para imprimir uma folha de alinhamento.

Observação: Não cancele a impressão durante a impressão de um padrão de alinhamento dos cabeçotes.

Você verá uma janela como esta:

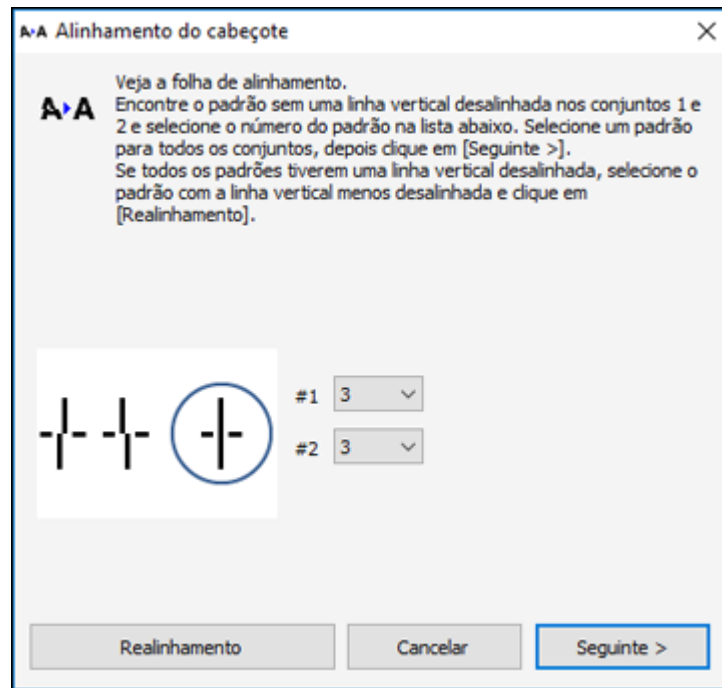

6. Verifique o padrão impresso e siga as instruções na tela para escolher o número do melhor padrão impresso para cada conjunto.
 - Depois de escolher um número para o padrão, clique em **Seguinte**.
 - Se nenhum padrão estiver alinhado em um ou mais dos conjuntos, escolha o mais próximo em cada conjunto e clique em **Realinhamento**. Em seguida, imprima e verifique outra folha de alinhamento.

Observação: Clique em **Cancelar** (quando disponível) se você quiser pular uma folha de alinhamento.

7. Quando terminar, clique em **Terminar**.

Tema principal: [Alinhamento do cabeçote de impressão](#)



Tarefas relacionadas

Carregamento de papel no alimentador traseiro

Como limpar o caminho do papel

Caso veja tinta na parte traseira de um impresso, é possível limpar o caminho do papel para remover qualquer excesso de tinta.

Para limpar o caminho do papel, use o seguinte:

- Uma vara fina
 - Uma gaze ou pano molhado bem torcido
1. Confirme que não há luzes no produto indicando erro e que a bandeja de disco/cartão de ID não está inserida para imprimir.
 2. Coloque algumas folhas de papel comum no produto.
 3. Execute um dos seguintes procedimentos:
 - **Windows:** Acesse a área de trabalho do Windows e clique com o botão direito do mouse no ícone  do seu produto na parte direita da barra de tarefas do Windows, ou clique na seta para cima e clique com o botão direito do mouse em . Selecione **Definições de impressão** e clique na guia **Manutenção**.
 - **Mac:** No menu Apple menu ou no Dock, selecione **Preferências do Sistema** ou **Ajustes do Sistema**. Selecione **Impressão e fax**, **Impressão e escaneamento** ou **Impressoras e Scanners**, selecione o produto e depois selecione **Opções e Suprimentos**. Selecione **Utilitário** e selecione **Abrir o Utilitário de Impressão**.
 4. Selecione **Limpeza da guia de papel**.
 5. Siga as instruções na tela para carregar papel pelo produto.
 6. Verifique a parte de trás do papel ejetado para ver se ele está limpo.
 7. Repita quantas vezes for necessário até que o papel saia limpo.
Se o papel ainda estiver borrado de tinta, siga os próximos passos.

8. Embrulhe a ponta da vara fina na gaze ou pano molhado bem torcido.

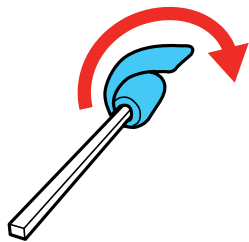

9. Desligue o produto, aguarde até que a luz  ligar se apague e depois desconecte o cabo de energia.

10. Deslize a bandeja de saída para fora.

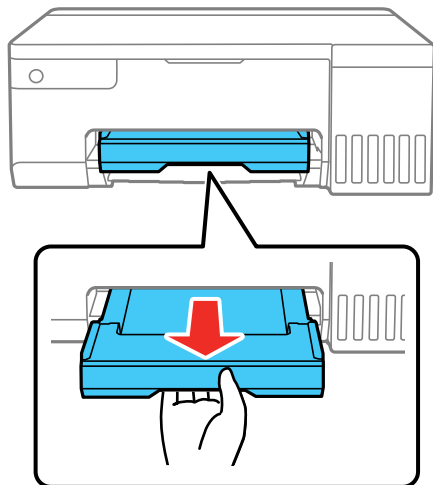

11. Use a vara para limpar os dois rolamentos brancos. Gire cuidadosamente os rolamentos para limpá-los completamente.

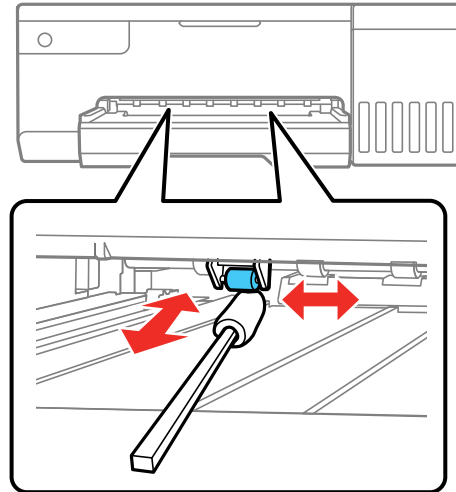

Cuidado: Não use lenço de papel para limpar dentro do produto. Os jatos do cabeçote de impressão podem entupir com fiapos.

12. Conecte o cabo de energia e depois desligue o produto.
Se os impressos ainda estiverem borrados, repita os passos anteriores.

Tema principal: [Ajuste da qualidade de impressão](#)

Tarefas relacionadas

[Carregamento de papel no alimentador traseiro](#)

Limpeza do filme translúcido

Se a qualidade de impressão não tiver melhorado depois de alinhar o cabeçote e limpar o guia do papel, o filme translúcido dentro do produto pode estar sujo de tinta.

Para limpar o filme translúcido, use o seguinte:

- Vários cotonetes
- 59 ml de água contendo 2 a 3 gotas de detergente suave de lavar louça
- Uma lanterna pequena

Cuidado: Não use qualquer outro líquido para limpar o filme translúcido ou poderá danificar o seu produto.

1. Desligue o produto.
2. Abra a tampa da impressora.

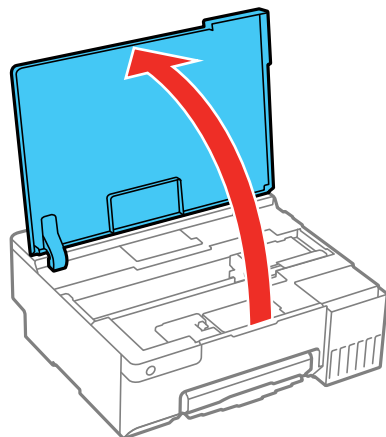

3. Usando a lanterna, cheque o filme translúcido mostrado aqui para ver se há manchas de tinta.

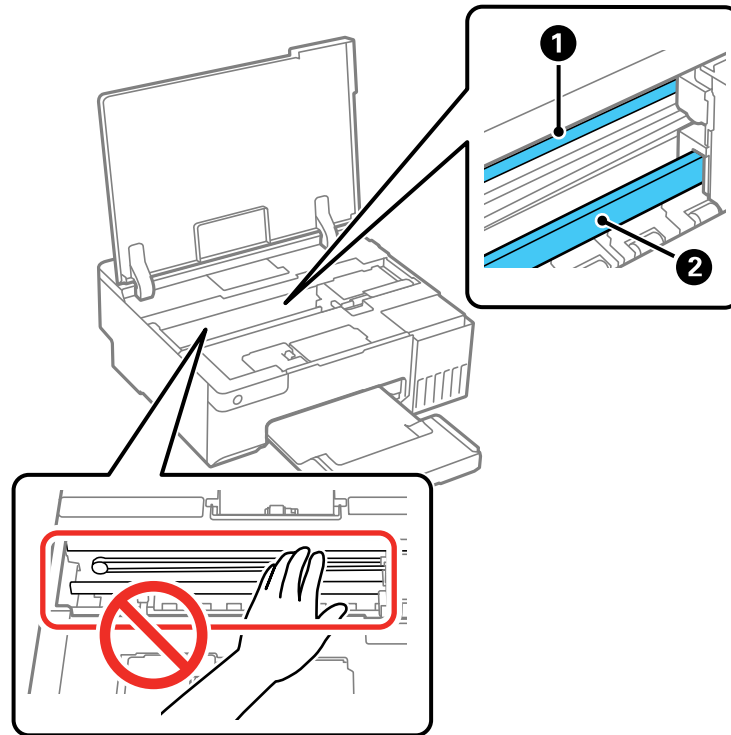

- 1 Filme translúcido
2 Trilho do cabeçote de impressão

Cuidado: Não toque no cabo branco plano ou no trilho do cabeçote de impressão; caso contrário, é possível que não consiga imprimir. Não remova a graxa do trilho.

4. Umedeça um cotonete com a mistura de água e detergente, e aperte-o para retirar o excesso de umidade, depois limpe levemente a tinta do filme translúcido.

Cuidado: Não aperte o filme com muita força ou pode deslocar as molas da âncora e danificar o produto.

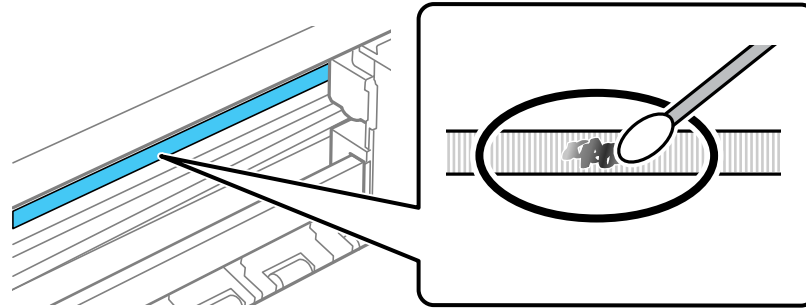

Observação: Tenha cuidado para não tocar em qualquer tinta que tenha aderido ao interior do produto e troque de cotonete com frequência para evitar espalhar a mancha.

5. Use um cotonete novo e seco para secar o filme translúcido.

Cuidado: Não deixe nenhuma fibra no filme.

6. Repita os passos 4 e 5 conforme necessário para limpar todas as manchas de tinta.
7. Quando o filme translúcido estiver seco e sem fibras, faça uma inspeção visual para confirmar que o filme não está manchado.
8. Feche a tampa da impressora.

Tema principal: [Ajuste da qualidade de impressão](#)

Verificação do número de folhas alimentadas

Você poder ver uma opção que exibe o número de folhas de papel que foram alimentadas para dentro do produto.

Observação: Você também pode ver o número de folhas de papel alimentadas no produto se imprimir uma verificação dos jatos.

Verificação do contador de folhas - Windows

Verificação do contador de folhas - Mac



Tema principal: Ajuste da qualidade de impressão

Conceitos relacionados

Verificação dos jatos de impressão

Verificação do contador de folhas - Windows

Você pode checar o número de folhas de papel que foram alimentadas para dentro do produto se checar o contador de folhas.

1. Acesse a área de trabalho do Windows e clique com o botão direito do mouse no ícone  do seu produto na parte direita da barra de tarefas do Windows, ou clique na seta para cima e clique com o botão direito do mouse em .
2. Selecione **Definições da impressora**.
3. Clique na guia **Manutenção**.
4. Selecione **Dados sobre a impressora e opções**.

Você verá esta janela:

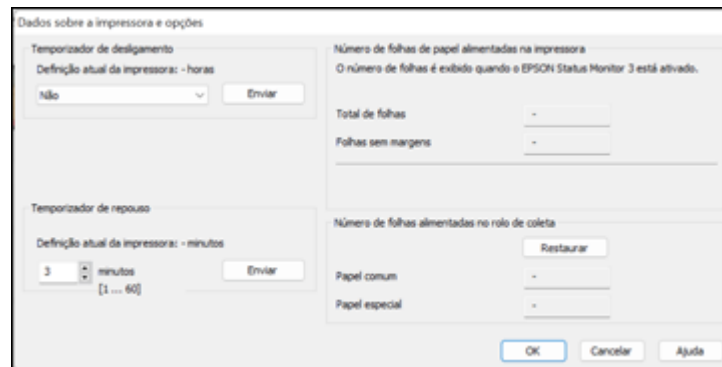

5. Depois de checar o número de folhas carregadas na impressora, clique em **OK** para fechar a janela.

Observação: O número de folhas é exibido somente quando o Epson Status Monitor 3 está ativado.

Tema principal: [Verificação do número de folhas alimentadas](#)

Verificação do contador de folhas - Mac

Você pode checar o número de folhas de papel que foram alimentadas para dentro do produto se checar o contador de folhas.

1. No menu Apple menu ou no Dock, selecione **Preferências do Sistema** ou **Ajustes do Sistema**. Selecione **Impressão e fax**, **Impressão e escaneamento** ou **Impressoras e Scanners**, selecione o produto e depois selecione **Opções e Suprimentos**. Selecione **Utilitário** e selecione **Abrir o Utilitário de Impressão**.
2. Selecione **Dados sobre a impressora e opções**.

Você verá esta janela:



3. Depois de checar o número de folhas carregadas na impressora, clique em **OK** para fechar a janela.

Tema principal: [Verificação do número de folhas alimentadas](#)

Limpeza e transporte do produto

Se o produto estiver sujo ou você precisar movê-lo por alguma distância, siga as instruções fornecidas nestas seções.

[Limpeza do produto](#)

[Transporte do produto](#)

Limpeza do produto

Para manter o produto funcionando da melhor maneira possível, você deve limpá-lo várias vezes por ano.

Feche a bandeja de saída e o suporte de papel quando não estiver usando o produto para protegê-lo do pó.

Cuidado: Não use uma escova dura, benzeno, álcool ou tiner para limpar o produto ou você poderá danificá-lo. Não coloque nada em cima da tampa nem use a tampa como uma superfície de escrita, pois pode riscá-la permanentemente. Não use óleo ou outros lubrificantes no interior do produto nem deixe cair água dentro dele. Não toque nas partes mostradas abaixo ou o produto pode apresentar mau funcionamento.

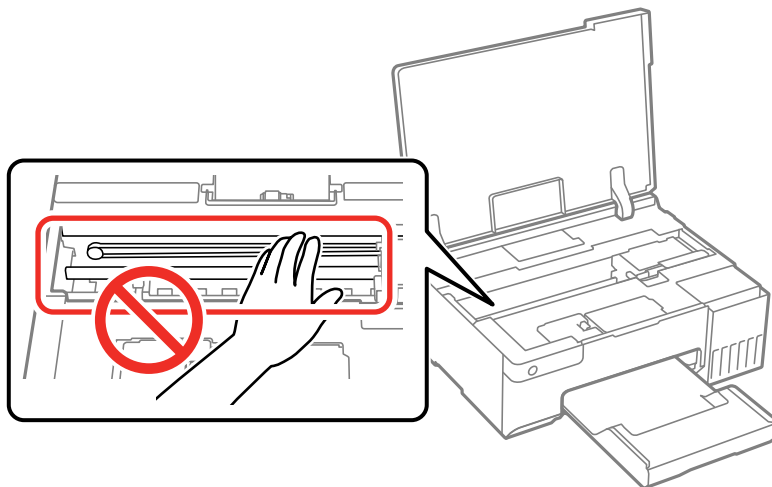

1. Desligue o produto.

2. Desconecte o cabo de alimentação.
3. Desconecte todos os cabos conectados.
4. Retire todo o papel.
5. Limpe o gabinete externo com um pano macio e limpo, umedecido com um pouco de água. Se não conseguir remover a sujeira, tente adicionar uma quantidade pequena de sabão neutro no pano úmido.

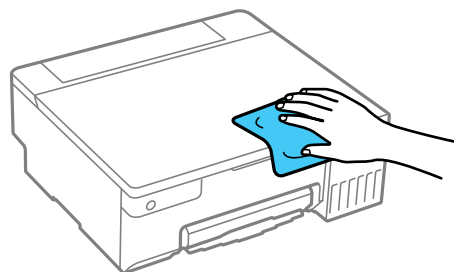

Tema principal: [Limpeza e transporte do produto](#)

Transporte do produto

Se precisar guardar o produto ou transportá-lo por uma certa distância, prepare-o para transporte conforme descrito aqui.

Cuidado: Durante o transporte e armazenamento, siga estas instruções:

- Evite inclinar o produto, colocá-lo na vertical ou virá-lo de cabeça para baixo; caso contrário, a tinta pode vazar.

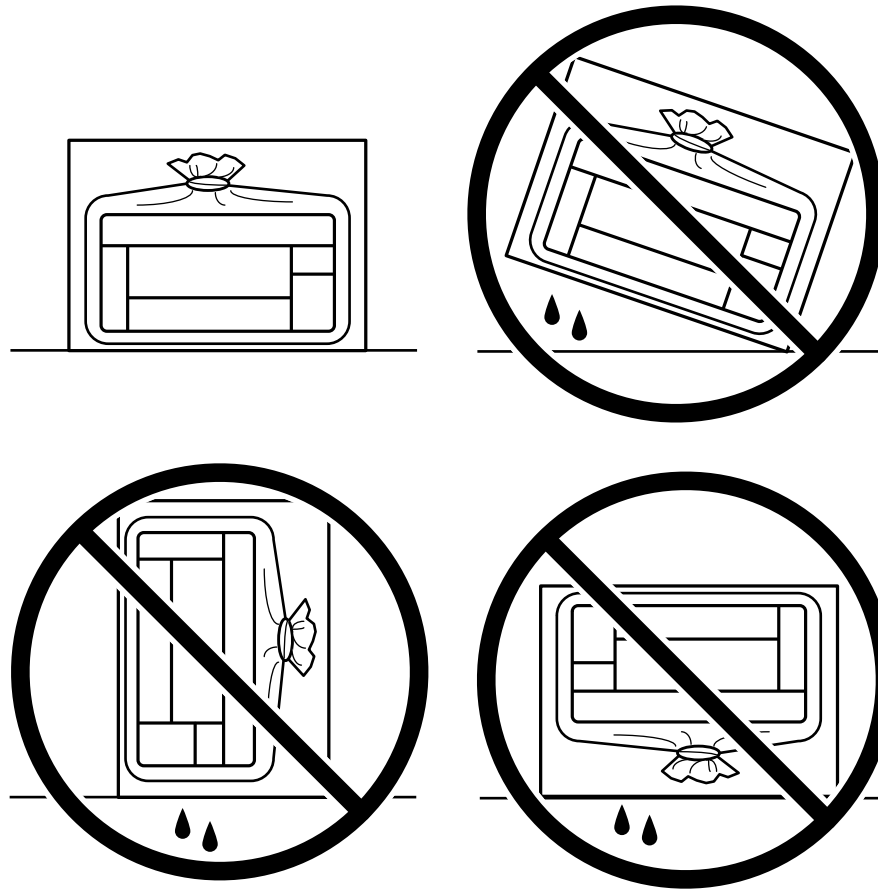

- Quando guardar ou transportar uma garrafa de tinta depois de remover o selo, não incline a garrafa e não deixe que ela sofra impacto ou mudanças de temperatura. Caso contrário, a tinta pode vazar mesmo que a tampa da garrafa esteja colocada com firmeza. Certifique-se de manter a garrafa de tinta de pé quando apertar a tampa e tenha cuidado para prevenir que a tinta vaze quando transportar as garrafas de tinta.

- Quando levantar o produto, coloque as mãos nas posições indicadas abaixo ou você pode se ferir. Não segure o produto pela frente ou por trás.

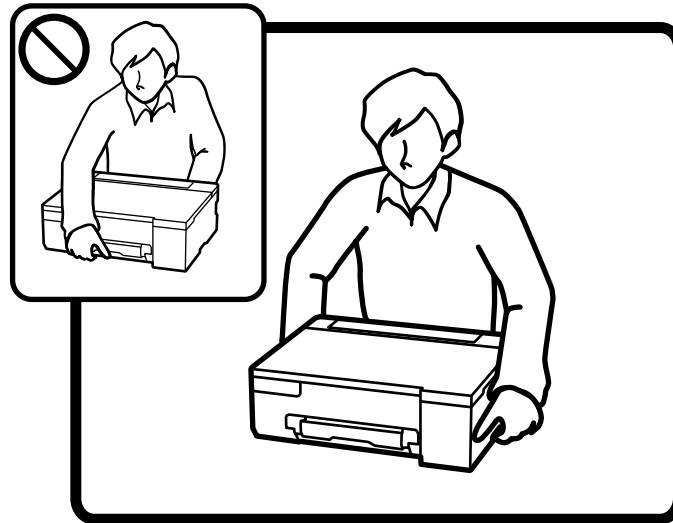

- Não coloque garrafas de tinta abertas na caixa com o produto.

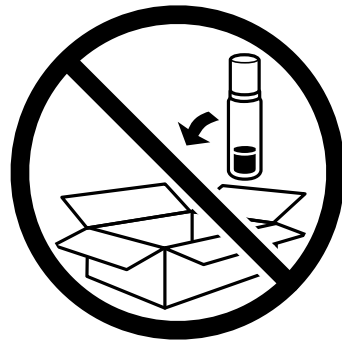

1. Aperte o botão  ligar para desligar o produto.

2. Aguarde até que a luz  ligar apague e depois desconecte o cabo de eletricidade.

Cuidado: Confirme que a luz de energia está apagada antes de desconectar o cabo elétrico. Caso contrário, o cabeçote de impressão não retorna para a posição inicial e a tinta seca, tornando a impressão impossível.

3. Desconecte todos os cabos conectados.
4. Retire todo o papel.
5. Abra a tampa da impressora.
6. Confirme que o cabeçote de impressão está na posição inicial e mova a trava de transporte para a posição travada.

Cuidado: Se o cabeçote de impressão não estiver na posição inicial, mova o cabeçote com as mãos, mas não toque em nenhuma outra área mostrada abaixo ou você pode danificar o produto.

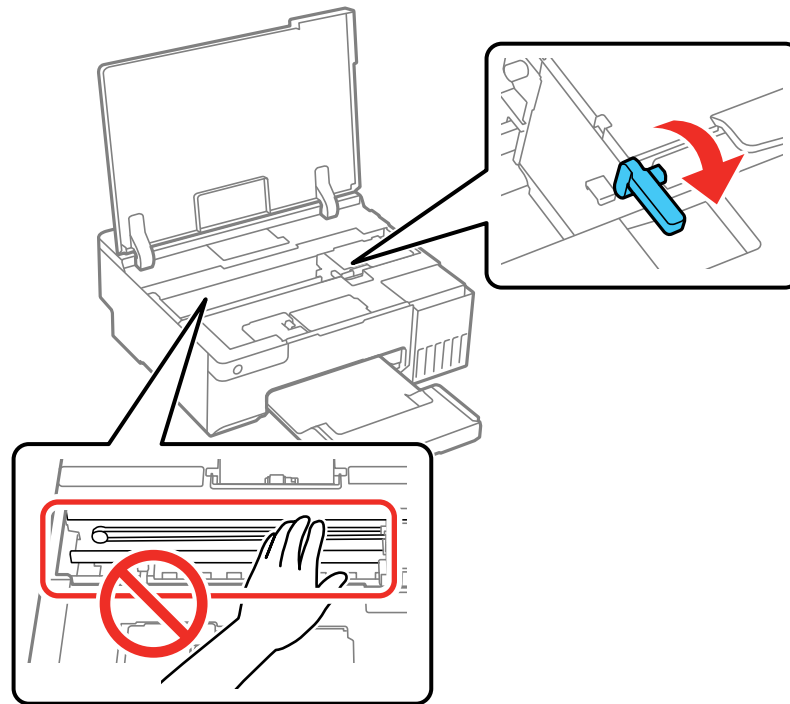

7. Prenda o cabeçote de impressão ao corpo da impressora usando fita adesiva conforme mostrado.

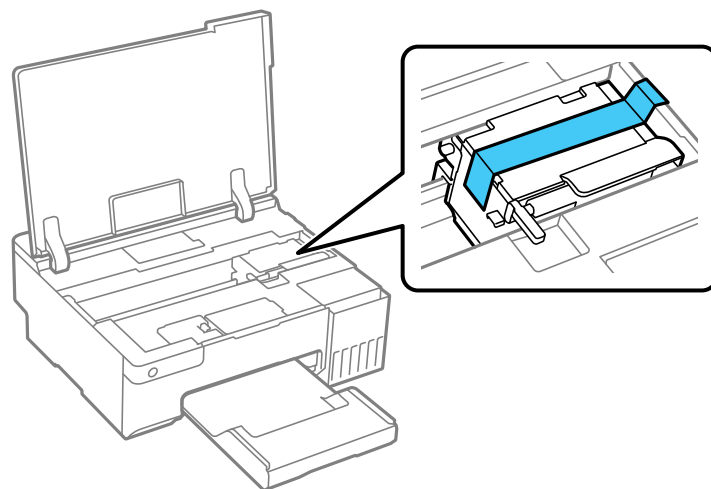

8. Abra a tampa do tanque de tinta e certifique-se de que as coberturas do tanque de tinta estejam firmemente fechadas, conforme mostrado.

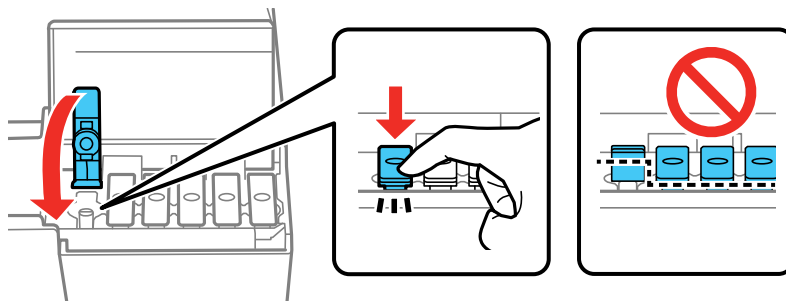

9. Feche a tampa do tanque de tinta e a tampa da impressora.

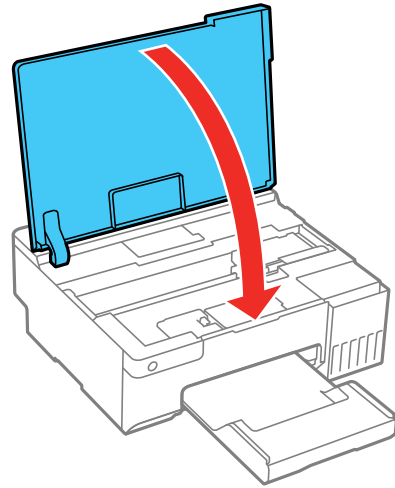

10. Feche o suporte de papel e a bandeja de saída.
L8050:

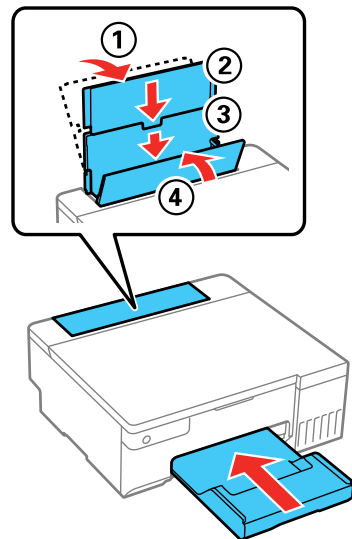

L18050:

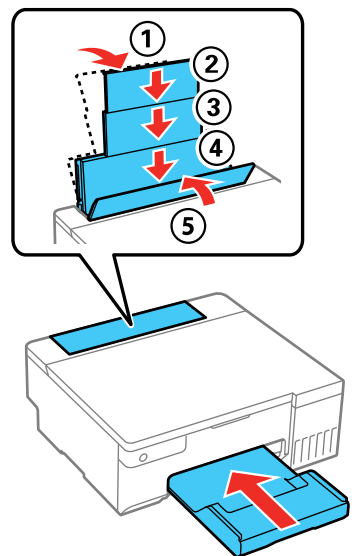

11. Coloque o produto em uma sacola plástica e dobre a sacola para fechá-la. Embale o produto na sua caixa com os materiais de proteção.

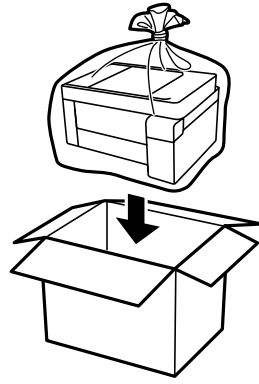

Se a qualidade de impressão diminuir quando voltar a imprimir, limpe e alinhe o cabeçote de impressão. Certifique-se de remover a tampa que prende o cabeçote de impressão no lugar antes de usar a impressora e coloque a trava de transporte na posição destravada (de impressão).

Tema principal: [Limpeza e transporte do produto](#)

Conceitos relacionados

[Limpeza do cabeçote de impressão](#)

[Alinhamento do cabeçote de impressão](#)

Solução de problemas

Consulte estas seções para soluções para os problemas que você pode encontrar ao usar o produto.

Observação: Seu produto pode ser diferente das ilustrações neste guia, mas as instruções são as mesmas, a não ser que seja indicado o contrário.

[Busca de atualizações para o software](#)

[Estado das luzes do produto](#)

[Como executar uma verificação do produto](#)

[Resolução de problemas de instalação](#)

[Resolução de problemas de rede](#)

[Resolução de problemas com o papel](#)

[Solução de problemas de impressão a partir de um computador](#)

[Resolução de problemas de layout e conteúdo de página](#)

[Resolução de problemas de qualidade de impressão](#)



[Solução de problemas com disco/cartão de ID](#)

[Desinstalação do software do seu produto](#)

[Onde obter ajuda](#)

Busca de atualizações para o software

Periodicamente, é uma boa ideia verificar se há atualizações gratuitas para o software do produto no website de suporte da Epson. Visite o site epson.com.br/suporte e selecione o seu produto.

- **Windows:** O software da sua impressora procura por atualizações automaticamente. Você também pode atualizar o software manualmente, selecionando **Atualização de software** assim:
 - Acesse a área de trabalho do Windows e clique com o botão direito do mouse no ícone  do seu produto na parte direita da barra de tarefas do Windows, ou clique na seta para cima e clique com o botão direito do mouse em .
 - Na guia **Manutenção**, na janela de configurações da impressora.

Você também pode atualizar o software se selecionar **EPSON Software Updater** em **EPSON** ou no grupo de programas **EPSON Software**, acessível pelo botão **Iniciar** ou na tela **Iniciar** ou **Aplicativos**, dependendo da sua versão do Windows.

- **OS X:** Você pode atualizar o software manualmente se abrir a pasta **Aplicativos > Epson Software** e selecionar **EPSON Software Updater**.
- **macOS 10.12.x a 13.x:** Você pode atualizar o software manualmente se abrir a **App Store**, selecionar **Atualizações**, procurar pela opção de atualização do software para o software Epson e selecionar **Atualizar**.

Tema principal: [Solução de problemas](#)

Tarefas relacionadas

[Alteração das opções de atualização automática](#)





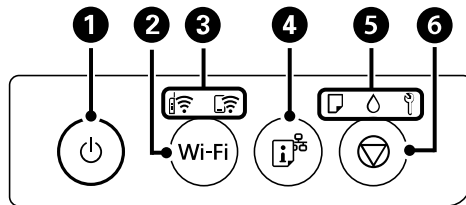















Estado das luzes do produto



















Muitas vezes você pode diagnosticar problemas com o produto se checar as suas luzes.



- 1 Luz ligar
- 2 Botão **Wi-Fi**
- 3 Luzes Wi-Fi e Wi-Fi Direct
- 4 Botão estado da rede
- 5 Luzes papel, tinta e manutenção
- 6 Botão cancelar

Estado da luz	Condição/solução
A luz ligar está acesa	O produto está ligado.
A luz ligar está piscando	O produto está ocupado. Espere a luz ligar parar de piscar antes de desligar o produto.

Estado da luz	Condição/solução
A luz  Wi-Fi está acesa	O produto está conectando a uma rede sem fios
A luz  Wi-Fi Direct está acesa	O produto está conectado a uma rede sem fios em modo Wi-Fi Direct (Simple AP).
A luz  tinta está acesa	O carregamento inicial de tinta pode não ter terminado. Consulte o pôster <i>Guia de instalação</i> .
A luz  papel está acesa	Não há papel ou várias folhas foram alimentadas ao mesmo tempo. Carregue papel no produto e aperte o botão  cancelar para eliminar o erro. Se estiver imprimindo em um disco ou cartão de ID, carregue a bandeja de disco/cartão de ID no produto para imprimir.
A luz  papel está piscando	O papel está preso no produto. Retire o papel preso e pressione o botão  cancelar para eliminar o erro. Se a luz  papel ainda estiver piscando, desligue o produto e depois volte a ligá-lo. Se o erro continuar, carregue papel de tamanho carta ou A4 no alimentador traseiro e depois aperte o botão  cancelar para remover o papel de dentro do produto. Se o erro não puder ser eliminado, entre em contato com a Epson para obter suporte. Se estiver imprimindo em um disco ou cartão de ID, o disco ou cartão de ID não foi colocado corretamente na bandeja de disco/cartão de ID. Recoloque o disco ou cartão de ID e depois aperte o botão  cancelar para eliminar o erro.
A luz  manutenção está piscando	A caixa de manutenção está chegando ao fim de sua vida útil. A luz continua a piscar até que troque a caixa de manutenção. Você pode continuar a imprimir até que as luzes  tinta e  manutenção pisquem alternadamente.
As luzes  tinta e  manutenção estão piscando alternadamente	A caixa de manutenção está no fim de sua vida útil. Você precisa substituir a caixa de manutenção e apertar o botão  cancelar para continuar a imprimir.
A luz  tinta está acesa A luz  papel está acesa	O produto não foi desligado corretamente. Aperte o botão  cancelar para eliminar o erro, depois faça uma verificação dos jatos e cancele qualquer trabalho de impressão pendente. Use o botão  ligar para desligar o produto.

Estado da luz	Condição/solução
<p>A luz  ligar está apagada</p> <p>A luz  tinta está acesa</p> <p>A luz  manutenção está acesa</p> <p>A luz  papel está acesa</p> <p>As luzes  Wi-Fi e  Wi-Fi Direct estão acesas</p>	<p>Ocorreu um erro durante a atualização do firmware. Conecte o seu produto usando um cabo USB e tente atualizar o firmware novamente. Se o erro continuar, entre em contato com a Epson para obter suporte técnico.</p>
<p>As luzes  Wi-Fi e  Wi-Fi Direct estão piscando</p>	<p>Ocorreu um erro de conexão Wi-Fi. Aperte o botão Wi-Fi para eliminar o erro e tente novamente.</p>
<p>As luzes  tinta e  papel estão piscando simultaneamente.</p>	<p>Uma almofada de tinta está chegando ao fim ou está no fim de sua vida útil. Entre em contato com a Epson para obter ajuda. Se uma mensagem aparecer no computador para continuar imprimindo, aperte o botão  cancelar para continuar imprimindo. Se almofada de tinta chegou ao fim da sua vida útil, você não pode fazer a limpeza. Você pode imprimir, mas a qualidade dos impressos pode ser afetada.</p>
<p>As luzes  tinta e  papel estão piscando alternadamente</p>	<p>Uma almofada de tinta de impressão sem margens está chegando ao fim ou está no fim de sua vida útil. Entre em contato com a Epson para obter suporte técnico. Se uma mensagem aparecer no computador para continuar imprimindo, aperte o botão  cancelar para continuar imprimindo. As luzes param de piscar temporariamente, mas elas piscarão periodicamente até que a almofada de tinta de impressão sem margens seja substituída. A impressão sem margens fica indisponível até que a almofada de tinta seja trocada.</p>
<p>As luzes  tinta e  manutenção estão acesas</p>	<p>A trava de transporte está travada. Destrave a trava de transporte e depois aperte o botão  cancelar para continuar a imprimir.</p>
<p>As luzes  papel e  manutenção estão acesas</p>	<p>A bandeja de saída não está estendida. Estenda a bandeja de coleta.</p>
<p>Todas as luzes estão piscando</p>	<p>Papel ou material protetor está preso dentro do produto. Abra a tampa da impressora e remova qualquer papel preso ou material de proteção. Desligue e ligue o produto novamente. Se o erro continuar, entre em contato com a Epson para obter suporte técnico.</p>

Observação: As almofadas de tinta (feltros absorventes) na impressora coletam, distribuem e contêm a tinta que não é usada nas páginas impressas. Durante a vida do seu produto, pode chegar um momento em que a qualidade de impressão satisfatória não possa ser mantida ou as almofadas tenham chegado ao fim de suas vidas úteis. O Epson Status Monitor, o visor LCD ou as luzes no painel de controle avisarão quando essas peças precisarem ser substituídas.

Tema principal: [Solução de problemas](#)

Conceitos relacionados

[Desinstalação do software do seu produto](#)

[Caixa de manutenção de reposição](#)

Referências relacionadas

[Onde obter ajuda](#)

Tarefas relacionadas

[Carregamento de papel no alimentador traseiro](#)

[Recarregamento dos tanques de tinta](#)

[Busca de atualizações para o software](#)

Temas relacionados

[Rede Wi-Fi](#)

[Resolução de problemas com o papel](#)



[Resolução de problemas de rede](#)

[Solução de problemas de impressão a partir de um computador](#)

Como executar uma verificação do produto

A execução de uma verificação do produto ajuda a determinar se o produto está funcionando corretamente.

1. Aperte o botão  ligar para desligar o equipamento.
2. Carregue algumas folhas de papel comum no produto.

3. Mantenha pressionado o botão  cancelar e pressione o botão  ligar para ligar o produto.

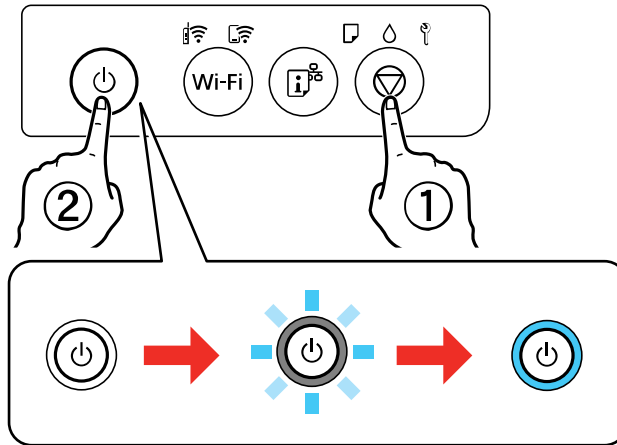

4. Quando o produto ligar, solte os botões.
O produto começa a imprimir um padrão de verificação dos jatos.

Observação: Pode levar alguns segundos para o padrão de verificação dos jatos começar a imprimir. Se ele não começar a imprimir depois de alguns segundos, certifique-se de que há papel carregado no produto.

5. Verifique o modelo impresso para ver se há falhas nas linhas.

O cabeçote de impressão está limpo

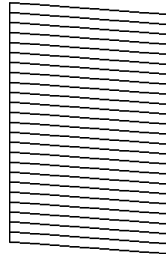

O cabeçote de impressão precisa de limpeza

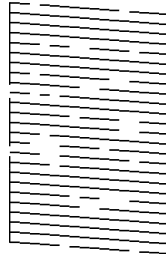

6. Siga um destes passos, dependendo dos resultados da verificação do produto:
- Se a página for impressa e o padrão de verificação dos jatos estiver completo, o produto está funcionando corretamente. Qualquer problema de operação pode ter sido causado pelo computador, cabo, software ou configurações selecionadas. Verifique as outras soluções neste manual ou tente desinstalar e reinstalar o software da impressora.
 - Se a página for impressa, mas o padrão de verificação dos jatos tiver espaços em branco, limpe ou alinhe o cabeçote de impressão.
 - Se a página imprimir, mas quase todo o padrão estiver faltando, faça uma Limpeza intensa.
 - Se a página não for impressa, o produto pode ter um problema. Confira as outras soluções neste manual. Se elas não funcionarem, entre em contato com a Epson.

Tema principal: [Solução de problemas](#)

Conceitos relacionados

[Desinstalação do software do seu produto](#)

[Limpeza do cabeçote de impressão](#)

[Limpeza intensa](#)

Referências relacionadas

[Onde obter ajuda](#)

Tarefas relacionadas

[Carregamento de papel no alimentador traseiro](#)

[Como alinhar o cabeçote de impressão usando um utilitário do computador](#)

Resolução de problemas de instalação

Confira estas soluções se tiver problemas ao instalar o produto.

[O produto não liga ou desliga](#)

[Ouve-se um ruído depois de carregar a tinta](#)

[Problemas de instalação do software](#)

Tema principal: [Solução de problemas](#)

O produto não liga ou desliga

Se o produto não ligar ou desligar, tente as seguintes soluções:

- Se não conseguir ligar o seu produto, certifique-se de que o cabo de alimentação está conectado firmemente e mantenha o botão de energia pressionado por um pouco mais de tempo.
- Se não conseguir desligar o seu produto, mantenha o botão de energia pressionado por um pouco mais de tempo. Se ainda assim não conseguir desligar o seu produto, desconecte o cabo de alimentação, volte a conectar o cabo e depois ligue e desligue o produto novamente usando o botão de energia.

Tema principal: [Resolução de problemas de instalação](#)

Ouve-se um ruído depois de carregar a tinta

Se você ouvir ruídos do seu produto após o carregamento dos tanques, veja estas soluções:

- A primeira vez que você carregar os tanques com tinta, o produto precisa carregar o cabeçote de impressão. Espere até que o carregamento termine antes de desligar o produto ou ele pode carregar incorretamente e usar excesso de tinta a próxima vez que você o ligar. O seu produto termina de carregar o cabeçote de impressão quando a luz  ligar para de piscar.

- Se a luz \hat{O} tinta do produto estiver acesa, o processo de carregamento pode não ter encerrado. Espere até que o carregamento termine antes de desligar o produto ou ele pode carregar incorretamente e usar excesso de tinta a próxima vez que você o ligar.
- Se o cabeçote de impressão do produto parar de se mover ou de fazer barulho e o processo de carregamento não tiver concluído após aproximadamente 20 minutos, desligue o produto. Volte a ligá-lo e verifique se o carregamento ainda está em andamento. Se ele ainda estiver em andamento, entre em contato com a Epson.

Tema principal: [Resolução de problemas de instalação](#)

Referências relacionadas

[Onde obter ajuda](#)

Tarefas relacionadas

[Recarregamento dos tanques de tinta](#)

Problemas de instalação do software

Se você tiver problemas ao instalar o software do produto, tente estas soluções:

- Verifique se o produto está ligado e os cabos necessários estão conectados firmemente em ambas as extremidades. Se você ainda tiver problemas para instalar o software, desconecte o cabo USB e siga cuidadosamente as instruções no pôster *Guia de instalação*. Também se certifique de que o seu sistema satisfaz os requisitos para o sistema operacional.
- Feche todos os outros programas, incluindo proteções de tela e software de proteção contra vírus, e instale o software do produto novamente.
- No Windows, verifique se o produto está selecionado como a impressora padrão e se a porta correta aparece nas propriedades da impressora.
- Em um Mac, certifique-se de que o seu produto aparece na lista de impressoras. Clique em **Preferências do Sistema** ou **Ajustes do Sistema > Impressoras e Scanners** ou **Impressoras e Fax**. Se o nome da impressora não for exibido, adicione a impressora.
- Caso veja qualquer mensagem de erro ou o software não seja instalado corretamente no Windows, você pode não ter privilégios de instalação de software. Entre em contato com o seu administrador de sistema.
- Se estiver imprimindo em rede, certifique-se de que o seu produto está configurado corretamente na rede.
- Se o cabo USB não for reconhecido, tente usar um cabo USB diferente.

Tema principal: [Resolução de problemas de instalação](#)

Conceitos relacionados

[Desinstalação do software do seu produto](#)

Referências relacionadas

[Requisitos de sistema para Windows](#)

[Requisitos de sistema para Mac](#)

Resolução de problemas de rede

Confira estas soluções se tiver problemas ao configurar ou utilizar o produto em uma rede.

Observação: A avaria ou o conserto deste produto pode causar perda de dados e configurações de rede. A Epson não é responsável por fazer backup ou recuperação de dados e configurações durante ou após o período de garantia. Recomendamos que você faça o seu próprio backup ou que imprima os seus dados e configurações de rede.

[O produto não consegue se conectar a um roteador ou ponto de acesso](#)

[O software de rede não consegue encontrar o produto na rede](#)

[O produto não aparece na janela de impressora do Mac](#)



[A conexão de rede sem fios está instável em um Mac](#)

[Não é possível imprimir em rede](#)

Tema principal: [Solução de problemas](#)

O produto não consegue se conectar a um roteador ou ponto de acesso

Se o produto tiver dificuldade em encontrar ou se conectar a um roteador sem fio ou ponto de acesso, tente estas soluções:

- Se você estiver conectando o produto via Wi-Fi Protected Setup (WPS) e a luz  Wi-Fi do seu produto não estiver verde estática, certifique-se de pressionar o botão **Wi-Fi** no produto dentro de 2 minutos depois de pressionar o botão WPS no seu roteador. Aperte e segure o botão **Wi-Fi** no produto por 5 segundos ou até que as luzes  Wi-Fi e  Wi-Fi Direct comecem a piscar.
- Certifique-se de colocar seu produto dentro da área de contato do seu roteador de 2,4 GHz ou ponto de acesso. Evite colocar o produto próximo a fornos de micro-ondas, telefones sem fio de 2,4 GHz ou objetos grandes de metal, como um armário de arquivos.

Observação: Se estiver usando um roteador sem fio de 5 GHz, configure o roteador para operar em modo de banda dupla (2,4 GHz e 5 GHz). Se o seu roteador usar um único nome de rede (SSID) para as bandas 2,4 GHz e 5 GHz, dê um nome de rede (SSID) para cada uma das redes, como por

exemplo, Rede de 2,4 GHz e Rede de 5 GHz. Consulte a documentação do seu roteador ou entre em contato com o seu provedor de internet para obter instruções.

- Verifique se o seu roteador ou ponto de acesso está funcionando corretamente, conectando-se a partir do seu computador ou outro dispositivo.
- Imprima um relatório de conexão da rede e verifique os códigos e mensagens no relatório para determinar a causa do problema.
- Talvez seja preciso desabilitar a firewall e qualquer software antivírus em seu roteador ou ponto de acesso sem fio.
- Tente reiniciar o seu roteador seguindo as instruções na documentação do roteador.

Observação: Se estiver lendo estas instruções on-line, você irá perder a conexão com a Internet quando reiniciar o roteador

- Verifique se as restrições de acesso, tais como filtragem de endereço MAC, estão definidas no roteador ou ponto de acesso. Se as restrições de acesso estiverem definidas, adicione o endereço MAC do seu produto à lista de endereços do seu roteador. Para obter o endereço MAC do seu produto, imprima uma folha de estado da rede. Em seguida, siga as instruções na documentação do seu roteador ou ponto de acesso para adicionar o endereço à lista.
- Se o seu roteador ou ponto de acesso não divulgar seu nome de rede (SSID), siga as instruções que acompanham o produto para inserir o nome da rede sem fio manualmente.
- Se o seu roteador ou ponto de acesso tiver a segurança ativada, determine o tipo de segurança que está usando e qualquer senha necessária ou a senha para conexão. Em seguida, certifique-se de inserir a chave WEP ou senha WPA corretamente.
- Veja se o seu computador está restringindo os canais sem fio disponíveis. Se esse for o caso, confirme que o seu ponto de acesso sem fio esteja usando um dos canais utilizáveis ou mude para um canal utilizável, se necessário.
- Desligue os dispositivos que deseja conectar à rede. Aguarde cerca de 10 segundos e depois ligue os dispositivos na seguinte ordem: roteador wireless, computador ou dispositivo inteligente e, depois, o seu produto. Mova o seu produto e computador ou dispositivo inteligente para mais perto do roteador wireless para ajudar a comunicação de onda de rádio e depois tente fazer as configurações de rede novamente.
- Se o endereço IP designado ao produto for 169.254.XXX.XXX e a máscara de subrede for 255.255.0.0, o endereço IP pode não ter sido designado corretamente. Verifique o endereço IP e a máscara de subrede designados para o seu produto. Reinicie o roteador wireless ou reinicie as configurações de rede para o produto.

- Se você não conseguir conectar o seu produto a um dispositivo usando Wi-Fi Direct, você pode ter excedido o número máximo de dispositivos conectados ao seu produto (8). Imprima uma folha de estado da rede ou acesse o Web Config no navegador do seu dispositivo e verifique o número de dispositivos conectados. Se já houver 8 dispositivos conectados, desconecte um dispositivo apagando a SSID do produto na tela de Wi-Fi daquele dispositivo. Se houver um número menor do que 8 dispositivos conectados, verifique a precisão das configurações das suas outras configurações de rede, mova o dispositivo para mais perto do seu produto e tente conectá-lo novamente.
- Se estiver usando uma conexão Wi-Fi Direct e ela desconectar repentinamente, a senha do Wi-Fi Direct pode ter sido modificada. Se necessário, delete as configurações de conexão **DIRECT-xxxxxxx** existentes do seu dispositivo e digite uma nova senha. Consulte a documentação do dispositivo para obter instruções.

Tema principal: [Resolução de problemas de rede](#)

Tarefas relacionadas

[Ativar o modo Wi-Fi Direct](#)

[Impressão de uma folha de estado da rede](#)

[Impressão de um relatório de conexão de rede](#)

Temas relacionados

[Rede Wi-Fi](#)

O software de rede não consegue encontrar o produto na rede

Se o EpsonNet Setup não encontrar o produto na rede, tente estas soluções:

- Certifique-se de que o produto está ligado e conectado à rede. Verifique a conexão utilizando o painel de controle do produto.
- Veja se o nome da sua rede (SSID) contém caracteres não-ASCII. O seu produto não pode exibir caracteres que não sejam ASCII.
- Imprima um relatório de conexão da rede e verifique os códigos e mensagens no relatório para determinar a causa do problema.
- Certifique-se de que o produto não está conectado a uma rede de convidado (guest network).
- Se necessário, reinstale o software do produto e tente executar o EpsonNet Setup novamente.
 1. Retorne as configurações de rede do seu produto às configurações padrão de fábrica.
 2. **Windows somente:** desinstale o software do seu produto.
 3. Reinicie o seu roteador seguindo as instruções na documentação do roteador.

Observação: Se estiver lendo estas instruções on-line, você irá perder a conexão com a Internet quando reiniciar o roteador, portanto anote o próximo passo antes de fazer a reinicialização.

4. Baixe o software do produto a partir do site da Epson usando as instruções no pôster *Guia de instalação*.

- Se tiver substituído o roteador, reinstale o software do produto para se conectar ao novo roteador.

Observação: Se estiver usando um roteador sem fio de 5 GHz, configure o roteador para operar em modo de banda dupla (2,4 GHz e 5 GHz). Se o seu roteador usar um único nome de rede (SSID) para as bandas 2,4 GHz e 5 GHz, dê um nome de rede (SSID) para cada uma das redes, como por exemplo, Rede de 2,4 GHz e Rede de 5 GHz. Consulte a documentação do seu roteador ou entre em contato com o seu provedor de internet para obter instruções.

- Veja se o seu roteador ou ponto de acesso sem fio tem uma função de Privacy Separator (Separador de Privacidade) habilitada que esteja prevenindo a detecção do seu dispositivo em rede. Consulte a documentação do seu roteador ou ponto de acesso para instruções de como desabilitar a função de Privacy Separator (Separador de Privacidade).
- Tente acessar qualquer website do seu computador ou dispositivo inteligente para certificar-se de que as configurações de rede do seu dispositivo estão corretas. Se não conseguir acessar algum site, há um problema com o computador ou dispositivo inteligente. Verifique a conexão de rede do computador ou dispositivo inteligente. Consulte a documentação fornecida com o computador ou dispositivo inteligente para obter detalhes.

Tema principal: [Resolução de problemas de rede](#)

Conceitos relacionados

[Desinstalação do software do seu produto](#)

Tarefas relacionadas

[Impressão de um relatório de conexão de rede](#)



Temas relacionados

[Rede Wi-Fi](#)

O produto não aparece na janela de impressora do Mac

Se o produto não aparecer na janela de impressora do Mac, tente estas soluções:

- Desligue o produto, aguarde 30 segundos e volte a ligá-lo.
- Se você estiver conectando o produto via Wi-Fi Protected Setup (WPS) e a luz  Wi-Fi do seu produto não estiver acesa, certifique-se de pressionar o botão **Wi-Fi** no produto dentro de 2 minutos

depois de pressionar o botão WPS no seu roteador. Aperte e segure o botão **Wi-Fi** no produto por 5 segundos ou até que as luzes  Wi-Fi e  Wi-Fi Direct comecem a piscar.

- Se estiver conectando o produto sem fios através do EpsonNet Setup e a luz  Wi-Fi no produto não estiver acesa, certifique-se de que o software do produto foi instalado corretamente. Se necessário, reinstale o software.

Observação: Se estiver usando um roteador sem fio de 5 GHz, configure o roteador para operar em modo de banda dupla (2,4 GHz e 5 GHz). Se o seu roteador usar um único nome de rede (SSID) para as bandas 2,4 GHz e 5 GHz, dê um nome de rede (SSID) para cada uma das redes, como por exemplo, Rede de 2,4 GHz e Rede de 5 GHz. Consulte a documentação do seu roteador ou entre em contato com o seu provedor de internet para obter instruções.

Tema principal: [Resolução de problemas de rede](#)

Conceitos relacionados

[Desinstalação do software do seu produto](#)

A conexão de rede sem fios está instável em um Mac

Se você conectou um dispositivo a uma porta USB 3.0 do seu Mac, pode ocorrer uma interface sem fios entre o produto e o Mac.

Se você não puder se conectar ao seu produto em uma rede sem fios ou a conexão ficar instável, mova o dispositivo conectado à porta USB 3.0 do seu Mac para mais longe do seu Mac.

Tema principal: [Resolução de problemas de rede](#)

Não é possível imprimir em rede

Se você não conseguir imprimir em rede, tente estas soluções:



- Certifique-se de que o produto está ligado.
- Certifique-se de instalar o software de rede do produto, conforme descrito na documentação do produto.
- Certifique-se de que a versão mais recente do driver de impressora Epson do seu produto esteja instalada. Se um driver de impressora Epson genuíno não estiver instalado, as funções disponíveis serão limitadas.
- Imprima uma folha de estado da rede e verifique se as configurações de rede estão corretas. Se o estado da rede for **Desconectado**, verifique as conexões de cabo, desligue o seu produto e depois volte a ligá-lo.

- Imprima um relatório de conexão da rede e verifique os códigos e mensagens no relatório para determinar a causa do problema.
- Se você estiver usando TCP/IP, certifique-se de que o endereço de IP do produto está configurado corretamente para a sua rede. Se a rede não atribuir endereços IP usando o DHCP, defina o endereço IP manualmente.
- Certifique-se de que o seu computador e produto estão ambos usando a mesma rede sem fio.
- Se a impressão em rede estiver lenta, imprima uma folha de estado da rede e verifique a intensidade do sinal. Se ele estiver fraco, coloque o produto mais perto do seu roteador ou ponto de acesso. Evite colocar o produto próximo a fornos de micro-ondas, telefones sem fio ou objetos grandes de metal, como um armário de arquivos.

Observação: Se estiver usando um roteador sem fio de 5 GHz, configure o roteador para operar em modo de banda dupla (2,4 GHz e 5 GHz). Se o seu roteador usar um único nome de rede (SSID) para as bandas 2,4 GHz e 5 GHz, dê um nome de rede (SSID) para cada uma das redes, como por exemplo, Rede de 2,4 GHz e Rede de 5 GHz. Consulte a documentação do seu roteador ou entre em contato com o seu provedor de internet para obter instruções.

- Tente reiniciar o seu roteador seguindo as instruções na documentação do roteador.

Observação: Se estiver lendo estas instruções on-line, você irá perder a conexão com a Internet quando reiniciar o roteador

- Veja se o seu roteador ou ponto de acesso sem fio tem uma função de Privacy Separator (Separador de Privacidade) habilitada que esteja prevenindo a impressão de um dispositivo em rede. Consulte a documentação do seu roteador ou ponto de acesso para instruções de como desabilitar a função de Privacy Separator (Separador de Privacidade).
- Se você estiver conectando o produto via Wi-Fi Protected Setup (WPS) e a luz  Wi-Fi do seu produto não estiver acesa, certifique-se de pressionar o botão **Wi-Fi** no produto dentro de 2 minutos depois de pressionar o botão WPS no seu roteador. Aperte e segure o botão **Wi-Fi** no produto por 5 segundos ou até que as luzes  Wi-Fi e  Wi-Fi Direct comecem a piscar.
- Para verificar o estado de conexão do seu produto, abra o EPSON Status Monitor 3 (Windows) ou EPSON Status Monitor (Mac) no seu computador. Se o nível de tinta restante for exibido, uma conexão foi estabelecida com sucesso entre o seu computador e o produto.
- Se for imprimir uma imagem com dados grandes, a memória do computador pode esgotar. Imprima a imagem com uma resolução mais baixa ou um tamanho menor.

Tema principal: [Resolução de problemas de rede](#)

Conceitos relacionados

[Desinstalação do software do seu produto](#)

Tarefas relacionadas

[Impressão de uma folha de estado da rede](#)

[Impressão de um relatório de conexão de rede](#)

Temas relacionados

[Rede Wi-Fi](#)

Resolução de problemas com o papel

Confira estas soluções se tiver problemas para usar papel com o produto.

[Problemas de alimentação do papel](#)

[Problemas de obstrução do papel](#)

[Problemas de ejeção do papel](#)

Tema principal: [Solução de problemas](#)

Problemas de alimentação do papel

Se você tiver problemas para alimentar o papel, tente estas soluções:

- Coloque o produto em uma superfície plana.
- Opere o produto dentro das condições ambientais recomendadas.
- Se o papel não for alimentado para impressão, remova-o da impressora. Depois, recarregue-o no meio do alimentador traseiro. Deslize as guias contra a borda do papel e não carregue mais do que o número de folhas recomendado.
- Carregue papel na direção correta e deslize as guias da borda contra a borda do papel.
- Se várias páginas passarem ao mesmo tempo, retire o papel, abane as bordas para separar as folhas e volte a colocar.
- Se múltiplas páginas forem alimentadas de uma só vez, tente carregar uma folha de cada vez.
- Se múltiplas páginas forem alimentadas de uma só vez, o papel pode estar úmido. Carregue papel novo.
- Se múltiplas páginas forem alimentadas durante a impressão manual de 2 lados, remova qualquer papel que esteja no produto antes de recarregar papel.
- Se o papel fica preso quando você carrega apenas uma ou duas folhas, tente carregar mais folhas. Não coloque mais do que o número recomendado de folhas.

- Não coloque mais do que o número recomendado de folhas.
- Se o papel fica preso quando você imprime nos dois lados, tente colocar um número menor de folhas.
- Certifique-se de que o papel atende às especificações do produto.
- Certifique-se de que as configurações de tamanho e tipo de papel correspondam ao tamanho e tipo de papel carregado na impressora.
- Tente limpar o caminho do papel.
- Não coloque objetos no protetor do alimentador.
- Se o papel alimentar inclinado, carregue o papel na direção correta e deslize as guias da borda contra a borda do papel.
- Para melhores resultados, siga estas orientações:
 - Use papel novo, liso e de alta qualidade que não esteja enrolado, enrugado, velho, muito fino ou muito espesso.
 - Coloque papel no alimentador traseiro com o lado imprimível voltado para cima.
 - Siga quaisquer instruções especiais de colocação que tenham sido incluídas com o papel.
- Se a bandeja de disco/cartão de ID for ejetada quando tenta carregá-la para imprimir, o disco ou cartão de ID não foi colocado corretamente na bandeja. Recoloque o disco ou cartão de ID e recarregue a bandeja para imprimir.
- Tente limpar o rolo de coleta. Se o papel ainda não alimentar depois de limpar o rolo, troque o rolo.

[Limpeza do rolo de coleta](#)

[Substituição do rolo de coleta](#)

Tema principal: [Resolução de problemas com o papel](#)

Referências relacionadas

[Especificações do papel](#)

[Capacidade de carregamento do papel](#)

[Problemas de obstrução do papel](#)

Tarefas relacionadas

[Substituição do rolo de coleta](#)

Limpeza do rolo de coleta

Se encontrar problemas com a alimentação correta do papel, limpe o rolo de coleta dentro do seu produto.

1. Desligue o produto.

2. Desconecte o cabo de alimentação.
3. Desconecte todos os cabos conectados.
4. Abra a tampa da impressora.

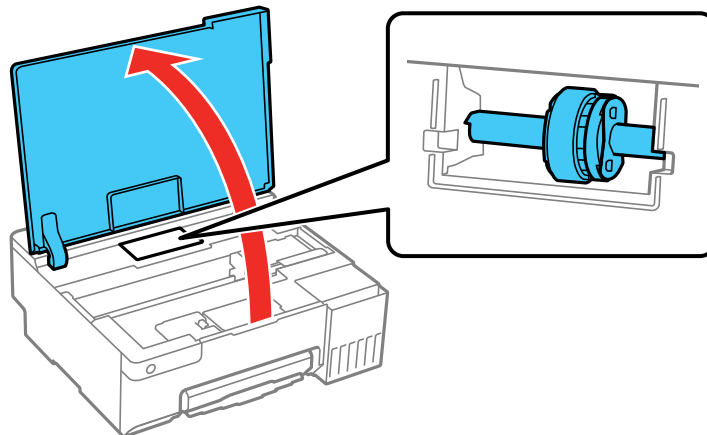

5. Aperte a lingueta na lateral direita do rolamento de coleta, deslize-o para trás e depois puxe o rolamento de coleta para cima removê-lo.

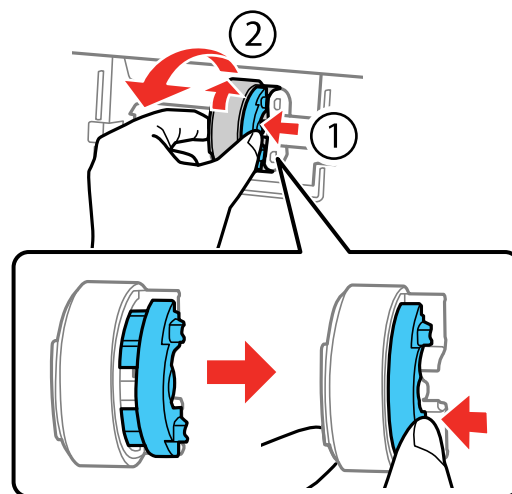

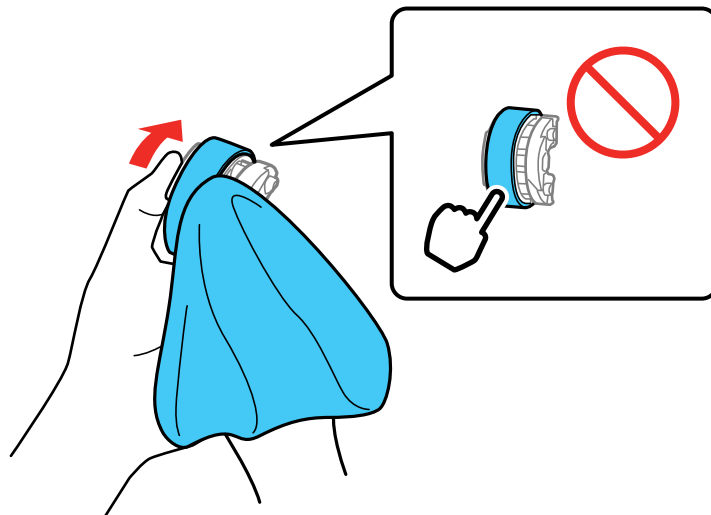

6. Umedeça um pano macio com um pouco de água, torça o pano e depois limpe a parte de borracha do rolamento em uma direção.

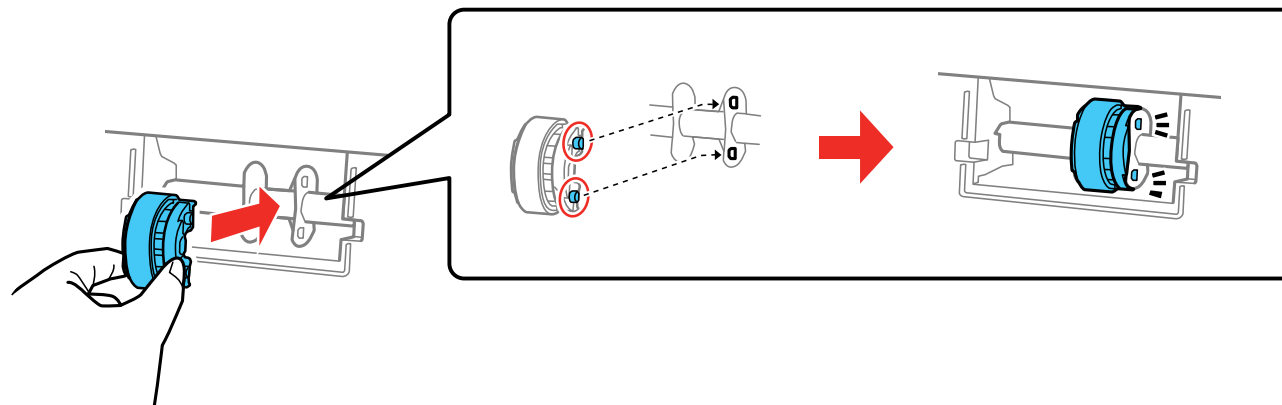

Cuidado: Não toque na parte de borracha do rolamento de coleta.

7. Coloque o rolamento de coleta no lugar apertando a lingueta na lateral direita e depois alinhe as duas partes salientes com os orifícios correspondentes no produto.



8. Feche a tampa da impressora.
9. Conecte o cabo de eletricidade e qualquer cabo de interface e depois aperte o botão  ligar para ligar o produto.

Se o problema não for resolvido, troque o rolamento de coleta.

Tema principal: [Problemas de alimentação do papel](#)

Tarefas relacionadas



[Substituição do rolo de coleta](#)

Substituição do rolo de coleta

Se tiver problemas repetidos com a alimentação do papel depois de limpar o rolo de coleta dentro do produto, siga estes passos para substituir o rolo de coleta.

Número de identificação do rolo de coleta: C12C937771

Observação: A durabilidade do rolo de coleta é de cerca de 50.000 folhas de papel comum tamanho carta ou A4, ou cinco anos, o que ocorrer primeiro. O número de folhas depende do ambiente e configurações de impressão, como tipo e tamanho do papel, opção de impressão sem margens, etc., e o número final pode ser menor. Além disso, a durabilidade pode diferir entre papéis genuínos da Epson e papéis de outras marcas. Você pode reiniciar o número de folhas alimentadas no driver da impressora depois de trocar o rolo de coleta.

1. Aperte o botão  ligar para desligar o equipamento.
2. Aguarde até a luz  ligar apague e depois desconecte o cabo elétrico.

3. Abra a tampa da impressora.

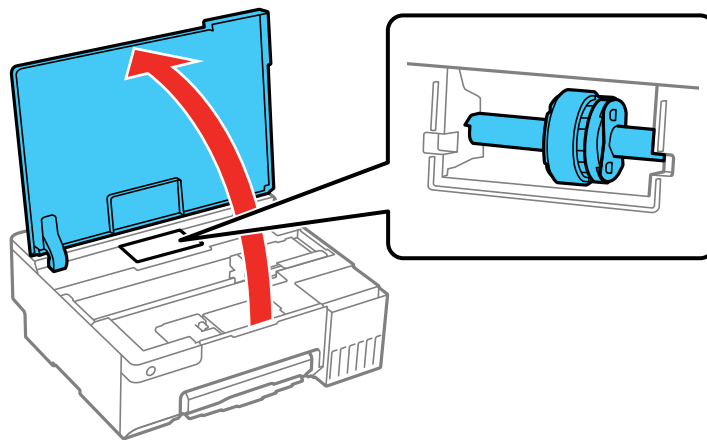

4. Aperte a lingueta na lateral direita do rolo de coleta, deslize o rolo para trás e depois puxe o rolo para cima para removê-lo.

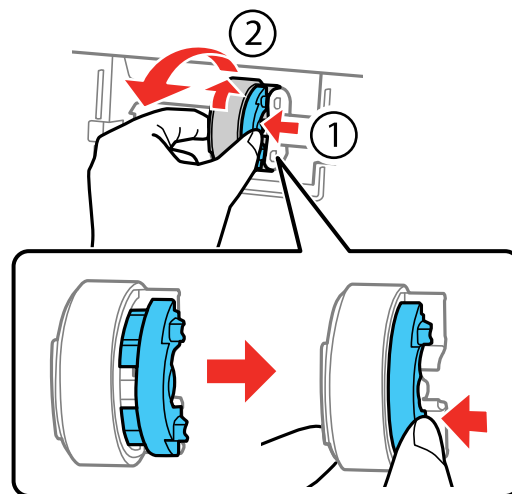



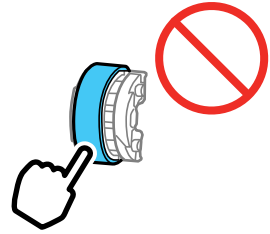

5. Remova o rolo de coleta para substituição da embalagem.

Cuidado: Não toque na peça de borracha no rolo de coleta.

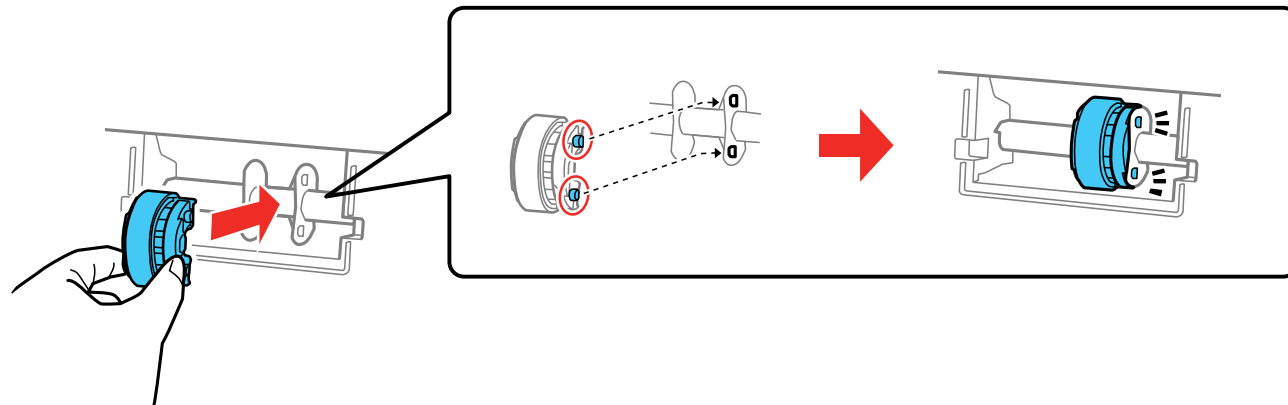

6. Aperte a lingueta na lateral direita e depois alinhe as partes salientes com os orifícios correspondentes para instalar o novo rolo de coleta.



7. Feche a tampa da impressora e depois ligue o cabo elétrico na tomada.
8. Aperte o botão  para ligar o produto.
9. Execute um dos seguintes procedimentos:
 - **Windows:** Acesse a área de trabalho do Windows e clique com o botão direito do mouse no ícone  do seu produto na parte direita da barra de tarefas do Windows, ou clique na seta para cima e clique com o botão direito do mouse em . Selecione **Definições da impressora** e depois clique na guia **Manutenção**.

- **Mac:** No menu Apple menu ou no Dock, selecione **Preferências do Sistema** ou **Ajustes do Sistema**. Selecione **Impressão e fax**, **Impressão e escaneamento**, ou **Impressoras e Scanners**, selecione o seu produto e selecione **Opções e materiais**. Selecione **Utilitário** e selecione **Abrir o Utilitário de Impressão**.

10. Selecione **Dados sobre a impressora e opções**.

Você verá uma tela como esta:

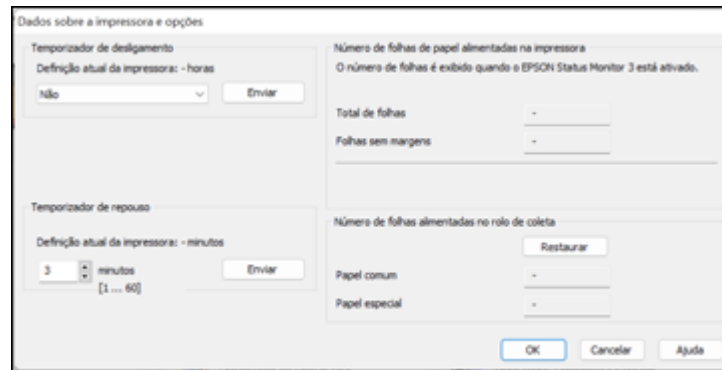

11. Clique em **Restaurar** para reiniciar o número de folhas alimentadas no rolo de coleta.

Tema principal: [Problemas de alimentação do papel](#)

Tarefas relacionadas

[Limpeza do rolo de coleta](#)

Problemas de obstrução do papel

Se tiver problemas de obstrução do papel, tente estas soluções.

Cuidado: Nunca toque nos botões no painel de controle enquanto a sua mão estiver dentro da impressora. Se a impressora começar a funcionar, pode causar ferimentos. Tenha cuidado para não tocar as partes salientes para evitar ferimentos.

1. Cancele o trabalho de impressão do seu computador, se necessário.

2. Retire cuidadosamente o papel preso no alimentador traseiro.

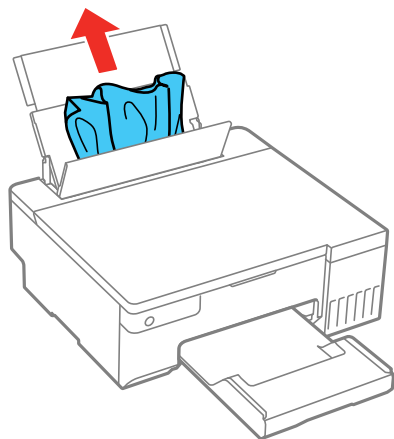

Observação: Remova o papel preso com cuidado ou pode danificar o produto. Quando remover papel preso, evite inclinar o produto, colocá-lo na vertical ou virá-lo de cabeça para baixo; caso contrário, a tinta pode vaziar.

3. Abra a tampa da impressora.

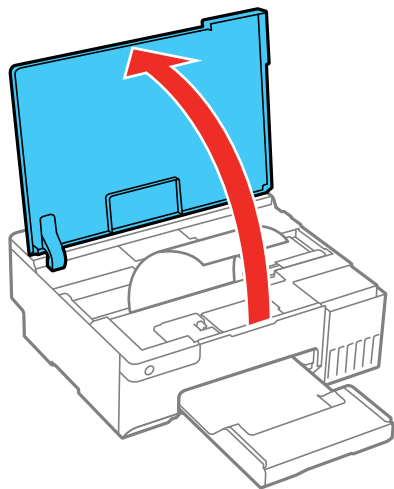

4. Remova cuidadosamente qualquer papel preso e confirme que não há pedaços de papel dentro da impressora.

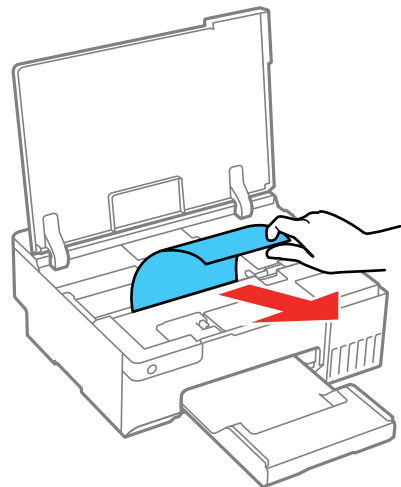

Cuidado: Não toque nas peças mostradas aqui ou você pode danificar o produto. Nunca toque nos botões no painel de controle enquanto a sua mão estiver dentro da impressora. Se a impressora começar a funcionar, pode causar ferimentos. Tenha cuidado para não tocar as partes salientes para evitar ferimentos.

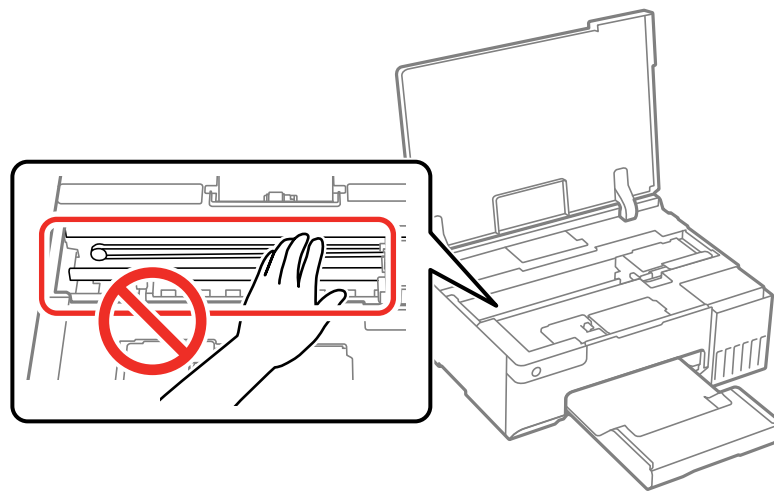

5. Feche a tampa da impressora.

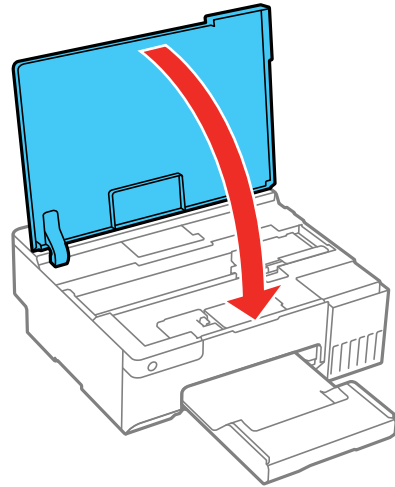

6. Siga cuidadosamente todas as instruções de carregamento de papel quando você colocar papel novo.

Tema principal: [Resolução de problemas com o papel](#)

Referências relacionadas

[Especificações do papel](#)

[Problemas de alimentação do papel](#)

[Problemas de ejeção do papel](#)

Temas relacionados

[Como colocar papel](#)

Problemas de ejeção do papel

Se você tiver problemas para ejetar o papel corretamente, tente estas soluções:

- Se o papel não for completamente ejetado, você pode ter definido o tamanho de papel errado. Cancele a impressão usando o painel de controle do produto, depois aperte o botão  cancelar para ejetar o papel. Remova qualquer papel restante do produto. Selecione o tamanho correto quando imprimir novamente.

- Se o papel estiver enrugado quando for ejetado, ele pode estar úmido ou ser muito fino. Coloque papel novo e não se esqueça de selecionar a configuração de tipo de papel correta no software da impressora quando você imprimir novamente.
- Se estiver usando papel timbrado, selecione a configuração de tipo de papel adequada.

Tema principal: [Resolução de problemas com o papel](#)

Referências relacionadas

[Configurações de tipo de papel ou mídia](#)

[Configurações de tipo de papel ou mídia](#)

[Especificações do papel](#)

Tarefas relacionadas

[Carregamento de papel no alimentador traseiro](#)

[Como cancelar a impressão usando um botão do produto](#)

Temas relacionados

[Como colocar papel](#)

Solução de problemas de impressão a partir de um computador

Verifique estes pontos se você tiver problemas durante a impressão a partir do computador.

[Nada é impresso](#)

[O ícone do produto não aparece na barra de tarefas do Windows](#)



[A impressão está lenta](#)

Tema principal: [Solução de problemas](#)

Nada é impresso

Se você enviar um trabalho de impressão e nada imprimir, tente estas soluções:

- Certifique-se de que o produto está ligado e conectado ao seu computador.
- Certifique-se de que quaisquer cabos de interface estejam conectados firmemente em ambas as extremidades.
- Confirme que não há erros ou papel preso no produto.
- Pode haver um problema com o estado da impressora. Clique em **EPSON Status Monitor 3** na guia Manutenção do driver da impressora e depois verifique o estado da impressora. Se o EPSON Status Monitor 3 estiver desativado, clique em **Definições expandidas** na guia Manutenção e depois selecione **Ativar EPSON Status Monitor 3**.

- Se você conectou seu produto a um hub USB, certifique-se de que é um hub de primeira linha. Se ainda assim não imprimir, conecte o produto diretamente ao computador ao invés de usar o hub.
- Se o seu computador estiver conectado através de um cabo USB, tente usar outra porta USB no seu computador, ou use um cabo diferente.
- Certifique-se de que o estado da impressora não seja desligado ou pendente.
- Use o driver de impressora da Epson para o seu produto ou as funções disponíveis serão limitadas.
- Execute uma verificação do produto para ver se a página de teste imprime. Se a página de teste for impressa, verifique se o software do produto está instalado corretamente.
- Certifique-se de colocar a trava de transporte na posição destravada (de impressão).
- Verifique se o seu sistema satisfaz os requisitos do sistema para o seu sistema operacional. Se você estiver imprimindo uma imagem de alta resolução, você pode precisar mais do que os requisitos mínimos. Imprima a imagem usando uma resolução mais baixa ou, se necessário, aumente a memória do seu sistema.
- No Windows, verifique se o produto está selecionado como a impressora padrão e se a configuração de porta da impressora corresponde à porta de conexão da impressora.
- No Windows, apague qualquer tarefa de impressão no spooler do Windows: Clique em **Fila de impressão** na guia Manutenção na janela de definições da impressora e cancele quaisquer trabalhos de impressão parados.
- Em Windows, siga um destes passos para abrir o Epson Printer Connection Checker (Verificador de conexão da impressora Epson) e siga as instruções na tela para verificar o estado da conexão:
 - **Windows 11:** Clique em , depois procure e selecione o **Epson Printer Connection Checker** (Verificador de conexão da impressora Epson).
 - **Windows 10:** Clique em  e selecione **Epson Software > Epson Printer Connection Checker** (Verificador de conexão da impressora Epson).
 - **Windows 8.x:** Navegue até a tela **Aplicativos** e selecione o ícone **Epson Printer Connection Checker** (Verificador de conexão da impressora Epson).
 - **Windows 7:** Clique em  e selecione **Todos os programas > Epson Software > Epson Printer Connection Checker** (Verificador de conexão da impressora Epson).
- No Mac, certifique-se de que a impressora esteja adicionada à lista de impressoras e que a impressora não esteja pausada.
- Certifique-se de que seu produto está selecionado como a impressora no seu programa de impressão.

- Confirme que o EPSON Status Monitor 3 está ativado para fazer impressões de dois lados (Windows). A impressão manual de dois lados pode não estar disponível quando a impressora é acessada em rede ou usada como uma impressora compartilhada.
- Você pode tentar eliminar o problema atualizando o software do produto para a versão mais recente. Se o problema persistir, tente desinstalar e reinstalar o driver da impressora.

Tema principal: [Solução de problemas de impressão a partir de um computador](#)

Referências relacionadas

[Estado das luzes do produto](#)





Tarefas relacionadas

[Como executar uma verificação do produto](#)

O ícone do produto não aparece na barra de tarefas do Windows

Se você não vir o ícone do produto na barra de tarefas do Windows, primeiro tente reiniciar o computador. Se isso não funcionar, tente esta solução:

1. Execute um dos seguintes procedimentos:

- **Windows 11:** Clique em , procure e selecione **Configurações**. Selecione **Bluetooth e dispositivos > Impressoras e scanners**. Selecione o nome do seu produto e selecione **Preferências de impressão**.
- **Windows 10:** Clique em  e selecione  (Configurações) > **Dispositivos > Impressoras e scanners**. Selecione o nome do seu produto e selecione **Gerenciar > Preferências de impressão**.
- **Windows 8.x:** Navegue até a tela **Aplicativos** e selecione **Painel de Controle > Hardware e Sons > Dispositivos e Impressoras**. Clique com o botão direito do mouse no nome do produto e selecione **Preferências de impressão**, depois selecione o nome do produto mais uma vez, se necessário.
- **Windows 7:** Clique em  e selecione **Dispositivos e Impressoras**. Clique com o botão direito do mouse no nome do produto e selecione **Preferências de impressão**, depois selecione o nome do produto mais uma vez, se necessário.
- **Windows Vista:** Clique em , selecione **Painel de controle** e clique em **Impressora em Hardware e som**. Clique com o botão direito do mouse no nome do produto e selecione **Preferências de impressão**, depois selecione o nome do produto mais uma vez, se necessário.

2. Clique na guia **Manutenção**.

3. Clique no botão **Definições expandidas**.

4. Selecione **Ativar EPSON Status Monitor 3** e clique em **OK**.
5. Clique no botão **Preferências de monitoramento**.
6. Clique na opção que adiciona um ícone de atalho à barra de tarefas.
7. Clique em **OK** para fechar as janelas abertas.

Tema principal: [Solução de problemas de impressão a partir de um computador](#)

A impressão está lenta

Se a impressão ficar lenta, tente estas soluções:

- Verifique se o seu sistema satisfaz os requisitos para o seu sistema operacional. Se você estiver imprimindo uma imagem de alta resolução, você pode precisar mais do que os requisitos mínimos. Se necessário, aumente a memória do seu sistema.
- Se estiver usando Windows 7, feche a janela **Dispositivos e Impressoras** antes de imprimir.
- Em um Mac, certifique-se de baixar e instalar o driver da impressora Epson.
- Certifique-se de que o **Modo silencioso** está desligado.
- Libere espaço no seu disco rígido ou execute um utilitário de desfragmentação para liberar espaço existente.
- Feche todos os programas que não estiver usando quando imprimir.
- Se o produto estiver conectado a um hub USB, conecte-o diretamente ao computador ao invés do hub.
- Se a impressão ficar mais lenta depois de imprimir continuamente por um longo tempo, o produto pode ter diminuído a velocidade automaticamente para proteger o mecanismo de impressão contra superaquecimento ou danos. Deixe o produto descansar ligado por 30 minutos e, em seguida, tente imprimir novamente.
- Se estiver imprimindo em uma rede sem fios, fatores como interferência, tráfego na rede ou um sinal fraco podem afetar a velocidade de impressão.

Observação: Se estiver usando um roteador sem fio de 5 GHz, configure o roteador para operar em modo de banda dupla (2,4 GHz e 5 GHz). Se o seu roteador usar um único nome de rede (SSID) para as bandas 2,4 GHz e 5 GHz, dê um nome de rede (SSID) para cada uma das redes, como por exemplo, Rede de 2,4 GHz e Rede de 5 GHz. Consulte a documentação do seu roteador ou entre em contato com o seu provedor de internet para obter instruções.

- Se estiver imprimindo em papel comum, a velocidade de impressão pode ser reduzida para manter a qualidade da imagem.

Para impressão mais rápida, selecione as seguintes configurações de software do produto:

- Certifique-se de que a configuração de tipo de papel corresponde ao tipo de papel colocado.
- Ative quaisquer configurações de alta velocidade no software do seu produto.
- Selecione uma configuração de qualidade de impressão mais baixa.
- **Windows:** Clique na guia **Manutenção** ou **Utilitários**, selecione **Definições expandidas** ou **Velocidade e progresso** e selecione as seguintes configurações:
 - **Processar sempre dados RAW**
 - **Modo de reprodução de página**
 - **Imprimir como Bitmap**
- **Windows:** Selecione **Preferências de Impressão**, clique na guia **Mais opções** e certifique-se de que a configuração **Impressão bidirecional** esteja ativada.
- **Mac:** Selecione **Preferências do Sistema** ou **Ajustes do Sistema**, selecione **Impressoras e Scanners** e selecione o seu produto. Selecione **Opções e Suprimentos**, selecione **Opções** (ou **Driver**) e ative a configuração **Impressão bidirecional**.

Se a impressão ainda estiver lenta e você estiver usando Windows 7 ou Windows Vista, tente o seguinte:

1. Clique em  e selecione **Computador** ou **Meu computador**. Clique duas vezes no drive **C:** e abra estas pastas: **ProgramData > EPSON > IMPRESSORA**.

Observação: Caso não veja a pasta ProgramData, abra o menu **Organizar** e selecione **Opções de Pasta e Pesquisa**. Na janela que aparecer, clique na guia **Exibir**, selecione **Mostrar arquivos, pastas e unidades ocultas** na lista de configurações Avançado e clique em **OK**.

2. Clique com o botão direito do mouse no arquivo **EPAUDF01.AUD** e selecione **Excluir**.
3. Reinicie o seu computador e tente imprimir novamente.

Tema principal: [Solução de problemas de impressão a partir de um computador](#)

Referências relacionadas

[Configurações de tipo de papel ou mídia](#)

[Requisitos de sistema para Windows](#)

[Requisitos de sistema para Mac](#)

Tarefas relacionadas

[Como selecionar configurações básicas de impressão - Windows](#)

[Seleção das configurações avançadas - Windows](#)

[Como selecionar as configurações básicas de impressão - Mac](#)

[Seleção das preferências de impressão - Mac](#)

Resolução de problemas de leiaute e conteúdo de página

Verifique estes pontos se você tiver problemas com o leiaute ou o conteúdo das páginas impressas.

[Imagem aparece invertida](#)

[Muitas cópias são impressas](#)

[Páginas em branco são impressas](#)

[As margens estão incorretas no impresso](#)

[Margens aparecem em impressos sem margens](#)

[Caracteres incorretos são impressos](#)

[Tamanho ou posição incorreta da imagem](#)

[O impresso está inclinado](#)

Tema principal: [Solução de problemas](#)

Imagem aparece invertida

Se a sua imagem impressa for invertida de forma inesperada, tente estas soluções:

- Desative quaisquer configurações de imagem em espelho ou de inversão no seu aplicativo de impressão.
- Desative a configuração **Espelhar imagem**, **Inverter horizontalmente** ou **Inverter orientação da página** no software da impressora. (Essa opção tem nomes diferentes, dependendo da versão do seu sistema operacional.)

Tema principal: [Resolução de problemas de leiaute e conteúdo de página](#)

Tarefas relacionadas

[Seleção das opções de leiaute e impressão - Windows](#)

[Como selecionar as configurações básicas de impressão - Mac](#)

[Seleção das opções de layout de impressão - Mac](#)

Muitas cópias são impressas

Certifique-se de que a opção de **Cópias** no seu programa de impressão ou no software da impressora não está configurada para várias cópias.

Tema principal: [Resolução de problemas de leiaute e conteúdo de página](#)

Páginas em branco são impressas

Se páginas em branco forem impressas inesperadamente, tente estas soluções:

- Certifique-se de que selecionou as configurações de tamanho de papel corretas no programa de impressão e no software da impressora.
- Se houver uma página em branco no documento que deseja imprimir e você não quiser imprimi-la, selecione a opção **Ignorar páginas em branco** no software da impressora, se disponível.
- Execute uma verificação dos jatos de impressão para ver se algum dos jatos está entupido. Em seguida, limpe o cabeçote de impressão, se necessário.
- Certifique-se de que seu produto está selecionado no seu programa de impressão.
- Você pode ter que recarregar a tinta. Faça uma inspeção visual dos níveis da tinta.
- Certifique-se de que o seu produto esteja em uma superfície plana e funcionando dentro das condições ambientais recomendadas ou múltiplas folhas de papel podem ser alimentadas ao mesmo tempo.

Tema principal: [Resolução de problemas de layout e conteúdo de página](#)

Conceitos relacionados

[Manutenção do cabeçote de impressão](#)

Referências relacionadas

[Problemas de alimentação do papel](#)

Tarefas relacionadas

[Verificação dos níveis de tinta no seu produto](#)

[Como selecionar configurações básicas de impressão - Windows](#)

[Como selecionar as configurações básicas de impressão - Mac](#)

[Seleção das configurações avançadas - Windows](#)

[Seleção das preferências de impressão - Mac](#)

[Impressão do seu documento ou foto - Windows](#)

[Impressão do seu documento ou foto - Mac](#)

As margens estão incorretas no impresso

Se os impressos tiverem margens incorretas, tente estas soluções:

- Certifique-se de que tenha selecionado as configurações de tamanho de papel corretas no programa de impressão e no software da impressora.

- Certifique-se de que selecionou as margens corretas para o tamanho do papel no programa de impressão.
- Certifique-se de que o papel esteja posicionado corretamente para a alimentação no produto.
- Carregue papel na direção correta e deslize as guias da borda contra as bordas do papel.

Você pode usar a opção de visualização no software da impressora para verificar as suas margens antes de imprimir.

Tema principal: [Resolução de problemas de leiaute e conteúdo de página](#)

Tarefas relacionadas

[Como selecionar configurações básicas de impressão - Windows](#)

[Como selecionar as configurações básicas de impressão - Mac](#)

[Como selecionar as configurações de página - Mac](#)

Temas relacionados

[Como colocar papel](#)

Margens aparecem em impressos sem margens

Caso veja uma margem em impressões sem margens, tente estas soluções:

- Certifique-se de que está imprimindo em um tipo e tamanho de papel sem margens compatível.

Observação: Para tamanhos de papel personalizados, certifique-se de selecionar uma largura de papel sem margens suportada.

- **Windows:** Certifique-se de que selecionou a configuração **Sem margens** no software da impressora.
- **Mac:** Certifique-se de que selecionou a opção **Sem margens** ou um papel com a opção **Sem margens** no software da impressora.
- Ajuste a configuração de **Expansão** para ajustar a quantidade de expansão da imagem nas margens das impressões sem margens.
- Certifique-se de que o tamanho da imagem e do papel estão configurados corretamente; se a imagem for pequena, a ampliação pode não ser suficiente para cobrir todo o papel.
- Acesse as configurações adicionais (Windows) ou as preferências de impressão (Mac) e selecione **Remover bordas brancas**.
- Certifique-se de que armazenou o papel corretamente. O papel pode expandir ou contrair se não for armazenado corretamente. Consulte as instruções que vieram com o seu papel para instruções de armazenamento.

Tema principal: [Resolução de problemas de leiaute e conteúdo de página](#)

Referências relacionadas

[Compatibilidade de papel para impressão sem margens](#)

Tarefas relacionadas

[Como selecionar configurações básicas de impressão - Windows](#)

[Seleção das configurações avançadas - Windows](#)

[Como selecionar as configurações básicas de impressão - Mac](#)

[Como selecionar as configurações de página - Mac](#)

[Seleção das opções de layout de impressão - Mac](#)

[Seleção das preferências de impressão - Mac](#)

Caracteres incorretos são impressos

Se aparecerem caracteres incorretos em seus impressos, tente estas soluções antes de imprimir novamente:

- Certifique-se de que quaisquer cabos estejam conectados firmemente em ambas as extremidades.
- No Windows, apague qualquer tarefa de impressão no spooler do Windows: Clique em **Fila de impressão** na guia Manutenção na janela de definições da impressora e cancele quaisquer trabalhos de impressão parados.
- Em um Mac, cancele qualquer trabalho de impressão pausado.
- Se o produto estiver conectado a um hub USB, conecte-o diretamente ao computador ao invés do hub.
- Se ainda assim aparecerem caracteres incorretos nos seus impressos, tente conectar o seu produto usando um cabo diferente.
- Se o computador entrou em modo de repouso depois da última impressão, o próximo trabalho de impressão depois do computador sair do modo de repouso pode conter caracteres ilegíveis. Imprima o documento novamente.
- Certifique-se de que esteja usando o software da impressora para este produto. Verifique o nome do produto na parte superior da janela do driver.

Tema principal: [Resolução de problemas de leiaute e conteúdo de página](#)

Tarefas relacionadas

[Como selecionar configurações básicas de impressão - Windows](#)

[Seleção das configurações avançadas - Windows](#)

Tamanho ou posição incorreta da imagem

Se a sua imagem impressa for do tamanho errado ou estiver na posição errada, tente estas soluções:

- Certifique-se de que selecionou as configurações de tamanho de papel e de leiaute corretas no programa de impressão e no software da impressora.
- Certifique-se de que o papel está posicionado corretamente para a alimentação na impressora.
- Deslize as guias de borda até a borda do papel.
- Certifique-se de que selecionou as margens corretas para o tamanho do papel no programa de impressão.
- Se a imagem ficar levemente ampliada e cortada durante a impressão sem margens, modifique a configuração **Expansão**.

Você pode usar a opção de visualização no software da impressora para verificar as suas margens antes de imprimir.

Tema principal: [Resolução de problemas de leiaute e conteúdo de página](#)

Tarefas relacionadas

[Como selecionar configurações básicas de impressão - Windows](#)

[Como selecionar as configurações básicas de impressão - Mac](#)

[Como selecionar as configurações de página - Mac](#)

[Limpeza do produto](#)

Temas relacionados

[Como colocar papel](#)

O impresso está inclinado

Se os impressos estiverem inclinados, tente estas soluções:

- Certifique-se de que o papel esteja colocado na direção correta.
- Certifique-se de que o papel atende às especificações do produto.
- Não coloque mais do que o número recomendado de folhas.
- Deslize as guias de borda até a borda do papel.
- Certifique-se de que a configuração de tipo de papel corresponde ao tipo de papel colocado.
- Selecione uma configuração de qualidade de impressão mais alta no software da impressora.
- Desative todas as configurações de alta velocidade no software do seu produto.

- Alinhe o cabeçote de impressão.
- Ajuste a qualidade de impressão.
- Se o alinhamento do cabeçote de impressão não melhorar a qualidade, desative a configuração de **Impressão bidirecional**.
- Certifique-se de que o produto não está imprimindo em uma posição inclinada ou em ângulo.

Tema principal: [Resolução de problemas de leiaute e conteúdo de página](#)

Tarefas relacionadas

[Como selecionar configurações básicas de impressão - Windows](#)

[Como selecionar as configurações básicas de impressão - Mac](#)

[Como alinhar o cabeçote de impressão usando um utilitário do computador](#)

Temas relacionados

[Como colocar papel](#)

Resolução de problemas de qualidade de impressão

Verifique estes pontos se tiver problemas com a qualidade de impressão, mas a sua imagem parecer bem na tela do computador.

[Linhas brancas ou escuras no impresso](#)

[O impresso está borrado ou manchado](#)

[O impresso está fraco ou tem espaços em branco](#)

[O impresso está granulado](#)

[As cores estão incorretas](#)

Tema principal: [Solução de problemas](#)

Linhas brancas ou escuras no impresso

Se você notar linhas brancas ou escuras nos impressos (também chamadas de faixas), tente estas soluções antes de reimprimir:

- Execute uma verificação dos jatos de impressão para ver se algum dos jatos está entupido. Em seguida, limpe o cabeçote de impressão, se necessário.
- Certifique-se de que a configuração de tipo de papel corresponde ao tipo de papel colocado.
- Certifique-se de que colocou corretamente a face de impressão do papel para o seu produto.
- Desative todas as configurações de alta velocidade no software do seu produto.

- Alinhe o cabeçote de impressão. Se a qualidade de impressão não melhorar depois de alinhar o cabeçote de impressão, desative a configuração bidirecional (alta velocidade).
- Ajuste a qualidade de impressão no software do produto.
- Quando faixas horizontais aparecerem ou o papel ficar borrado na parte superior ou inferior, carregue papel na direção correta e deslize as guias da borda contra a borda do papel.
- Quando faixas verticais aparecerem ou o papel estiver borrado, limpe o caminho do papel.
- Você pode ter que recarregar a tinta. Faça uma inspeção visual dos níveis da tinta.
- Se você não usar o produto durante muito tempo, execute o utilitário de limpeza intensa.

Observação: A limpeza intensa consome muita tinta, então execute esse utilitário somente se não conseguir melhorar a qualidade de impressão fazendo a limpeza o cabeçote de impressão.

Tema principal: [Resolução de problemas de qualidade de impressão](#)

Conceitos relacionados

[Manutenção do cabeçote de impressão](#)

[Limpeza intensa](#)

Referências relacionadas

[Configurações de tipo de papel ou mídia](#)

Tarefas relacionadas

[Verificação dos níveis de tinta no seu produto](#)

[Seleção das opções de leiaute e impressão - Windows](#)

[Seleção das preferências de impressão - Mac](#)

[Como selecionar configurações básicas de impressão - Windows](#)

[Como selecionar as configurações básicas de impressão - Mac](#)

[Recarregamento dos tanques de tinta](#)

Temas relacionados

[Como colocar papel](#)

O impresso está borrado ou manchado

Se os impressos estiverem borrados ou manchados, tente estas soluções:

- Certifique-se de que o papel não está úmido, enrolado, velho ou sendo passado incorretamente pelo seu produto.

- Deslize as guias da borda até a borda do papel.
- Use uma folha de suporte com papel especial ou coloque uma folha de papel especial de cada vez.
- Certifique-se de que o papel atende às especificações do produto.
- Use papéis Epson para garantir a saturação adequada e absorção de tintas Epson genuínas.
- Certifique-se de que a configuração de tipo de papel no software do produto corresponde ao tipo de papel colocado.
- Certifique-se de que colocou corretamente a face de impressão do papel para o seu produto.
- Se for imprimir em papel espesso ou envelopes, certifique-se de selecionar as configurações apropriadas. Em Windows, você também pode selecionar **Papel de fibra curta** nas configurações Avançadas.
- Quando imprimir manualmente nos dois lados do papel, certifique-se de que a tinta esteja completamente seca antes de carregar o papel.
- Retire cada folha da bandeja de coleta, conforme forem sendo impressas.
- Evite manipular os impressos em papel brilhante imediatamente após a impressão para permitir que a tinta seque.
- Quando faixas verticais aparecerem ou o papel estiver borrado, limpe o caminho do papel.
- Quando faixas horizontais aparecerem ou o papel ficar borrado na parte superior ou inferior, carregue papel na direção correta e deslize as guias da borda contra a borda do papel.
- Se você imprimiu no lado errado do papel fotográfico, limpe o caminho do papel.
- Se você imprimir nos dois lados de uma folha de papel, podem aparecer manchas no verso das imagens muito saturadas ou escuras. Se um dos lados da folha tiver uma imagem mais clara ou texto, imprima aquele lado primeiro. Certifique-se de que a tinta secou antes de recarregar o papel para imprimir do outro lado. Ajuste as configurações de densidade e/ou de tempo de secagem da tinta.
- Os níveis da tinta podem estar baixos e você pode ter que recarregar a tinta. Faça uma inspeção visual dos níveis da tinta.
- Execute uma verificação dos jatos de impressão para ver se algum dos jatos está entupido. Em seguida, limpe o cabeçote de impressão, se necessário.
- Alinhe o cabeçote de impressão.
- Alinhe o cabeçote de impressão. Se a qualidade de impressão não melhorar, desative a configuração bidirecional.
- Ajuste a qualidade de impressão no software do produto.
- Limpe o caminho de papel.

- Limpe o rolo de coleta.
- Se você imprimiu quando os níveis das tintas estavam muito baixos para serem vistos nas janelas do tanque, recarregue os tanques de tinta até as linhas superiores e execute o utilitário de Eliminação total da tinta. Faça uma verificação dos jatos para ver se a qualidade de impressão melhorou.
- Se você não usar o produto durante muito tempo, execute o utilitário de limpeza intensa.

Observação: A limpeza intensa consome muita tinta, então execute esse utilitário somente se não conseguir melhorar a qualidade de impressão fazendo a limpeza o cabeçote de impressão.

Observação: O produto não funcionará corretamente se estiver inclinado. Coloque-o sobre uma superfície plana e estável, que se estenda além da base do produto em todas as direções.

Tema principal: [Resolução de problemas de qualidade de impressão](#)

Conceitos relacionados

[Alinhamento do cabeçote de impressão](#)

[Manutenção do cabeçote de impressão](#)

[Limpeza intensa](#)

Referências relacionadas

[Especificações do papel](#)

[Papéis Epson compatíveis](#)

Tarefas relacionadas

[Limpeza do rolo de coleta](#)

[Verificação dos níveis de tinta no seu produto](#)

[Como selecionar configurações básicas de impressão - Windows](#)

[Como selecionar as configurações básicas de impressão - Mac](#)

[Seleção das opções de leiaute e impressão - Windows](#)

[Seleção das preferências de impressão - Mac](#)

[Como selecionar as configurações de impressão frente e verso - Windows](#)

[Como limpar o caminho do papel](#)

[Limpeza do produto](#)

[Recarregamento dos tanques de tinta](#)

Temas relacionados

[Como colocar papel](#)

O impresso está fraco ou tem espaços em branco

Se os impressos estiverem fracos ou tiverem espaços em branco, tente estas soluções:

- Execute uma verificação dos jatos de impressão para ver se algum dos jatos está entupido. Em seguida, limpe o cabeçote de impressão, se necessário.
- O nível das tintas pode estar baixo. Faça uma inspeção visual dos níveis da tinta.
- Se os níveis da tinta estiverem abaixo da linha inferior, recarregue a tinta.
- Certifique-se de que a configuração de tipo de papel corresponde ao tipo de papel colocado.
- Certifique-se de que o papel não está úmido, enrolado, velho ou sendo passado incorretamente pelo seu produto.
- Alinhe o cabeçote de impressão.
- Ajuste a qualidade de impressão no software do produto.
- Limpe o caminho de papel.
- Limpe o rolo de coleta.
- Se você não usar o produto durante muito tempo, execute o utilitário de limpeza intensa.

Observação: A limpeza intensa consome muita tinta, então execute esse utilitário somente se não conseguir melhorar a qualidade de impressão fazendo a limpeza o cabeçote de impressão.

- Se você imprimiu quando os níveis das tintas estavam muito baixos para serem vistos nas janelas do tanque, recarregue os tanques de tinta até as linhas superiores e depois execute o utilitário de limpeza intensa para repor a tinta dentro dos tubos de tinta. Depois de rodar o utilitário, faça uma verificação dos jatos para ver se a qualidade de impressão melhorou.
- Se não conseguir resolver o problema usando a limpeza do cabeçote, você pode imprimir imediatamente de um computador com Windows usado uma mistura de cores para criar um preto composto. Selecione a configuração **Usar uma mistura de tintas coloridas para criar preto** em **Definições expandidas** na guia de Manutenção do driver da impressora. Você pode imprimir com uma qualidade de impressão **Padrão** quando o **Tipo de papel** for **Papel normal / Bright White Paper, Timbrado** ou **Envelope**.

Tema principal: [Resolução de problemas de qualidade de impressão](#)

Conceitos relacionados

[Limpeza intensa](#)

[Manutenção do cabeçote de impressão](#)

Referências relacionadas

[Configurações de tipo de papel ou mídia](#)

Tarefas relacionadas

[Verificação dos níveis de tinta no seu produto](#)

[Como limpar o caminho do papel](#)

[Limpeza do rolo de coleta](#)

[Recarregamento dos tanques de tinta](#)

[Como selecionar as configurações básicas de impressão - Mac](#)

[Como selecionar configurações básicas de impressão - Windows](#)

Temas relacionados

[Como colocar papel](#)

O impresso está granulado

Se os impressos estiverem granulados, tente estas soluções:

- Certifique-se de que colocou corretamente a face de impressão do papel para o seu produto.
- Selecione uma qualidade de impressão mais alta e desative todas as configurações de alta velocidade no software do seu produto.
- Execute uma verificação dos jatos de impressão para ver se algum dos jatos está entupido. Em seguida, limpe o cabeçote de impressão, se necessário.
- Alinhe o cabeçote de impressão.
- Ajuste a qualidade de impressão no software do produto.
- Você pode ter que aumentar a resolução da imagem ou imprimir um tamanho menor; consulte a documentação do software.

Observação: Imagens da Internet podem ser de baixa resolução e não resultar em impressos de alta qualidade.

- Se você aumentou o tamanho da sua imagem em um programa de edição de imagens, é necessário que aumente a configuração de resolução da imagem para que retenha uma alta qualidade de imagem. Aumente a resolução da imagem na mesma proporção que aumentou o tamanho da imagem. Por exemplo, se a resolução de imagem for de 300 dpi (pontos por polegadas) e você for dobrar o tamanho da imagem para impressão, mude a configuração de resolução para 600 dpi.

Observação: Uma configuração de resolução mais alta resulta em arquivos de tamanho maior, o que pode demorar mais para processar e imprimir. Considere as limitações do seu computador quando selecionar uma resolução e selecione a menor resolução possível que produza uma qualidade aceitável, para que o tamanho dos arquivos seja fácil de gerenciar.

Tema principal: [Resolução de problemas de qualidade de impressão](#)

Conceitos relacionados

[Manutenção do cabeçote de impressão](#)

Referências relacionadas

[Configurações de tipo de papel ou mídia](#)

Tarefas relacionadas

[Como alinhar o cabeçote de impressão usando um utilitário do computador](#)

[Como selecionar configurações básicas de impressão - Windows](#)

[Como selecionar as configurações básicas de impressão - Mac](#)

[Recarregamento dos tanques de tinta](#)

Temas relacionados

[Como colocar papel](#)

As cores estão incorretas

Se os impressos tiverem cores incorretas, tente estas soluções:

- Certifique-se de que a configuração de tipo de papel corresponde ao papel colocado.
- Certifique-se de que a configuração **Preto/Tons de cinza** ou **Tons de cinza** não está selecionada no software da sua impressora.
- Selecione **EPSON Standard** como a configuração de **Modo cor** (Windows) ou **Modo** (Mac) no software da impressora.
- Execute uma verificação dos jatos de impressão para ver se algum dos jatos está entupido. Em seguida, limpe o cabeçote de impressão, se necessário.
- Os níveis da tinta podem estar baixos e você pode ter que recarregar a tinta. Faça uma inspeção visual dos níveis da tinta.
- Se você imprimiu quando os níveis das tintas estavam muito baixos para serem vistos nas janelas do tanque, recarregue os tanques de tinta até as linhas superiores e execute o utilitário de Eliminação total da tinta. Faça uma verificação dos jatos para ver se a qualidade de impressão melhorou.

- Depois de imprimir, as cores no seu impresso precisam de tempo para fixar enquanto a tinta seca. Durante esse tempo, as cores podem ter uma aparência diferente do esperado. Para aumentar a velocidade de secagem, não empilhe os impressos.
- As cores impressas nunca poderão corresponder exatamente às cores na tela. No entanto, você pode usar um sistema de gerenciamento de cores para se aproximar o máximo possível. Tente usar as opções de gerenciamento de cores no software da impressora.
- Selecione **Personalizado** como a configuração de **Correção de cores** na guia Mais opções do software da impressora e depois clique em **Avançado**. Tente modificar a configuração **Correção de cena** para uma opção que não seja **Automático**. Se essa configuração não funcionar, modifique a configuração **Gerenciamento de cores** para qualquer método de correção de cores que não seja **PhotoEnhance**.
- Para obter melhores resultados, use papéis originais Epson.
- Se você não usar o produto durante muito tempo, execute o utilitário de limpeza intensa.

Observação: A limpeza potente consome muita tinta, então execute esse utilitário somente se não conseguir melhorar a qualidade de impressão fazendo a limpeza o cabeçote de impressão.

- As cores podem diferir se estiver visualizando a imagem em um computador ou dispositivo com uma tela de alta resolução. Evite a luz solar direta quando for confirmar a imagem na tela.

Tema principal: [Resolução de problemas de qualidade de impressão](#)

Conceitos relacionados

[Limpeza intensa](#)

[Manutenção do cabeçote de impressão](#)

Referências relacionadas

[Configurações de tipo de papel ou mídia](#)

[Papéis Epson compatíveis](#)

Tarefas relacionadas

[Verificação dos níveis de tinta no seu produto](#)

[Como selecionar configurações básicas de impressão - Windows](#)

[Como selecionar as configurações básicas de impressão - Mac](#)

[Seleção das opções de leiaute e impressão - Windows](#)

[Gerenciamento de cores - Mac](#)

[Recarregamento dos tanques de tinta](#)

Solução de problemas com disco/cartão de ID

Confira estas seções se tiver problemas ao imprimir em um disco/cartão de ID com o seu produto.

[Problemas com a impressão em discos/cartões de ID](#)

Tema principal: [Solução de problemas](#)

Problemas com a impressão em discos/cartões de ID

Se encontrar problemas de impressão em disco/cartão de ID, tente estas soluções:

A tinta borra

- Certifique-se de que está imprimindo em discos ou cartões de ID compatíveis com impressão a jato de tinta e que a superfície do disco ou cartão de ID está seca.
- Manuseie os discos ou cartões de ID impressos com cuidado e deixe-os secar por 24 horas antes de usá-los.
- Ajuste a qualidade de impressão usando o software Epson Photo+. Consulte o utilitário de ajuda do Epson Photo+ para obter detalhes.

Problemas de obstrução

Se um disco/cartão de ID ficar preso no produto e uma mensagem de erro aparecer, é necessário remover a bandeja de disco/cartão de ID:

1. Cancele o trabalho de impressão do seu computador, se necessário.
2. Remova lentamente a bandeja de disco/cartão de ID para fora do produto.
3. Elimine a mensagem de erro.
4. Se a mensagem de erro ainda aparecer, desligue o produto, aguarde um momento, e depois volte a ligá-lo.
5. Se você não conseguir remover a bandeja de disco/cartão de ID, entre em contato com a Epson para obter suporte.

A imagem não está centrada

- Se estiver imprimindo de um computador, ajuste a posição de impressão usando o software Epson Photo+. Consulte o utilitário de ajuda do Epson Photo+ para obter detalhes.
- Se estiver imprimindo do painel de controle, ajuste a posição de impressão usando os menus do produto.

A imagem está fraca

Se a sua imagem impressa estiver desbotada, ajuste a qualidade de impressão usando o software Epson Photo+. Consulte o utilitário de ajuda do Epson Photo+ para obter detalhes.

Tema principal: [Solução de problemas com disco/cartão de ID](#)

Conceitos relacionados

[Impressão com Epson Photo+](#)

Referências relacionadas

[Onde obter ajuda](#)

Desinstalação do software do seu produto

Se tiver um problema que exija que desinstale e reinstale o software, siga as instruções para o seu sistema operacional.



[Desinstalação do software de impressão - Windows](#)

[Desinstalação do software do produto - Mac](#)

Tema principal: [Solução de problemas](#)

Desinstalação do software de impressão - Windows

Você pode desinstalar e reinstalar o software da impressora para resolver certos problemas.

1. Desligue o produto.
2. Desconecte os cabos de interface.
3. Execute um dos seguintes procedimentos:
 - **Windows 11:** Clique em , depois procure e selecione **Configurações**. Selecione **Apps** ou **Sistema > Apps e Recursos**. Depois selecione o programa que você deseja desinstalar e selecione **Desinstalar**.
 - **Windows 10:** Clique em  e selecione  (Configurações) > **Aplicativos > Aplicativos e recursos**. Selecione o programa que você deseja desinstalar e selecione **Desinstalar**.
 - **Windows 8.x:** Navegue até a tela **Aplicativos** e selecione **Painel de Controle > Programas > Programas e Recursos**. Selecione a opção para desinstalar o seu produto Epson, depois selecione **Desinstalar/Alterar**.

Observação: Caso veja a janela de **Controle de Conta do Usuário**, clique em **Sim** ou em **Continuar**.

Na próxima janela, selecione seu produto e clique em **OK**, se for necessário. Depois siga as instruções na tela.

- **Windows (outras versões):** Clique em  ou em **Iniciar** e selecione **Todos os programas** ou **Programas**. Selecione **Epson**, selecione o produto, clique em **Desinstalar software de impressora Epson**.

Observação: Caso veja a janela de **Controle de Conta do Usuário**, clique em **Sim** ou em **Continuar**.

Na próxima janela, selecione seu produto e clique em **OK**, se for necessário. Depois siga as instruções na tela.

4. Reinicie o computador, depois reinstale o software.

Observação: Se reinstalar o software do produto não resolver o problema, entre em contato com a Epson.

Tema principal: [Desinstalação do software do seu produto](#)

Referências relacionadas

[Onde obter ajuda](#)

Desinstalação do software do produto - Mac

Na maioria dos casos, você não precisa desinstalar o software do produto antes de voltar a instalá-lo. No entanto, você pode baixar o utilitário de desinstalação do site de suporte da Epson para desinstalar o software do produto, conforme descrito aqui.

Observação: Se reinstalar o software do produto não resolver o problema, entre em contato com a Epson.

1. Para baixar o utilitário Uninstaller, visite epson.com.br/suporte e selecione o seu produto.
2. Clique em **Downloads**.
3. Selecione o sistema operacional, clique em **Utilitários**, encontre o utilitário **Uninstaller** e clique em **Baixar**.
4. Execute o arquivo que baixou.
5. Clique duas vezes no ícone do **Uninstaller**.

6. Na janela do Epson Uninstaller, marque a caixa de seleção para cada programa que deseja desinstalar.
7. Clique em **Desinstalar**.
8. Siga as instruções na tela para desinstalar o software.
9. Reinstale o software do seu produto.

Observação: Se você desinstalar o driver da impressora e o nome do seu produto permanecer na janela **Impressão e Fax**, **Impressão e Escaneamento** ou **Impressoras e Scanners**, selecione o nome do seu produto e clique no ícone – (remover) para removê-lo.

Tema principal: [Desinstalação do software do seu produto](#)

Referências relacionadas

[Onde obter ajuda](#)

Onde obter ajuda

Se você precisar de ajuda adicional com o seu produto Epson, entre em contato com a Epson.

A Epson oferece estes serviços de suporte técnico:

Suporte pela Internet

Visite o site de suporte da Epson no endereço epson.com.br/suporte para obter soluções para problemas comuns. É possível fazer o download de utilitários e documentação, consultar as perguntas frequentes e soluções de problemas ou enviar um e-mail para a Epson com suas perguntas.

Converse com um representante de suporte

Antes de ligar para o suporte da Epson, tenha em mãos as seguintes informações:

- Nome do produto
- Número de série do produto (localizado na etiqueta do produto)
- Comprovante de compra (nota da loja) e data da compra
- Configuração do computador
- Descrição do problema

E ligue para:

País	Telefone
Argentina	(54 11) 5167-0300 0800-288-37766
Bolívia*	800-100-116
Brasil	Capitais e áreas metropolitanas: 3004-6627 Outras áreas: 0800-377-6627 / 0800-EPSONBR
Chile	(56 2) 2484-3400
Colômbia	Bogotá: (57 1) 602-4751 Outras cidades: 01-8000-915235
Costa Rica	800-377-6627
Equador*	1-800-000-044
El Salvador*	800-6570
Guatemala*	1-800-835-0358
México	Cidade do México: (52 55) 1323-2052 Outras cidades: 01-800-087-1080
Nicarágua*	00-1-800-226-0368
Panamá*	00-800-052-1376
Paraguai	009-800-521-0019
Peru	Lima: (51 1) 418-0210 Outras cidades: 0800-10126
República Dominicana*	1-888-760-0068
Uruguai	00040-5210067
Venezuela	(58 212) 240-1111

*Entre em contato com a companhia telefônica local para ligar para este número gratuito de um celular. Se o seu país não aparecer na lista, entre em contato com o escritório de vendas no país mais próximo. Tarifas de longa distância ou outras taxas podem ser cobradas.

Compra de suprimentos e acessórios

Você também pode comprar tinta e papel genuínos da Epson através de um revendedor autorizado. Para encontrar o revendedor de produtos mais próximo, visite o site epson.com.br ou entre em contato com o escritório Epson mais próximo.

Tema principal: [Solução de problemas](#)

Especificações técnicas

Estas seções listam as especificações técnicas do seu produto.

[Requisitos de sistema para Windows](#)

[Requisitos de sistema para Mac](#)

[Especificações de área imprimível](#)

[Especificações do papel](#)

[Especificações de tinta](#)

[Especificações de dimensão](#)

[Especificações elétricas](#)

[Especificações ambientais](#)

[Especificações de interface](#)

[Especificações de Interface de rede](#)

Requisitos de sistema para Windows

Para utilizar o produto e seu software, seu computador deve usar um dos seguintes sistemas operacionais Microsoft:

- Windows 11
- Windows 10
- Windows 8.x
- Windows 7
- Windows Vista
- Windows Server 2022
- Windows Server 2019
- Windows Server 2016
- Windows Server 2012 R2
- Windows Server 2012
- Windows Server 2008 R2
- Windows Server 2008
- Windows Server 2003 R2

- Windows Server 2003 SP2 ou posterior

O Windows Server suporta somente o driver da impressora; qualquer software adicional incluído não é suportado.

Observação: Para obter o software mais recente do produto para o seu sistema operacional, visite o site de suporte da Epson no endereço epson.com.br/suporte, selecione o seu produto e selecione **Downloads**.

Tema principal: [Especificações técnicas](#)

Requisitos de sistema para Mac

Para utilizar o seu produto e o software dele, seu computador Mac deve usar um dos seguintes sistemas operacionais:

- macOS 13.x
- macOS 12.x
- macOS 11.x
- macOS 10.15.x
- macOS 10.14.x
- macOS 10.13.x
- macOS 10.12.x
- OS X 10.11.x
- OS X 10.10.x
- OS X 10.9.5.x

Observação: O Mac OS pode não suportar algumas aplicações e funções, o UNIX File System (UFS) para Mac OS não é suportado.

Observação: Para obter o software mais recente do produto para o seu sistema operacional, visite o site de suporte da Epson no endereço epson.com.br/suporte, selecione o seu produto e selecione **Downloads**.

Tema principal: [Especificações técnicas](#)

Especificações de área imprimível

Observação: Quando imprimir sem margens, a qualidade pode diminuir na área de impressão expandida.

Folhas avulsas - margens

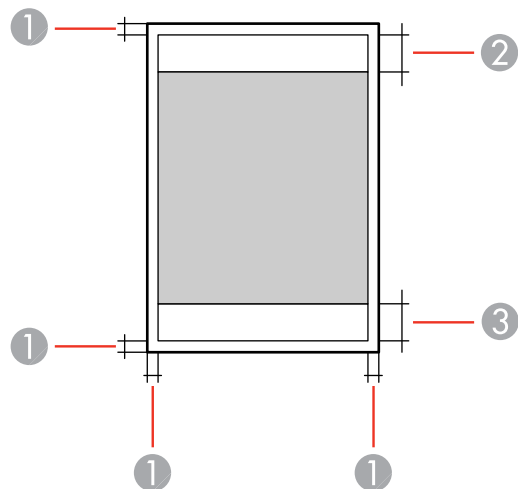

- 1 Margem superior/inferior/esquerda/direita: mínimo de 3 mm
- 2 Área de qualidade de impressão reduzida/superior: mínimo de 41 mm
- 3 Área de qualidade de impressão reduzida/inferior: mínimo de 37 mm

Folhas avulsas - sem margens

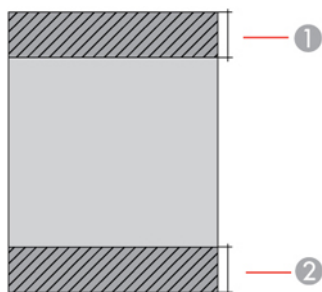

- 1 Área de qualidade de impressão reduzida/superior: mínimo de 44 mm
- 2 Área de qualidade de impressão reduzida/inferior: mínimo de 40 mm

Envelopes

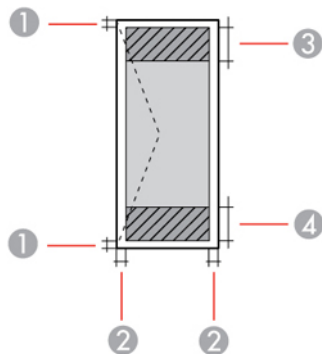

- 1 Margem direita/esquerda: mínimo de 3 mm
- 2 Margens superior/inferior: mínimo de 3 mm
- 3 Área de qualidade de impressão reduzida/direita: mínimo de 18 mm
- 4 Área de qualidade de impressão reduzida/esquerda: mínimo de 41 mm

CD/DVD

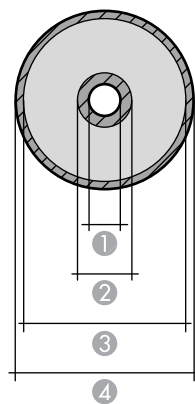

- 1 Margem interna mínima: 18 mm
- 2 Área interna de qualidade de impressão reduzida: 43 mm
- 3 Área externa de qualidade de impressão reduzida: 116 mm
- 4 Margem externa máxima: 120 mm

ID card

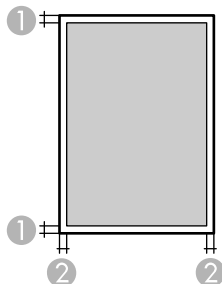

- 1 Margens superior/inferior: mínimo de 3 mm
- 2 Margens esquerda/direita: mínimo de 3 mm

Tema principal: [Especificações técnicas](#)

Especificações do papel

Observação: Como a qualidade de qualquer marca ou tipo de papel pode ser alterada pelo fabricante a qualquer momento, a Epson não pode garantir a qualidade de qualquer marca ou tipo de papel que não seja da Epson. Sempre teste uma amostra de papel antes de comprar grandes quantidades ou de imprimir trabalhos extensos.

Folhas avulsas

Tamanho	A4 (210 × 297 mm) A6 (105 × 148 mm) Carta (216 × 279 mm) Ofício (216 × 357 mm) México-Ofício (216 × 340 mm) Ofício 9 (215 × 315 mm) 8,5 × 13 pol. (216 × 330 mm) Executivo (184 × 267 mm) 203 × 254 mm Meia carta (140 × 216 mm) 127 × 178 mm 16:9 wide (102 × 181 mm) 102 × 152 mm 89 × 127 mm
Tipos de papel	Papel normal
Gramatura	Papel comum: 64 g/m ² a 90 g/m ²

Envelopes

Tamanho	Nº 10 (105 × 241 mm)
Tipos de papel	Papel comum
Peso	75 g/m ² a 100 g/m ²

Observação: * Mesmo quando a espessura do papel está dentro do limite, o papel pode não alimentar ou a qualidade de impressão pode decair dependendo do tipo de papel.

Tema principal: [Especificações técnicas](#)

Referências relacionadas

[Papéis Epson compatíveis](#)

Especificações de tinta

Observação: Este produto foi concebido para trabalhar com tintas originais Epson. Tinta que não seja da Epson ou qualquer outra tinta que não seja específica para este produto pode causar danos não cobertos pela garantia da Epson.

As garrafas de tinta usadas para a instalação inicial do produto têm um rendimento menor devido ao processo de carregamento da tinta. Este processo acontece a primeira vez que você ligar a impressora e garante o seu melhor desempenho. Os rendimentos podem variar consideravelmente dependendo dos trabalhos de impressão, configurações de impressão, tipo de papel, frequência de uso e temperatura. Não carregue papel antes de recarregar o tanque de tinta.

Verifique com frequência os níveis da tinta no seu produto e recarregue os tanques de tinta, se necessário.

Cor	Ciano, magenta, amarelo, preto, ciano claro, magenta claro
Vida útil da tinta	Embalagem aberta: use assim que possível. Embalagem fechada: não usar se a data de validade estiver vencida
Temperatura	Armazenada: -20 a 40 °C 1 mês a 40 °C Tinta congela a 5 °C A tinta descongela e pode ser usada após 2 horas a 25 °C

Tema principal: [Especificações técnicas](#)

Referências relacionadas

[Números de referência da garrafa de tinta e da caixa de manutenção](#)

Especificações de dimensão

Altura	Armazenada: 149 mm Imprimindo: 300 mm
Largura	Armazenada: 403 mm Imprimindo: 403 mm

Profundidade Armazenada: 369 mm

Imprimindo: 638 mm

Peso 6 kg

(sem tinta e cabo de alimentação)

Tema principal: [Especificações técnicas](#)

Especificações elétricas

Classificação da alimentação 100 a 240 V

Intervalo de voltagem de entrada 90 a 264 V

Intervalo de frequência nominal 50/60 Hz

Frequência de entrada 49,5/60,5 Hz

Corrente nominal Modelo de 100 a 240 V: 0,5 a 0,3 A

Consumo de energia Imprimindo: aprox. 19 W (ISO/IEC24712)

Modo de repouso: aprox. 0,6 W

Modo desligado: aprox. 0,2 W

Modo pronto: aprox. 4,4 W

Tema principal: [Especificações técnicas](#)

Especificações ambientais

Temperatura Em uso: 10 a 35 °C

Armazenada: -20 a 40 °C

1 mês a 40 °C

Umidade Em uso: 20 a 80% de umidade relativa

(sem condensação) Armazenada: 5 a 85% de umidade relativa

Tema principal: [Especificações técnicas](#)

Especificações de interface

Tipo de interface USB de alta velocidade (classe de dispositivo para computadores); cabos USB 3.0 não são suportados

Observação: A Epson não pode garantir o funcionamento de dispositivos conectados externamente.

Tema principal: [Especificações técnicas](#)

Especificações de Interface de rede

Wi-Fi

Normal IEEE 802.11 b/g/n; IEEE 802.11n disponível somente no canal de 20 MHz

Segurança WEP (64/128 bit)
WPA2-PSK (AES), compatível com WPA2 com suporte para WPA/WPA2 Personal
WPA3-SAE (AES)

Banda de frequência 2,4 GHz

Modo de comunicação Modo de Infraestrutura
Wi-Fi Direct (Simple AP); não suportado para IEEE 802.11b

Observação: Os modos de infraestrutura e Wi-Fi Direct (Simple AP) podem ser usados simultaneamente.

Segurança

Protocolo de segurança SSL/TLS: HTTPS Server/Client
SNMPv3

Tema principal: [Especificações técnicas](#)

Avisos

Veja estas seções para observações importantes sobre o seu produto.

[Instruções de descarte do produto](#)

[Reciclagem](#)

[Instruções importantes de segurança](#)

[Arbitragem vinculativa e repúdio de ações coletivas](#)

[Marcas comerciais](#)

[Avisos sobre direitos autorais](#)

Instruções de descarte do produto

Este equipamento não pode ser descartado em lixo comum domiciliar. Quando for descartá-lo, favor encaminhá-lo a um Centro de Serviço Autorizado (CSA) da sua conveniência. Para encontrar seu CSA mais próximo, consulte a garantia do equipamento na documentação do produto na seção dos Centros de Serviços Autorizados ou na página epson.com.br, clicando no link **Suporte**.

Tema principal: [Avisos](#)

Reciclagem

A Epson preocupa-se com o meio ambiente e sabe que o planejamento para o futuro requer um forte compromisso ambiental. Para isso, nos empenhamos em criar produtos inovadores que são confiáveis, eficientes e recicláveis. Produtos melhores utilizando menos recursos naturais para ajudar a garantir um futuro melhor para todos.

As embalagens deste produto – papelão, plástico, isopor e espuma – são recicláveis e podem ser entregues a cooperativas de reciclagem, postos de recolhimento de resíduos ou empresas recicladoras, para que se promova a destinação ambientalmente adequada das embalagens.

Os materiais que compõem o produto – plásticos, metais, vidro, placa eletrônica, cartucho e lâmpada – também são recicláveis. O produto não deve ser desmontado, mas sim, encaminhado para os Centros de Serviços Autorizados que o darão o destino ambientalmente adequado. Consulte o nosso site, epson.com.br, para uma lista de Centros de Serviços Autorizados.

Cuidado: A Epson alerta os consumidores que o descarte inadequado de embalagens e produtos pode prejudicar o meio ambiente.

Os Centros de Serviços Autorizados podem receber equipamentos da marca Epson para destinação ambientalmente adequada.

Conheça melhor nossas ações ambientais e o Programa de Coleta de Cartuchos (epson.com.br/coleta) em nosso site.

Tema principal: [Avisos](#)

Instruções importantes de segurança

Antes de usar o seu produto Epson, leia e siga estas instruções de segurança.

[Instruções de segurança geral da impressora](#)

[Instruções de segurança da conexão sem fio](#)

Tema principal: [Avisos](#)

Instruções de segurança geral da impressora

- Certifique-se de seguir todos os avisos e instruções marcados na impressora.
- Use apenas o tipo de fonte de alimentação indicado na etiqueta da impressora.
- Use somente o cabo de eletricidade incluído com a impressora. O uso de outro cabo pode causar incêndio ou choque elétrico. Não use o cabo com qualquer outro equipamento.
- Certifique-se de que o cabo AC está de acordo com os padrões de segurança locais relevantes.
- Coloque a impressora perto de uma tomada onde o plugue possa ser removido facilmente.
- Evite conectar a impressora em uma tomada no mesmo circuito de uma foto copiadora ou sistema de ar-condicionado que seja ligado e desligado com frequência, ou em uma tomada controlada por um interruptor de parede ou temporizador.
- Não deixe que o cabo fique danificado ou descascado.
- Se usar uma extensão com a impressora, certifique-se de que a amperagem total dos dispositivos conectados à extensão não exceda a capacidade máxima do cabo. Além disso, certifique-se de que a amperagem total dos dispositivos conectados à tomada de parede não exceda a capacidade máxima da tomada.
- Sempre desligue a impressora usando o botão de energia e aguarde até que a luz de energia pare de piscar antes de desconectar o produto ou cortar a alimentação para a tomada de parede.
- Coloque a impressora em uma superfície plana e estável, que se estenda além da base do produto em todas as direções. Ele não funcionará corretamente se estiver inclinada.
- Mantenha o seu produto a pelo menos 22 cm de marca-passos para evitar que as ondas de rádio do seu produto afetem a operação do marca-passo.
- Deixe espaço suficiente acima da impressora para que possa abrir completamente a tampa da impressora.

- Deixe espaço suficiente na frente da impressora para que o papel seja completamente ejetado.
- Evite locais sujeitos a mudanças rápidas de temperatura ou umidade, choques ou vibrações, ou poeira.
- Não coloque a impressora próxima a um radiador ou ventilação de um aquecedor, ou sob luz solar direta.
- Deixe espaço suficiente ao redor da impressora para ventilação adequada. Não bloqueie ou tampe as aberturas no corpo do produto ou insira objetos nesses espaços.
- Os cabos de eletricidade devem ser colocados de forma a evitar abrasões, cortes, desgaste, ondulação e dobras. Não coloque objetos sobre os cabos de eletricidade e não permita que os cabos de eletricidade sejam pisados ou que se ande neles. Tenha cuidado especial para manter todos os cabos de eletricidade retos nas extremidades.
- Mantenha a impressora longe de fontes potenciais de interferência eletromagnética, como alto-falantes ou base de telefones sem fio.
- Não coloque ou guarde a impressora ao ar livre, próximo a sujeira ou poeira excessivas, água, fontes de calor ou em locais sujeitos a choques, vibrações, alta temperatura ou umidade.
- Quando conectar a impressora a um computador ou outro dispositivo usando um cabo, certifique-se de que os conectores estejam na direção correta. Cada conector tem somente uma orientação. Inserir um conector na orientação incorreta pode danificar os dois dispositivos conectados pelo cabo.
- Não coloque a sua mão dentro da impressora enquanto ela estiver imprimindo.
- Não toque no cabo achatado branco ou nos tubos de tinta dentro da impressora.
- Não mova o cabeçote de impressão com as mãos, a não ser que seja instruído a fazê-lo; isso pode danificar a impressora.
- Coloque a bandeja de disco/cartão de ID na entrada de bandeja da impressora apenas para imprimir em um disco ou cartão de ID.
- Não derrame líquido na impressora e não manuseie a impressora com as mãos molhadas.
- Não use dentro ou ao redor da impressora produtos em aerossol que contenham gases inflamáveis. Isso pode causar incêndio.
- Exceto nos casos especificamente explicados na sua documentação, não tente efetuar reparos na impressora.
- Desconecte a impressora e busque o serviço de um técnico qualificado sob as seguintes condições: se o cabo de eletricidade ou o plugue estiver danificado; se algum líquido tiver entrado no produto; se o produto tiver caído ou o gabinete tiver sido danificado; se o produto não funcionar normalmente ou exibir uma mudança notável de desempenho. Ajuste somente os controles cobertos nas instruções de operação.

- Se ocorrer dano ao plugue, substitua o cabo ou consulte um eletricista qualificado. Se houver fusíveis no plugue, certifique-se de trocá-los por fusíveis do tamanho e classificação corretos.
- Nunca desmonte, modifique ou tente consertar o cabo de eletricidade, plugue, impressora ou opcionais por conta própria, exceto o que for especificamente explicado nos manuais do produto.
- Desconecte o cabo de eletricidade da tomada se não for usar a impressora durante um longo período.
- Antes de transportar a impressora, certifique-se de que a trava de transporte esteja na posição travada e que o cabeçote de impressão esteja na posição inicial (totalmente à direita).
- Quando guardar ou transportar a impressora, não a incline, não a coloque apoiada na lateral nem a vire ao contrário. Isso pode causar vazamento da tinta.
- Alguns usuários que imprimem extensivamente podem receber uma mensagem informando que a almofada de resíduo de tinta está cheia. A duração da almofada depende da quantidade e das condições de uso, como alta umidade, calor ou poeira, que requerem mais ciclos de limpeza. O Epson Status Monitor e a luz de aviso no painel de controle indicarão quando a almofada de resíduo de tinta precisa ser trocada. A almofada de resíduo de tinta não é uma peça que pode ser trocada pelo usuário. Por favor, procure assistência de um Centro de serviço autorizado da Epson ou considere adquirir uma nova impressora se as suas necessidades de impressão mudaram ou se a impressora passou por um longo período de uso extensivo.

Tema principal: [Instruções importantes de segurança](#)

Instruções de segurança da conexão sem fio

Ondas de rádio deste produto podem afetar negativamente o funcionamento de equipamentos médicos ou dispositivos controlados automaticamente, como marca-passos, portas automáticas ou alarmes de incêndio. Quando usar este produto próximo ou dentro de uma instalação médica, siga as instruções de funcionários autorizados do local e siga todos os alertas e instruções exibidos no dispositivo para evitar acidentes.

Não conecte este produto diretamente à Internet. Conecte-o a uma rede protegida por um roteador ou firewall.

Tema principal: [Instruções importantes de segurança](#)

Arbitragem vinculativa e repúdio de ações coletivas

1. DISPUTAS, ARBITRAGEM INDIVIDUAL VINCULATIVA, E REPÚDIO DE AÇÕES COLETIVAS E ARBITRAGENS COLETIVAS

1.1 **Disputas.** As condições desta Seção 1 se aplicam a todas as Disputas entre o Usuário e a Epson. O termo "Disputa" possui o mais amplo significado permitido por lei e inclui qualquer disputa, pedido,

controvérsia ou ação entre o Usuário e a Epson surgido deste ou relacionado a este Contrato, produtos da marca Epson (hardware e incluindo qualquer software relacionado), ou outra transação envolvendo o Usuário e a Epson, quer em contrato, garantia, deturpação, fraude, prejuízo, prejuízo intencional, estatuto, regulamentação, portaria, ou qualquer outra base legal ou equitativa. "DISPUTA" NÃO INCLUI PEDIDOS DE PROPRIEDADE INTELECTUAL, ou mais especificamente, um pedido ou recurso para (a) violação ou diluição de marca comercial, (b) violação de patente, (c) violação ou abuso de direito autoral, ou (d) apropriação indevida de segredo comercial (um "Pedido de Propriedade Intelectual"). O Usuário e a Epson também concordam, não obstante a Seção 1.6, que um tribunal, não um árbitro, pode decidir se um pedido ou recurso é para um Pedido de Propriedade Intelectual.

1.2 Arbitragem Vinculativa. O Usuário e a Epson concordam que todas as Disputas serão resolvidas por arbitragem vinculativa de acordo com este Contrato. **ARBITRAGEM SIGNIFICA QUE O USUÁRIO REPUDIA O DIREITO A UM JUIZ OU JÚRI EM UM PROCESSO JUDICIAL E SEUS FUNDAMENTOS DE RECURSO SÃO LIMITADOS.** Com fundamento neste Contrato, arbitragem vinculativa será administrada por JAMS, uma autoridade de arbitragem reconhecida nacionalmente, com fundamento em seu código de processos então em efeito para disputas relacionadas a consumidor, mas excluindo quaisquer regras que permitem ações coletivas ou junção em arbitragem (para mais detalhes sobre processo, consulte a Seção 1.6 abaixo). O Usuário e a Epson entendem e concordam que (a) a Lei Arbitral Federal (9 U.S.C. §1, et seq.) governa a interpretação e execução desta Seção 1, (b) este Contrato apresenta uma transação em comércio interestadual, e (c) esta Seção 1 sobreviverá o término deste Contrato.

1.3 Notificação e Etapas Pré-Arbitragem. Antes de submeter um pedido de arbitragem, o Usuário e a Epson concordam em tentar, por sessenta (60) dias, resolver qualquer Disputa informalmente. Se a Epson e o Usuário não chegarem a um acordo para resolver a Disputa em sessenta (60) dias, o Usuário ou a Epson pode iniciar uma arbitragem. Notificação à Epson deve ser endereçada à: Legal Department, 3131 Katella Ave., Los Alamitos, CA 90720 (o "Endereço da Epson"). A Notificação de Disputa ao Usuário será enviada ao endereço mais recente que a Epson possui em seus registros do Usuário. Por este motivo, é importante nos notificar se seu endereço mudar enviando um e-mail para EAAllLegal@ea.epson.com ou escrevendo para o Endereço da Epson acima. Notificação de Disputa deve incluir o nome do remetente, endereço e informação de contato, os fatos que deram origem à Disputa, e reparação solicitada (a "Notificação de Disputa"). Após receber a Notificação de Disputa, a Epson e o Usuário concordam em agir de boa-fé para resolver a Disputa antes de começar arbitragem.

1.4 Tribunal de Pequenas Causas. Não obstante o precedente, o Usuário pode mover uma ação individual no tribunal de pequenas causas do seu estado ou município se a ação for de competência do tribunal e pendente apenas naquele tribunal.

1.5 REPÚDIO DE AÇÕES COLETIVAS E ARBITRAGENS COLETIVAS. O USUÁRIO E A EPSON CONCORDAM QUE CADA PARTE PODE INTENTAR DISPUTAS CONTRA A OUTRA PARTE APENAS EM UMA CAPACIDADE INDIVIDUAL, E NÃO COMO REQUERENTE OU MEMBRO EM QUALQUER PROCESSO REPRESENTATIVO OU COLETIVO, INCLUINDO SEM LIMITAÇÃO AÇÕES COLETIVAS FEDERAIS OU ESTADUAIS, OU ARBITRAGENS COLETIVAS. AÇÕES

COLETIVAS, ARBITRAGENS COLETIVAS, AÇÕES PARTICULARES DO PROCURADOR GERAL, E QUALQUER OUTRO PROCESSO EM QUE QUE ALGUÉM AGE EM UMA CAPACIDADE REPRESENTATIVA NÃO SÃO PERMITIDOS. CONSEQUENTEMENTE, SOB OS PROCESSOS ARBITRAIS DESCRITOS NESTA SEÇÃO, UM ÁRBITRO NÃO COMBINARÁ OU CONSOLIDARÁ MAIS DO QUE UM PEDIDO SEM O CONSENTIMENTO POR ESCRITO DE TODAS AS PARTES AFETADAS POR UM PROCESSO ARBITRAL.

1.6 **Processo Arbitral.** Se o Usuário ou a Epson começarem arbitragem, ela será regida pelas regras de JAMS que estão em efeito quando a arbitragem é depositada, excluindo quaisquer regras que permitam arbitragem em base coletiva ou representativa (as "Regras JAMS"), disponíveis em <https://www.jamsadr.com/about/> ou ligando para 1-949-224-1810 (de fora dos Estados Unidos) ou 1-800-352-5267 (de dentro dos Estados Unidos), e sob as regras definidas neste Contrato. Todas as Disputas serão resolvidas por um único árbitro neutro, e ambas as partes terão uma oportunidade razoável de participar na seleção do árbitro. O árbitro é obrigado a seguir as condições deste Contrato. O árbitro, e não nenhum tribunal federal, estadual ou local ou agência, terá autoridade exclusiva para resolver todas as disputas surgidas da ou relacionadas à interpretação, aplicabilidade, obrigatoriedade ou formação deste Contrato, inclusive qualquer pedido que todo ou qualquer parte deste Contrato seja nulo ou anulável. Não obstante esta ampla delegação de autoridade ao árbitro, um tribunal pode determinar a questão limitada de se um pedido ou recurso é para um Pedido de Propriedade Intelectual, a qual está excluída da definição de "Disputas" na Seção 1.1 acima. O árbitro terá o poder de conceder qualquer reparação que estaria disponível em um tribunal sob a lei ou em equivalência. O árbitro pode conferir ao Usuário a mesma indenização que um tribunal poderia, e pode conferir ação declarativa ou obrigatória apenas a favor da parte individual buscando reparação e apenas à extensão necessária para fornecer reparação merecida pelo pedido individual da parte. Em alguns casos, os custos de arbitragem podem exceder os custos de contencioso e o direito de descoberta pode ser mais limitado em arbitragem do que no tribunal. A sentença do árbitro é vinculativa e pode ser inscrita como uma decisão judicial em qualquer tribunal de competência jurisdicional.

O Usuário pode escolher participar de audiências arbitrais pelo telefone. Audiências arbitrais não conduzidas pelo telefone ocorrerão em um local razoavelmente acessível da sua residência principal, ou em Orange County, Califórnia, por sua opção.

a) **Início de Processo Arbitral.** Se o Usuário ou a Epson decidir arbitrar uma Disputa, ambas as partes concordam com o seguinte processo:

(i) **Escrever uma Intimação de Arbitragem.** A intimação deve incluir uma descrição da Disputa e a quantia de perdas e danos que se busca recuperar. O Usuário pode encontrar uma cópia de uma Intimação de Arbitragem em <http://www.jamsadr.com> ("Demand for Arbitration" [Intimação de Arbitragem]).

(ii) **Enviar três cópias da Intimação de Arbitragem, além das custas judiciais, para:** JAMS, 500 North State College Blvd., Suite 600 Orange, CA 92868, U.S.A.

(iii) Enviar uma cópia da Intimação de Arbitragem à outra parte (mesmo endereço que a Notificação de Disputa), ou conforme concordado pelas partes.

b) Formato de Audiência. Durante a arbitragem, a quantia de qualquer oferta de acordo feita não será revelada ao árbitro até após o árbitro determinar a quantia, se alguma, a qual o Usuário ou a Epson tem direito. A descoberta ou troca de informação não privilegiada relevante à Disputa pode ser permitida durante a arbitragem.

c) Custas de Arbitragem. A Epson pagará, ou (se aplicável) reembolsará o Usuário por, todos os custos com JAMS e custos de árbitro por qualquer arbitragem iniciada (pelo Usuário ou pela Epson) com fundamento em disposições deste Contrato.

d) Sentença a seu Favor. Para Disputas nas quais o Usuário ou a Epson buscar US\$ 75.000 ou menos em perdas e danos excluindo custos e honorários de advogado, se a decisão do árbitro resultar em sentença a favor do Usuário em uma quantia superior à última oferta por escrito da Epson, se alguma, para resolver a Disputa, a Epson irá: (i) pagar ao Usuário US\$ 1.000 ou a quantia da sentença, o que for maior; (ii) pagar ao Usuário duas vezes a quantia dos honorários razoáveis do seu advogado, se alguma; e (iii) reembolsar o Usuário por quaisquer despesas (inclusive custos e honorários de perito) que seu advogado acumule razoavelmente para investigar, preparar e prosseguir a Disputa em arbitragem. Exceto conforme concordado pelo Usuário e pela Epson por escrito, o árbitro determinará a quantia de honorários, custos e despesas a serem pagos pela Epson com fundamento nesta Seção 1.6d).

e) Honorários de Advogado. A Epson não buscará os honorários e despesas de seu advogado de qualquer arbitragem iniciada envolvendo uma Disputa sob este Contrato. O direito do Usuário a honorários e despesas de advogado sob a Seção 1.6d) acima não limita os seus direitos a honorários e despesas de advogado sob a lei aplicável; não obstante o precedente, o árbitro pode não conferir sentenças duplicadas de honorários e despesas de advogado.

1.7 Não Participação. O Usuário pode escolher não participar (excluir-se) do processo de arbitragem individual, vinculativo, final e repúdio de ações coletivas e representativas especificados neste Contrato enviando uma carta por escrito para o Endereço da Epson dentro de trinta (30) dias do seu consentimento deste Contrato (incluindo sem limitação, a compra, o download, a instalação do Aplicativo ou outro uso aplicável de Hardware da Epson, produtos e serviços) a qual especifica (i) seu nome, (ii) seu endereço de correspondência, e (iii) sua solicitação de ser excluído do processo de arbitragem individual, vinculativo, final e repúdio de ações coletivas e representativas especificados nesta Seção 1. No caso de o Usuário não participar consistente com o processo determinado acima, todas as outras condições continuarão a aplicar, inclusive a exigência de fornecer aviso prévio de litígio.

1.8 Adendos à Seção 1. Não obstante toda disposição em contrário neste Contrato, o Usuário e a Epson concordam que se a Epson fizer qualquer adendo futuro ao processo de resolução de disputa e disposições de repúdio de ação coletiva (diferente de uma mudança de endereço da Epson) neste Contrato, a Epson obterá o consentimento afirmativo do Usuário ao adendo aplicável. Se o Usuário não

consentir afirmativamente ao adendo aplicável, o Usuário está concordando que arbitrará qualquer Disputa entre as partes de acordo com a linguagem desta Seção 1 (ou resolverá disputas assim como disposto na Seção 1.7 se o Usuário decidiu não participar dentro do período quando o Usuário consentiu pela primeira vez a este Contrato).

1.9 Desvinculação. Se qualquer disposição nesta Seção 1 for inexecutável, tal disposição será expurgada com o restante deste Contrato permanecendo em pleno efeito. **O precedente não se aplicará à proibição contra ações coletivas ou representativas conforme disposto na Seção 1.5. Isso significa que se a Seção 1.5 for inexecutável, toda a Seção 1 (mas apenas a Seção 1) será nula e sem efeito.**

Tema principal: [Avisos](#)

Marcas comerciais

EPSON® e Epson Smart Panel® são marcas registradas, o logotipo da EPSON é uma logomarca registrada, e Epson Connect™ e Remote Print™ são marcas comerciais da Seiko Epson Corporation.

Windows é uma marca registrada da Microsoft Corporation nos Estados Unidos e/ou em outros países.

Apple, App Store, ColorSync, Mac, macOS e OS X são marcas comerciais da Apple Inc., registradas nos EUA e em outros países.

Google® é uma marca registrada e Android™, Chromebook™, Gmail™, Google Chrome™ e Google Play™ são marcas comerciais da Google LLC.

Wi-Fi Direct® é uma marca registrada da Wi-Fi Alliance®.

Aviso geral: Outros nomes de produtos são usados neste manual somente para fins de identificação e podem ser marcas comerciais de seus respectivos proprietários. A Epson renuncia a todo e qualquer direito sobre essas marcas.

The EPSON logo is displayed in a bold, blue, sans-serif font. The letters are closely spaced, and a small registered trademark symbol (®) is located at the top right of the letter 'N'.

Tema principal: [Avisos](#)

Avisos sobre direitos autorais

Todos os direitos reservados. Nenhuma parte desta publicação pode ser reproduzida, armazenada em sistemas de recuperação ou transmitida de alguma forma ou meio eletrônico, mecânico, fotocópia, gravação ou qualquer outro sem a autorização prévia por escrito da Seiko Epson Corporation. As

informações aqui contidas devem ser usadas apenas com este produto Epson. A Epson não se responsabiliza pela aplicação das informações aqui contidas a outros produtos.

Nem a Seiko Epson Corporation nem suas subsidiárias serão responsáveis perante o comprador do produto ou terceiros por danos, perdas, encargos ou despesas incorridos pelo comprador ou terceiros, em consequência de: acidentes, uso indevido ou abuso deste produto; consertos ou modificações e alterações não autorizadas ou (exceto nos EUA) o não-cumprimento das instruções de uso e manutenção da Seiko Epson Corporation.

A Seiko Epson Corporation isenta-se da responsabilidade por danos ou problemas decorrentes da utilização de qualquer produto opcional ou suprimentos que não possuam a designação "produtos originais" ou "produtos Epson aprovados" por parte da Seiko Epson Corporation.

A Seiko Epson Corporation não se responsabiliza por quaisquer danos decorrentes de interferência eletromagnética, que ocorre a partir da utilização de quaisquer cabos de interface não reconhecidos como Epson produtos aprovados pela Seiko Epson Corporation.

Estas informações estão sujeitas a alteração sem aviso prévio.

[Uma nota sobre a utilização responsável de materiais protegidos por direitos autorais](#)

[Atraso padrão para gerenciamento de energia para produtos Epson](#)

[Atribuição de direitos autorais](#)

Tema principal: [Avisos](#)

Uma nota sobre a utilização responsável de materiais protegidos por direitos autorais

A Epson encoraja cada usuário a ser responsável e respeitar as leis de direitos autorais ao usar qualquer produto Epson. Embora as leis de alguns países permitam a cópia limitada ou reutilização de material protegido por direitos autorais em determinadas circunstâncias, essas circunstâncias podem não ser tão abrangentes como algumas pessoas supõe. Entre em contato com um advogado para esclarecer qualquer dúvida sobre leis de direitos autorais.

Tema principal: [Avisos sobre direitos autorais](#)

Atraso padrão para gerenciamento de energia para produtos Epson

Esse produto entra em modo de suspensão após um período de inatividade. Você pode ajustar o tempo para o gerenciamento de energia começar, mas aumentar o tempo reduz a eficiência de energia do produto. A economia de energia pode ser alcançada se determinar um intervalo menor para entrar em repouso.

Tema principal: [Avisos sobre direitos autorais](#)

Atribuição de direitos autorais

© 2023 Epson America, Inc.

3/23

CPD-62777R1

Tema principal: [Avisos sobre direitos autorais](#)