

SAMSUNG

SERIES **5**
5030

LED TV

Manual do Usuário

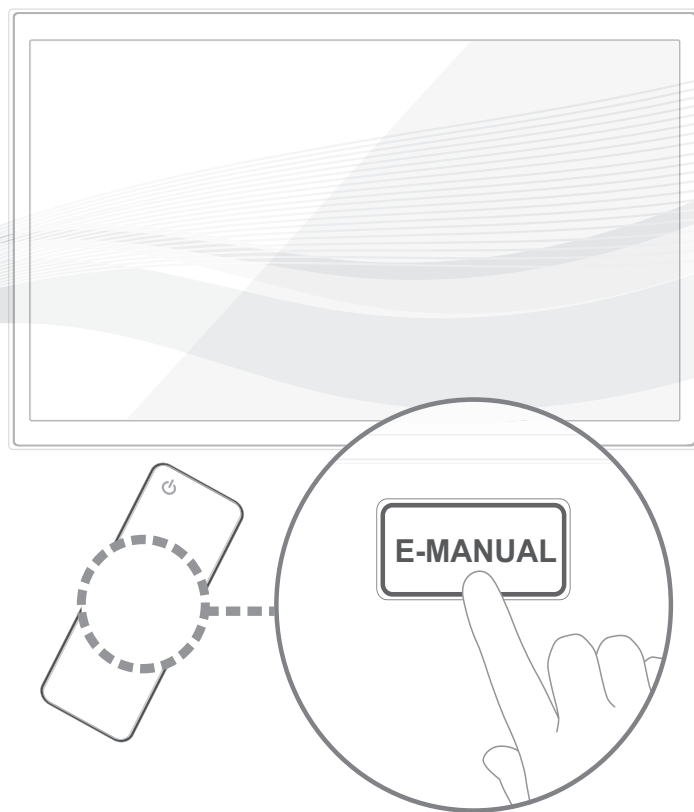

Imagine as possibilidades

Obrigado por comprar este produto Samsung.
Para receber um serviço mais completo, registre
seu produto no site:

www.samsung.com/register

Instruções de Segurança Importantes

SAMSUNG

Aviso! Instruções de segurança importantes

(Leia a seção adequada que corresponde à marca no produto Samsung antes de tentar instalar o produto.)

ATENÇÃO

RISCO DE CHOQUE ELÉTRICO NÃO ABRIR

CUIDADO: PARA REDUZIR O RISCO DE CHOQUE ELÉTRICO, NÃO RETIRE A TAMPA TRASEIRA.
NÃO EXISTEM PEÇAS SOBRESSALENTES NO INTERIOR DO PRODUTO
A ASSISTÊNCIA SÓ PODE SER EFETUADA POR TÉCNICOS QUALIFICADOS.



Este símbolo indica a existência de alta tensão no interior do televisor. É perigoso tocar em qualquer parte no interior do produto.



Este símbolo indica informações importantes sobre o funcionamento e manutenção do produto.

- As ranhuras e aberturas na caixa e na parte posterior ou inferior permitem a ventilação necessária. Para garantir o funcionamento correto do aparelho e para o proteger do sobreaquecimento, nunca deve bloquear ou tapar estas ranhuras e aberturas.
 - Não tape as ranhuras e aberturas com panos ou outros materiais.
 - Não bloqueie as ranhuras e aberturas colocando o aparelho numa cama, sofá, tapete ou outra superfície semelhante.
 - Não coloque este aparelho num espaço fechado, como uma estante ou um armário embutido, a menos que tenha ventilação adequada.
- Não coloque este aparelho perto ou por cima de um radiador, sistema de aquecimento ou num local em que esteja exposto à incidência direta dos raios solares.
- Não coloque recipientes com água em cima do aparelho (jarras etc.), porque pode provocar um incêndio ou choque elétrico.
- Não exponha o aparelho à chuva nem coloque em locais perto de água (perto de uma banheira, lavatório, lava-louça, tubo da máquina de lavar a louça, piscina ou locais úmidos). Se molhar acidentalmente o aparelho, desligue-o da tomada e contate de imediato o revendedor autorizado. Retire sempre o cabo de alimentação da tomada antes de limpar o produto.
- Este aparelho tem pilhas. Descarte as pilhas adequadamente de acordo com as considerações ambientais existentes no seu país. Contate as autoridades locais para obter informações sobre a destruição ou reciclagem de pilhas.
- Não sobrecarregue tomadas de parede, extensões nem receptáculos, porque pode provocar um incêndio ou choque elétrico.
- Deve colocar os cabos de alimentação de forma a não serem pisados nem entalados por objetos, tendo em especial atenção os cabos ligados a tomada, a receptáculos e ao ponto de onde os cabos saem do aparelho.
- Para proteger o aparelho de trovoadas, ou quando não for utilizá-lo durante longos períodos de tempo, desligue o aparelho da tomada de parede e desligue a antena ou o sistema de televisão por cabo.
 - Deste modo, o aparelho não sofre eventuais danos provocados por raios e descargas em cabos de alta tensão.
- Antes de ligar o cabo de alimentação AC à tomada do transformador de CC, certifique-se de que a designação de tensão do transformador de CC corresponde à alimentação elétrica local.
- Nunca introduza objetos metálicos nas aberturas do aparelho. Se o fizer, pode provocar choques elétricos.
- Para evitar choques elétricos, nunca toque no interior do aparelho. A caixa do aparelho só deve ser aberta por técnicos qualificados.
- Introduza o cabo de alimentação completamente até o fim. Quando retirar o cabo de alimentação, certifique-se de que o segura pelo plugue quando puxar a mesma da tomada. Não toque no cabo de alimentação com as mãos molhadas.
- Se o aparelho não funcionar normalmente - em particular, se o aparelho emitir ruídos ou cheiros invulgares - desligue o aparelho de imediato e contacte o revendedor autorizado ou centro de assistência técnica.
- Certifique-se de que retira o plugue de alimentação da tomada se o aparelho de televisão não for utilizado ou se o usuário não estiver em casa durante um período de tempo longo (especialmente quando crianças, idosos ou pessoas com deficiências forem deixadas sozinhas em casa).
 - Poeira acumulada pode provocar um choque elétrico, uma fuga elétrica ou um incêndio, fazendo com que o fio de alimentação produza faíscas e aqueça ou deteriore o isolamento.
- Contate um centro autorizado de assistência técnica quando instalar o produto em locais sujeitos a poeiras excessivas, locais sujeitos a temperaturas altas ou baixas, locais com muita umidade, locais onde se utilizem substâncias químicas e locais onde o monitor funcione 24 horas por dia como em aeroportos, estações de comboio, etc. Se não o fizer, pode provocar sérios danos no produto.
 - Um aterramento deficiente pode causar choque elétrico ou danos no equipamento. (Só equipamento de classe 1.)
- Deve puxar o plugue da tomada para desligar o aparelho da corrente, de forma a deixar o plugue pronto a ser utilizado.
- Não deixe as crianças mexerem no produto.
- Guarde os acessórios (bateria, etc.) num local seguro fora do alcance das crianças.
- Não instale o produto num local instável, como uma prateleira inclinada, um chão desnivelado ou um local exposto à vibração.
- Não deixe cair ou provoque qualquer impacto no produto. Se o produto estiver danificado, desligue o cabo de alimentação e contate um centro de assistência.
- Desligue o cabo de alimentação da tomada e utilize um pano seco e macio para limpar o produto. Não utilize quaisquer produtos químicos como cera, benzina, álcool, diluentes, inseticida, ambientador, lubrificante ou detergente. Tal pode danificar o aspecto do produto ou eliminar a impressão do mesmo.
- Não deixe cair gotas ou salpicos em cima do aparelho.
- Não destrua as pilhas através de fogo.
- Não provoque curto-circuito, nem desfaça ou sobreaqueça as pilhas.
- Existe perigo de explosão se a pilha for substituída incorretamente. Substitua-a apenas pelo mesmo tipo de pilha ou por uma equivalente.
- AVISO - PARA EVITAR O ALASTRAR DE UM INCÊNDIO, MANTENHA SEMPRE AS VELAS OU OUTRO TIPO DE CHAMA LONGE DESTA PRODUTO.



Para mais informações sobre como usar o e-Manual (P. 10)

As figuras e ilustrações deste Manual de usuário são fornecidas apenas para fins de referência e podem ser diferentes da aparência real dos produtos. O design e as especificações do produto podem ser alterados sem aviso prévio.

Para obter máxima qualidade de imagem sem distorção é necessário sinal digital de alta qualidade em formato widescreen e uso de *conversor/decodificador de sinal. *Este modelo já possui o conversor/decodificador de sinal integrado

Informações importantes sobre a garantia em relação ao formato de visualização de televisão

Veja o cartão de garantia para obter mais informações sobre os termos da garantia.

Os monitores LED no formato wide screen (16:9, relação de largura x altura da tela) são projetados essencialmente para exibir vídeo full motion no formato wide screen. As imagens exibidas nelas devem estar, principalmente, no formato widescreen 16:9, ou serem expandidas para preencher a tela caso o seu modelo ofereça tal função e as imagens estejam em constante movimento. A exibição de gráficos e imagens parados na tela, como as barras escuras laterais nas programações e vídeos da TV em formato padrão não expandido, deve ser limitada a não mais de 5% do tempo total de visualizações na TV por semana.

Além disso, a exibição de outras imagens e textos parados, como notícias sobre o valor de ações, exibições de videogames, logotipos, sites ou gráficos e padrões de computador, deve ser limitada para todas as TVs, conforme descrição acima. A exibição de imagens paradas que ultrapasse as orientações acima pode causar um desgaste irregular dos monitores LED e, conseqüentemente, problemas de imagens duplicadas permanentes na tela. Para evitar que isso ocorra, varie a programação e as imagens, exibindo imagens em movimento, em tela cheia, em vez de imagens paradas ou barras escuras. Nos modelos LED que oferecem recursos de enquadramento de imagem, utilize esses controles para visualizar formatos diferentes como uma imagem em tela cheia.

Esteja atento à seleção e à duração dos formatos de TV utilizados para visualização. O desgaste irregular do monitor LED como resultado da seleção e do uso de formatos, bem como imagens fantasmas permanentes, não são cobertos pela garantia limitada Samsung.

Alerta de imagens estáticas

Evite exibir imagens estáticas (como arquivos de fotos jpeg) ou elementos de imagens estáticas (como logotipos de programas de TV, panorama ou formato de imagem 4:3, barras de notícias ou de bolsa de valores na parte inferior da tela, etc.) na tela. A exibição constante de imagens estáticas pode causar desgaste na tela LED, afetando a qualidade da imagem. Para reduzir o risco de tal efeito, siga as recomendações abaixo:

- Evite exibir o mesmo canal de TV por longos períodos.
- Sempre tente exibir as imagens em tela cheia, use o menu de formato de imagem da TV para encontrar a melhor configuração.
- Reduza os valores de brilho e contraste até o mínimo requerido para obter a qualidade de imagem desejada, já que valores altos demais podem acelerar o processo de queima.
- Use todas as funções da TV designadas para reduzir a retenção de imagem e queima de tela. Consulte o e-Manual para obter mais detalhes.

Segurança do espaço de instalação

Respeite as distâncias requeridas entre o produto e outros objetos (por exemplo, paredes) para garantir que haja ventilação adequada.

A não observação de tais distâncias pode causar incêndios ou problemas com o produto devido a elevações de sua temperatura interna.

 Ao usar um suporte ou suporte de parede, utilize somente as peças fornecidas pela Samsung Electronics.

- Se você usar peças fornecidas por outro fabricante, isto pode resultar em algum problema com o produto ou ferimento ocasionado pela queda do produto.

 A aparência pode ser diferente dependendo do produto.

 Tenha cuidado ao ligar a TV porque algumas peças podem estar quentes.

Instalação com uma base.

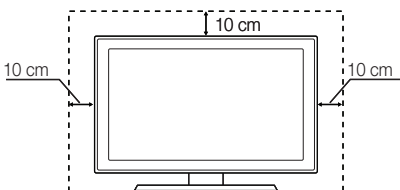

Instalação com um suporte de parede.

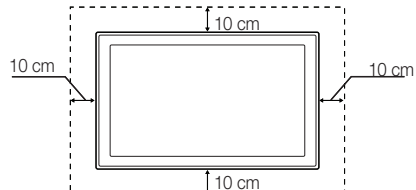

Lista de Funções

- **3D:** Este novo recurso possibilita a exibição de conteúdos 3D.
- **Media Play:** Possibilita a reprodução de arquivos de música, fotos e filmes salvos em um dispositivo USB.
- **e-Manual:** Fornece um manual do usuário detalhado na tela e integrado em sua TV. (P. 10)

Acessórios

- ✎ Verifique se os itens a seguir foram incluídos com a TV. Se algum item estiver faltando, entre em contato com o representante.
- ✎ As cores e os formatos dos itens podem variar dependendo do modelo.
- ✎ Verifique se não há nenhum acessório escondido atrás dos materiais da embalagem após abrir a caixa.

- Controle remoto
- Pilhas (AAA x 2) (opcional)
- Manual do Usuário
- Certificado de garantia / Guia de segurança
- Cabo de força
- Óculos 3D



- Suporte de cabos (opcional)

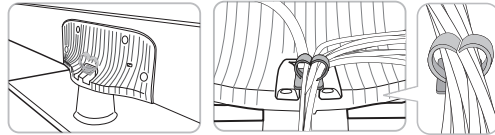

Colocação da base para suporte de cabos (opcional)

Cabos de entrada (Vendidos separadamente)



HDMI



HDMI-DVI



Componente



Composto (AV)



Coaxial (RF)

Botões do controle remoto

Este controle remoto tem pontos de braille nos botões Power (Ligar/desligar), Channel, Volume e Tecla 5, e pode ser usado por pessoas com deficiência visual.

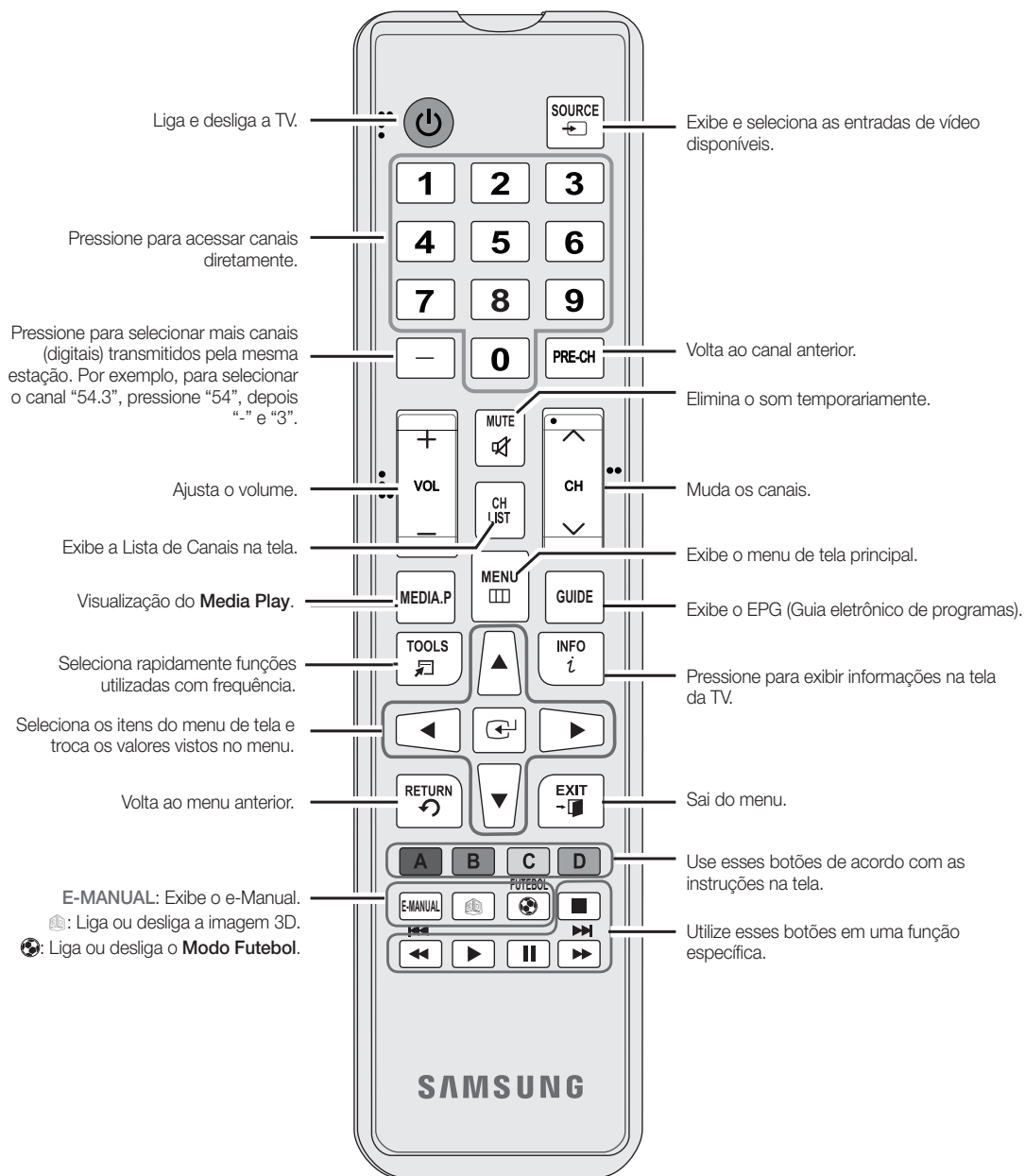

Instalação das pilhas (Tamanho das pilhas: AAA)

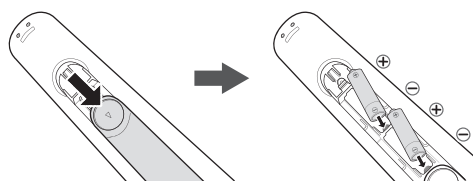

NOTA

- Utilize o controle remoto a uma distância máxima de 7 metros da TV.
- Luzes brilhantes podem afetar o desempenho do controle remoto. Evite utilizar próximo a lâmpadas fluorescentes especiais ou luzes de neon.
- A cor e o formato podem variar, dependendo do modelo.

Uso do Botão de Funções da TV

O Botão de Funções da TV, um pequeno joystick em formato de botão localizado à direita da parte traseira da TV, permite controlar a TV sem o controle remoto.

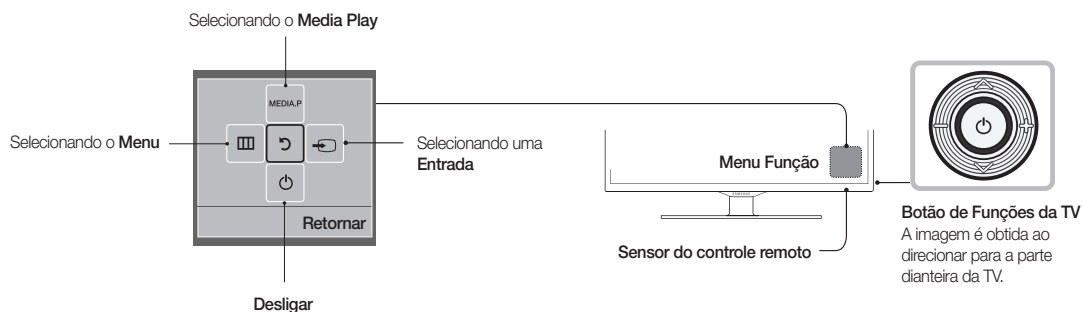

- ✎ A cor e o formato do produto podem variar, dependendo do modelo.
- ✎ Sai do menu ao pressionar o Botão de Funções da TV por mais de 1 segundo.
- ✎ Ao mover o Botão de Funções da TV para cima/baixo/esquerda/direita para selecionar a função, certifique-se de não pressioná-lo. Caso o pressione, não será possível usá-lo para mover a seleção para cima/baixo/esquerda/direita.

Modo standby

Sua TV entra no modo standby quando você a desliga e ela continua a consumir uma pequena quantidade de energia. Por questões de segurança e para reduzir o consumo de energia, não deixe sua TV no modo Stand by por longos períodos (quando você viajar, por exemplo). É aconselhável desligar o cabo de força.

Configuração Inicial

Quando a TV for ligada, uma sequência de avisos na tela irá auxiliá-lo a realizar as configurações básicas. Pressione o botão **POWER** . Uma sequência de telas e avisos será exibida para ajudá-lo a definir as configurações básicas da TV.

- ✎ **Configuração** está disponível apenas quando a **Entrada** está definida como TV.

Se você quiser restaurar essa função...

MENU → **Sistema** → **Configuração** → ENTER

- ✎ Para iniciar a **Configuração**, digite a senha usando o controle remoto. A senha padrão é "0-0-0-0".

Serviço de Execução Automática de Dados

- ✎ Ligue ou desligue o Serviço de Execução Automática de Dados. Se a Execução Automática estiver ligada, o serviço de dados inicia automaticamente sem a interferência do usuário. Habilitando certas funções do seu sistema, o Serviço de Execução Automática de Dados pode ser interrompido.
- ✎ Para Ligar/Desligar o Serviço de Execução Automática de Dados, siga os passos abaixo:
Menu → **Sistema** → **Serviço de Execução Automática de Dados** → **Ligado/Deslig.**
- ✎ Dependendo da programação da emissora, o serviço de dados estará disponível ou não.
- ✎ O conteúdo transmitido pela emissora de TV referente a serviços de dados, é de responsabilidade da emissora.

Conexões

Conecte a sua TV a uma antena ou a cabo, e depois conecte seus periféricos. Quando estiver pronto, conecte o cabo de força à TV, e em seguida, conecte o cabo de força a uma tomada AC. Se você está conectando a sua TV a um cabo ou receptor de satélite usando HDMI, Componente, ou Conexões compostas, você não precisa conectar a ANT IN a uma antena ou cabo.

- Para obter a melhor qualidade de imagem e áudio, conecte dispositivos digitais utilizando um cabo HDMI.
- Se você conectar um dispositivo externo à TV que utiliza uma versão mais antiga do HDMI, o vídeo e o áudio podem não funcionar. Se isso ocorrer, pergunte ao fabricante do dispositivo sobre a versão do HDMI e, se estiver desatualizada, solicite uma atualização.
- Certifique-se de comprar um cabo HDMI certificado. Caso contrário, a imagem talvez não seja exibida ou poderá ocorrer um erro de conexão.
- Entrada PC/DVI AUDIO IN não é suportada.
- Para uma conexão set-top box usando um cabo HDMI, recomenda-se conectar a uma porta HDMI IN.
- Para uma conexão a cabo HDMI para DVI, você deve usar a entrada HDMI IN.
- Se um cabo HDMI para DVI for conectado a uma porta HDMI IN 2, o áudio pode não funcionar.
- Para PCs com vídeo DVI OUT, use um cabo HDMI para DVI para conectar a saída DVI do PC à entrada HDMI IN na TV. Use os alto-falantes do PC para áudio.
- O HDD conectado ao USB não é suportado.

Conexão HDMI

Set-top box / Blu-ray player

Conexão PC

(Cabo HDMI para DVI)

Painel Traseiro da TV

A posição da porta pode ser diferente, dependendo do modelo.

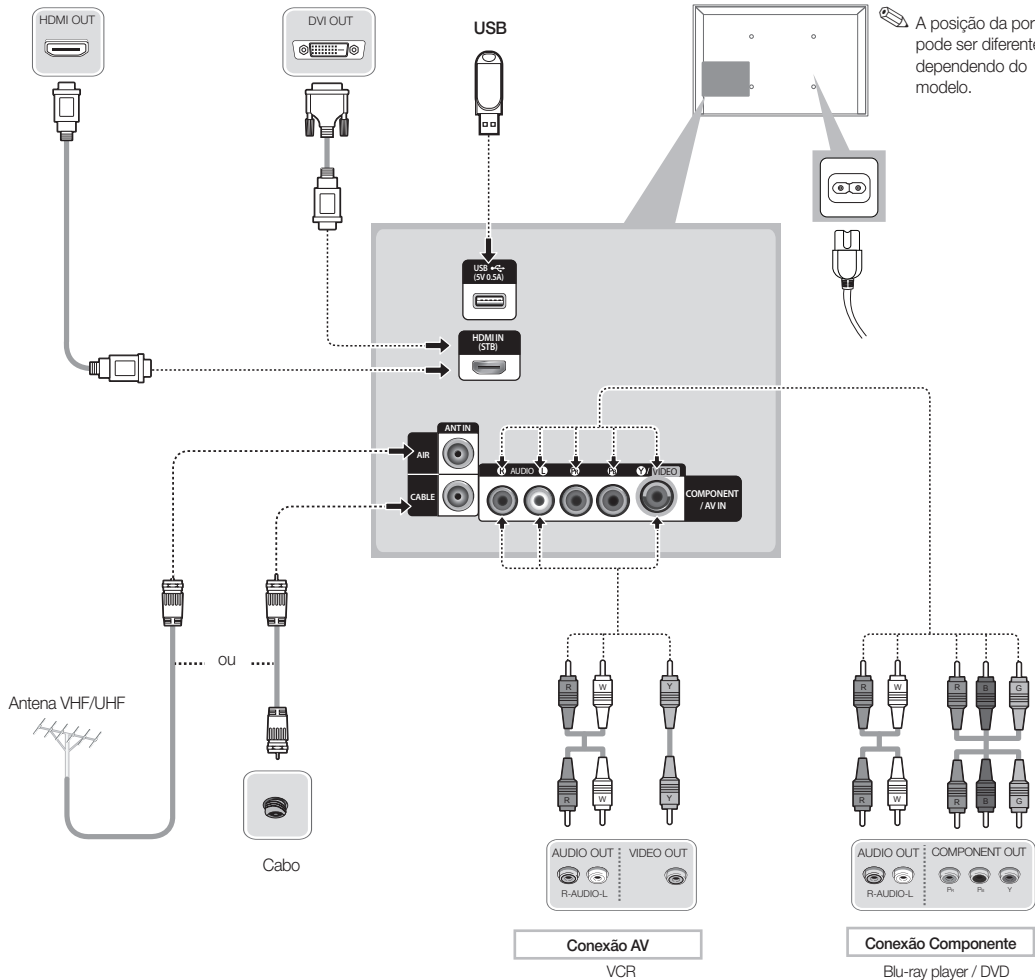

Modos de exibição (Entrada HDMI/DVI)

A melhor resolução é 1920 x 1080@60 Hz.

Modo	Resolução	Frequência Horizontal (KHz)	Frequência Vertical (Hz)	Frequência do Clock de Pixels (MHz)	Polaridade de Sincronização (H / V)
IBM	720 x 400	31.469	70.087	28.322	-/+
MAC	640 x 480	35.000	66.667	30.240	-/-
	832 x 624	49.726	74.551	57.284	-/-
	1152 x 870	68.681	75.062	100.000	-/-
VESA DMT	640 x 480	31.469	59.940	25.175	-/-
	640 x 480	37.861	72.809	31.500	-/-
	640 x 480	37.500	75.000	31.500	-/-
	800 x 600	37.879	60.317	40.000	+/+
	800 x 600	48.077	72.188	50.000	+/+
	800 x 600	46.875	75.000	49.500	+/+
	1024 x 768	48.363	60.004	65.000	-/-
	1024 x 768	56.476	70.069	75.000	-/-
	1024 x 768	60.023	75.029	78.750	+/+
	1152 x 864	67.500	75.000	108.000	+/+
	1280 x 720	45.000	60.000	74.250	+/+
	1280 x 800	49.702	59.810	83.500	-/+
	1280 x 1024	63.981	60.020	108.000	+/+
	1280 x 1024	79.976	75.025	135.000	+/+
	1366 x 768	47.712	59.790	85.500	+/+
	1440 x 900	55.935	59.887	106.500	-/+
	1600 x 900RB	60.000	60.000	108.000	+/+
	1680 x 1050	65.290	59.954	146.250	-/+
1920 x 1080	67.500	60.000	148.500	+/+	

NOTA

- O modo entrelaçado não é compatível.
- O aparelho pode operar de forma anormal se um formato de vídeo fora do padrão for selecionado.

Alteração da fonte de entrada

Entrada

Use para seleccionar a TV ou outras fontes de entrada externa como DVD / Blu-ray players ou receptor de cabo/satélite conectado à TV.

1. Pressione o botão **SOURCE** do controle remoto.
2. Selecione a fonte de entrada externa desejada.



■ TV / HDMI1 /DVI / AV / Componente

 Em **Entrada**, as entradas conectadas serão destacadas.

 A entrada do **PC(D-Sub)** não é suportada. Caso deseje conectar o PC à TV, use a entrada **HDMI**.

Como usar Editar Nome

Na **Entrada**, pressione o botão **TOOLS** e, em seguida, é possível definir um nome desejado para as entradas externas.

■ VCR / DVD / Sinal Cabo / Sinal Satélite / PVR STB / Receptor AV / Jogos / Filmadora / PC / DVI PC / Dispositivos DVI / TV / IPTV / Blu-ray / HD DVD / DMA: Nomeie o dispositivo conectado às entradas para facilitar a seleção de sua fonte de entrada.

 Ao conectar um PC à porta **HDMI** com o cabo HDMI, você deverá definir a TV para o modo **PC** em **Editar Nome**.

 Ao conectar um PC à porta **HDMI** com o cabo HDMI para DVI, você deverá definir a TV para o modo **DVI PC** em **Editar Nome**.

 Ao conectar um dispositivo AV à porta **HDMI IN 2(DVI)** com o cabo HDMI para DVI, você deverá definir a TV para o modo **Dispositivos DVI** em **Editar Nome**.

 A Entrada "TV" não pode ser editada.

Informação

É possível ver informações detalhadas sobre o dispositivo externo conectado.

Como visualizar o e-Manual

E-MANUAL



É possível encontrar instruções sobre as funções da TV no e-Manual em sua TV. Para usá-lo, pressione o botão **E-MANUAL** no controle remoto. Mova o cursor usando os botões, para cima/para baixo/para a direita/para a esquerda para realçar uma categoria e depois um tópico e, em seguida, pressione o botão **ENTER**. O e-Manual exibe a página que você deseja visualizar.

Também é possível acessá-la por meio do menu:

MENU → **Suporte** → **e-Manual** → **ENTER**

Caso deseje retornar ao e-Manual, pressione o botão **E-MANUAL** no controle remoto.

Não será possível usar a função **Exp. Agora** se o menu não estiver ativado.

Tela de exibição

Tela da TV: Exibe o programa, filme, vídeo, etc. a que você está assistindo.

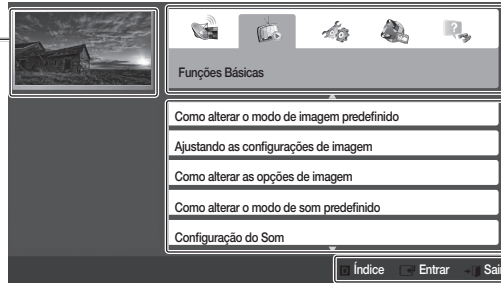

A lista de categorias. Pressione o botão ◀ ou ▶ para selecionar a categoria desejada.

Exibe a lista do submenu. Use os botões de seta em seu controle remoto para mover o cursor. Pressione o botão **ENTER** para selecionar o submenu desejado.

Botões de operação:

Azul (**Índice**): Exibe a tela do índice.

Entrar: Seleciona uma categoria ou submenu.

Sair: Sai do e-Manual.

Como alternar entre um tópico do e-Manual e o(s) menu(s) correspondente(s).

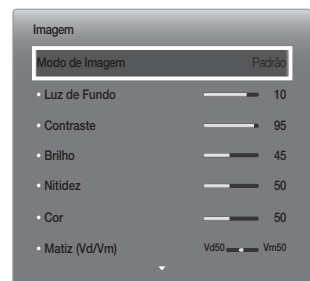
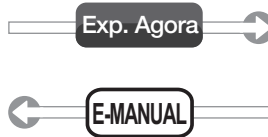
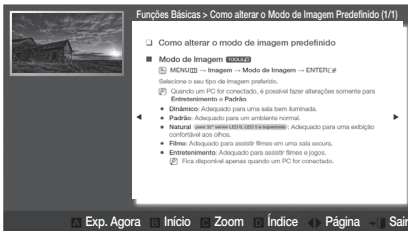

Esta função não está habilitada em alguns menus.

Método 1	Método 2
<ol style="list-style-type: none"> Se desejar o menu que corresponde a um tópico do e-Manual, pressione o botão vermelho para selecionar Exp. Agora. Para retornar à tela do e-Manual, pressione o botão E-MANUAL. <p> Retorna ao tópico principal indicado pelo símbolo .</p>	<ol style="list-style-type: none"> Pressione o botão ENTER quando um tópico for exibido. A mensagem "Deseja executar isso?" é exibida. Selecione Sim e, em seguida, pressione o botão ENTER. A tela será exibida. Para retornar à tela do e-Manual, pressione o botão E-MANUAL. <p> Só é possível executar o Método 2, quando o e-Manual exibir o botão Exp. Agora.</p>

Visualização de Conteúdos

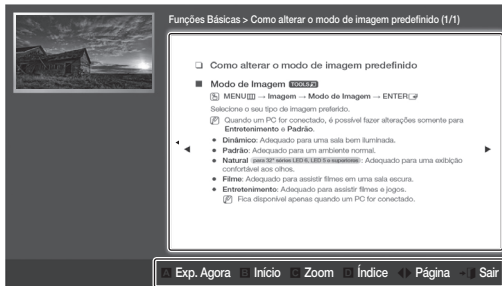

Área de Conteúdos: Contém os conteúdos do tópico, se você tiver selecionado um submenu. Pressione os botões ◀ ou ▶, para mover para a página anterior ou para a página seguinte.

Botões de operação:

- Vermelho (**Exp. Agora**): Exibe o menu que corresponde ao tópico. Para retornar à tela do e-Manual, pressione o botão E-MANUAL.
- Verde (**Início**): Direciona para a tela inicial do e-Manual.
- Amarelo (**Zoom**): Amplia a tela.
- Azul (**Índice**): Exibe a tela do índice.
- ◀▶ (**Página**): Direciona para a página anterior ou para a próxima página.
- (**Sair**): Sai do e-Manual.

Utilização do modo de zoom

Quando visualizar a página de instruções do e-Manual, pressione o botão ■ (**Zoom**) para ampliar a tela. É possível percorrer a tela ampliada usando os botões ▲ ou ▼.

✎ Para que a tela volte ao tamanho normal, pressione o botão RETURN.

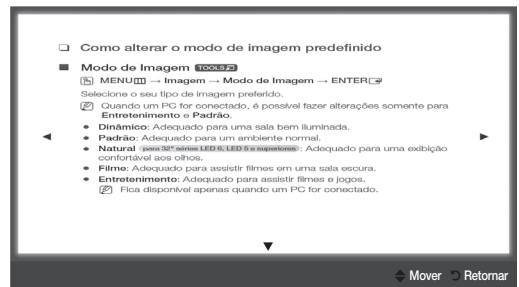

Como pesquisar um tópico na página do índice

1. Para pesquisar um tópico, pressione ■ **Índice** no controle remoto e selecione uma letra. O índice irá exibir uma lista de tópicos e palavras-chave que começam com a letra selecionada.
 2. Pressione os botões de seta para cima ou para baixo para selecionar o tópico ou palavra-chave desejada e, em seguida, pressione o botão ENTER↵ para selecionar um tópico que deseja visualizar.
 3. A página do e-Manual com o tópico será exibida.
- ✎ Para fechar a tela **Índice**, pressione o botão RETURN.

Óculos 3D Active - SSG-5100GB

Características

Os óculos 3D Samsung SSG-5100GB permitem visualizar imagens 3D. Os óculos 3D Samsung se comunicam com as TVs 3D Samsung por meio da banda RF de 2,4 GHz.

Os óculos 3D Samsung são compatíveis apenas com as séries de TV 3D Samsung D, E e F, que foram lançados em 2011, 2012 e 2013. Estes óculos 3D não podem ser conectados a outros dispositivos Bluetooth.

Peças

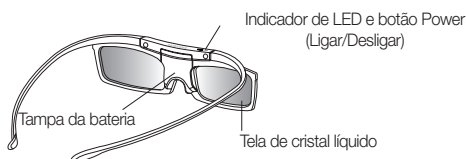

Para mais detalhes sobre como montar as hastes nos óculos e como parear os óculos com a TV, consulte o manual dos óculos 3D.

Pareamento dos Óculos 3D Active

O que é o pareamento? O pareamento é um processo de conexão dos óculos 3D e da TV 3D de modo que os dois dispositivos possam trocar dados.

Certifique-se de que sua TV Samsung e os óculos 3D estão a menos de 50 cm de distância um do outro durante a execução do pareamento.



Área de operação

Distância recomendada de pareamento

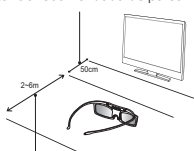

Distância recomendada de visualização

Ligando os óculos

Pressione rapidamente o botão Power (Ligar/ Desligar). O LED verde acende durante 3 segundos. (Certifique-se de que a função 3D está ativada antes de usar os óculos 3D.)

Desligando os óculos

Pressione rapidamente o botão Power (Ligar/ Desligar). O LED vermelho acende durante 3 segundos.

Realizando o processo de pareamento

Ligue a TV e deixe inicializar completamente. Pressione e mantenha pressionado o botão (ligar/desligar). Os LEDs verde e vermelho piscam alternadamente por 2 segundos.

Distância recomendada de visualização	2-6m
Distância recomendada de pareamento	50 cm ou menos

Quando os óculos 3D estiverem pareados, a capacidade remanescente da bateria é exibida na tela da TV. (Este recurso se aplica somente às TVs 3D Samsung da série F e aos óculos 3D lançados desde 2013).

Se você continuar tentando fazer o pareamento, o nível da bateria diminui significativamente. Porém, o nível da bateria recupera até um certo grau em aproximadamente um minuto.

A distância de funcionamento depende da existência de obstáculos (uma pessoa, metal, paredes, etc.) entre os óculos e a TV, e a intensidade do sinal Bluetooth.

Desligue os óculos 3D quando eles não estiverem em uso. Se os óculos 3D permanecerem ligados, a vida útil da bateria diminuirá.

Etapas do pareamento

1. Ligue a TV e, em seguida, mova os óculos a uma distância de 50 cm da TV.
2. Pressione rapidamente o botão Power (Ligar/Desligar) nos óculos 3D. Os óculos 3D serão ligados e o pareamento será iniciado.

3. A mensagem "Os óculos 3D estão conectados." será exibida na tela da TV quando o pareamento for concluído com êxito.

Se o pareamento falhar, os óculos 3D serão desligados.

Se a primeira tentativa de pareamento falhar, desligue e ligue a TV novamente e siga a etapa 2.

Como parear novamente: Pressione o botão Power (Ligar/ Desligar) nos óculos 3D por mais de 1 segundo.

É necessário realizar o processo de pareamento nas seguintes situações:>

- Se os óculos 3D não funcionarem mesmo quando o botão Power (Ligar/ Desligar) for pressionado na TV 3D após o reparo.
- Se você quiser reproduzir conteúdo 3D em um modelo de TV 3D Samsung que pertença às séries D, E e F lançado de 2011 a 2013.

Substituição da Bateria

Se o LED vermelho piscar continuamente a cada dois segundos, troque as baterias por novas.

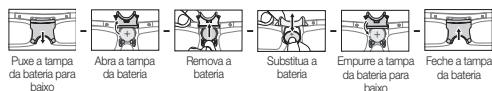

Coloque o lado "+" da bateria no lado marcado com "+" no compartimento da bateria antes de colocar toda a bateria.

Para verificar a capacidade remanescente dos óculos 3D, consulte a seção sobre pareamento neste manual.

Orientações de visualização

- Ao assistir a imagens 3D sob uma luz cintilante, como uma lâmpada fluorescente (50 Hz a 60 Hz) ou uma lâmpada com comprimento de onda 3, uma pequena quantidade de cintilação na tela poderá ser observada.
- Se isso ocorrer, reduza a intensidade da luz ou desligue a lâmpada.
- Mudar o modo de entrada ao assistir a um filme 3D pode desligar a função 3D da TV. Como resultado, os óculos 3D não funcionarão corretamente e o filme pode não ser exibido normalmente.
- Se os óculos 3D saírem da distância de funcionamento, o sinal da TV será desconectado e o visor dos óculos 3D será desligado após alguns segundos.
- Os óculos 3D serão desligados após a função 3D for desligada. Quando isso acontecer, o LED vermelho acenderá por 3 segundos.
- Em algumas circunstâncias, os óculos 3D podem apresentar um mau funcionamento devido à interferência de outros dispositivos.
- Certifique-se de permanecer dentro da distância eficaz de visualização ao assistir TV em 3D.
- As imagens podem não ser visualizadas em 3D se você ficar fora da área eficaz de visualização por mais de 3 segundos.

- Se você se deitar de lado enquanto assiste à TV com os óculos 3D Active, a imagem poderá parecer escura ou não ser visível.
- Os óculos 3D podem não funcionar corretamente devido à interferência de outros produtos 3D ou de dispositivos eletrônicos que operam na frequência de 2,4 GHz, como um forno de microondas ou ponto de acesso perto dos óculos ou da TV. Se a função 3D apresentar um mau funcionamento devido à interferência, certifique-se de que outros dispositivos de comunicação eletrônica ou sem fio estão o mais longe possível dos óculos e da TV.
- O efeito 3D pode ser experimentado de forma diferente, dependendo do espectador. Você pode não notar o efeito 3D se os seus olhos precisarem de lentes corretivas, o efeito 3D pode não ser de todo perceptível.
- Se uma parte dos óculos ou lentes 3D estiver com defeito ou danificada, eles não poderão ser reparados e deverão ser trocados. Se os óculos pararem de funcionar dentro do período de garantia, eles poderão ser reparados de forma gratuita. Se os óculos tiverem sido danificados devido à falha do cliente ou se o período de garantia tiver expirado, um novo par de óculos terá de ser comprado.

Precauções sobre 3D

CUIDADO!

INFORMAÇÕES IMPORTANTES SOBRE SEGURANÇA E SAÚDE PARA IMAGENS 3D. LEIA OS AVISOS A SEGUIR ANTES QUE VOCÊ MESMO OU SEUS FILHOS USEM A FUNÇÃO 3D.

- Os adultos devem checar frequentemente as crianças que estão usando a função 3D. No caso de qualquer queixa de olhos cansados, dores de cabeça, tonturas ou náusea, peça que elas parem de ver TV 3D e descensem.
- Não use os óculos 3D para outra finalidade como óculos em geral, óculos de sol, óculos de proteção, etc.
- Alguns espectadores podem sentir desconforto, como tonturas, náusea e dores de cabeça, enquanto assistem a TV 3D. Se sentir algum desses sintomas, pare de ver TV 3D, retire os óculos 3D e descanse por algum tempo.
- Assistir a imagens 3D por um período extenso de tempo pode causar pressão ocular. Se sentir algum sintoma de pressão ocular, pare de ver TV 3D, retire os óculos 3D e descanse por algum tempo.
- Não use a função 3D ou os óculos 3D enquanto caminha ou se movimentar. Se usar a função 3D ou os óculos 3D enquanto caminha ou se movimentar, pode causar ferimentos ao chocar-se em objetos, tropeçar e/ou cair.

PRECAUÇÕES DE SEGURANÇA

As instruções de segurança a seguir garantem sua segurança pessoal e previnem prejuízos materiais. Leia-as para garantir o uso adequado do produto.

- Não guarde o produto em locais expostos a luz solar, calor, fogo ou água. Isso pode resultar em problemas de funcionamento do produto ou incêndio.
- Não aplique força sobre as lentes dos óculos 3D. Não deixe cair ou dobre o produto. Isso pode resultar em problemas de funcionamento do produto.
- Utilize apenas baterias padrão especificadas. Ao substituir a bateria, insira-a de forma que sua polaridade (+, -) esteja correta. Do contrário, poderão ocorrer danos na bateria ou incêndio, lesão corporal ou dano ambiental causado pelo vazamento de líquidos da bateria.
- Mantenha a bateria usada fora do alcance de crianças para impedir que ela seja ingerida acidentalmente. Se uma criança engolir a bateria, procure um médico imediatamente.
- Ao limpar o produto, não pulverize água ou produto de limpeza diretamente na superfície do produto.
- Pulverizar água ou produto de limpeza diretamente nos óculos poderá ocasionar incêndio ou choque elétrico, danificar a superfície do produto ou resultar na falta de aderência das etiquetas informativas à superfície do produto.
- Não use produtos químicos que contenham álcool, solventes ou surfactantes, ou produtos como cera, benzeno, tiner, repelente de mosquito, lubrificante ou produtos de limpeza. O uso desses produtos poderá ocasionar descoloração ou rachaduras na superfície dos óculos ou a falta de aderência das etiquetas informativas à superfície do produto.



- Como a superfície e as lentes podem ser facilmente riscadas, certifique-se de usar um pano macio limpo para evitar riscar a superfície ou as lentes. Como o produto pode ficar riscado se existirem materiais estranhos no pano, sacuda qualquer pó antes de utilizá-lo.
- Nunca desmonte, repare ou modifique os óculos 3D. Não use os óculos quando eles estiverem desalinhadados ou quebrados.
- Tome cuidado para que as extremidades da armação dos óculos 3D não firam seus olhos durante o uso.
- Use suas mãos para colocar ou retirar os óculos 3D.

Solução de problemas

Se você encontrar...	Teste isso...
Meus óculos 3D não funcionam.	<ul style="list-style-type: none"> ➢ Substitua a bateria. ➢ Os óculos 3D devem estar próximos da TV. Certifique-se de que a distância entre a TV e os seus óculos 3D é inferior a 6 metros em linha reta. ➢ Cheque as funções 3D da sua TV.
O LED continua piscando	➢ A bateria está descarregada. Substitua a bateria.

Especificações (Número do modelo: SSG-5100GB)

Ópticas	Lentes	Cristal líquido	Transmitância	36±2%
		Distância recomendada de visualização	2 ~ 6m	Frequência de Campo
Peso	Óculos	21,5 g (incluindo a bateria: 24,0 ± 0,5g)		
Alimentação	Óculos	Uma bateria de lítio 3 V/dióxido de manganês 3 V (CR2025)		
	Óculos	0,85 mA (média)		
Consumo de Energia	Bateria	Tipo	165mAh, 3.0V (CR2025)	
		Tempo de funcionamento quando ligado	150 horas	
Condições de funcionamento	Temperatura de funcionamento	10°C ~ 40°C		
	Temperatura de armazenamento	-20°C ~ 45°C		

-  As especificações do produto podem sofrer alterações sem aviso prévio para permitir o aprimoramento do desempenho.
-  O tempo de operação contínua poderá diferir dependendo do ambiente de comunicação sem fio e das condições de uso.

GARANTIA

Este produto Samsung é garantido pelo período de doze (12) meses, a partir da data original de compra, contra materiais com defeito e mão de obra. Caso o serviço de garantia seja necessário, primeiro você deve devolver o produto para o revendedor que efetuou a venda. No entanto, os Centros de Serviço Autorizados Samsung cumprirão esta garantia apenas durante o período de garantia. Para obter detalhes, entre em contato com o Centro de Serviço Autorizado mais próximo.

PROCEDIMENTO PARA A RECLAMAÇÃO DE GARANTIA

Para fazer uma reclamação de garantia, você deve entrar em contato com o Centro Samsung durante o período de garantia para mencionar os problemas que o produto está apresentando. Se for necessário um reparo ou troca, um número de reclamação de garantia e o endereço de um Centro de Serviço Autorizado serão fornecidos.

Se um número de reclamação de garantia for fornecido para obter o reparo ou troca do produto, você deverá enviar o produto para o Centro de Serviço Autorizado recomendado juntamente com:

- Uma cópia do cartão de garantia preenchido ou, caso você já o tenha fornecido para a Samsung, seu nome, endereço e telefone de contato;
- Seu recibo original, nota fiscal ou recibo de venda referente à compra do produto como novo.
- Seu número de reclamação de garantia.
Em seguida, a Samsung fará o reparo ou a troca do produto e irá devolvê-lo para você usando os detalhes de contato fornecidos.

CONDIÇÕES DE GARANTIA

1. A garantia será válida somente se o procedimento acima referente a uma reclamação de garantia for seguido.
2. As obrigações da Samsung estão limitadas ao reparo ou, mediante seu critério, à troca do produto ou peça com defeito.
3. Os reparos de garantia devem ser realizados pelos Centros de Serviço Autorizado Samsung. Não serão concedidos reembolsos para os reparos realizados pelos centros de serviço ou distribuidores que não forem autorizados pela Samsung, e nenhum trabalho de reparo do tipo ou dano aos produtos causado por tal trabalho de reparo serão cobertos por esta garantia.
4. Este produto não apresenta defeitos nos materiais nem na mão de obra, mesmo que ele exija adaptação para estar em conformidade com os padrões técnicos ou de segurança nacionais ou locais impostos em um país diferente de onde o produto foi originalmente projetado e fabricado. Esta garantia não cobrirá nem concederá reembolso em relação a tal adaptação ou a danos que possam ocorrer.
5. A garantia não se aplica a nenhum produto que tenha sido danificado ou produzido com defeito como consequência de quaisquer motivos excluídos a seguir, ou seja:
 - como consequência de acidente, uso incorreto ou abuso;
 - por meio da falha ao usar este produto para suas finalidades normais;
 - pelo uso de peças que não foram fabricadas ou vendidas pela Samsung;
 - pela modificação sem a permissão por escrito da Samsung;
 - pelo dano resultante do transporte, negligência, queda de energia ou falha;
 - pelo dano resultante de raios, chuva, incêndio ou motivo de força maior;
 - como consequência do desgaste normal; ou
 - diferenças nos métodos de transmissão ou padrões dos produtos entre os países.
6. Esta garantia é válida para qualquer pessoa que tenha adquirido legalmente o produto durante o período de garantia.
7. NADA NESSAS CONDIÇÕES DE GARANTIA DEVERÁ EXCLUIR OU LIMITAR A RESPONSABILIDADE DA SAMSUNG PELA MORTE OU FERIMENTOS CAUSADOS PELA NEGLIGÊNCIA COMPROVADA DA SAMSUNG, A MENOS QUE TAL LIMITAÇÃO OU EXCLUSÃO SEJA PERMITIDA PELA LEI APLICÁVEL.
8. COM EXCEÇÃO DA RESPONSABILIDADE DA SAMSUNG QUE NÃO PODE SER EXCLUÍDA OU LIMITADA POR LEI, A SAMSUNG NÃO DEVERÁ SER RESPONSÁVEL POR: QUAISQUER DANOS, PERDAS OU DESPESAS INDIRETAS, INCIDENTAIS, ESPECIAIS OU CONSEQUENTES; OU PERDA DE LUCROS; OU PERDA DE USO OU PERDA DE DADOS; OU DANOS À CREDIBILIDADE, REPUTAÇÃO OU NEGÓCIOS PERDIDOS, RESULTANTES DIRETA OU INDIRETAMENTE DA COMPRA, USO OU VENDA DO PRODUTO, MESMO QUE A SAMSUNG TENHA SIDO INFORMADA OU TENHA CONHECIMENTO DA POSSIBILIDADE DE TAIS DANOS, PERDAS OU DESPESAS.
9. COM EXCEÇÃO DA RESPONSABILIDADE DA SAMSUNG QUE NÃO PODE SER EXCLUÍDA OU LIMITADA POR LEI, A RESPONSABILIDADE DA SAMSUNG MEDIANTE OU VINCULADA A ESTA GARANTIA OU À COMPRA, USO OU VENDA DO PRODUTO NÃO DEVERÁ ULTRAPASSAR O PREÇO PAGO PELO PRODUTO COMO NOVO.
10. A MENOS QUE SEJAM FORNECIDOS NESTA GARANTIA, TODAS AS CONDIÇÕES, GARANTIAS E TERMOS INFERIDOS PELO REGULAMENTO OU OUTRO ESTÃO EXCLUÍDOS POR MEIO DESTA ATÉ O MÁXIMO PERMITIDO PELA LEI.
11. As condições de garantia acima não afetam seus direitos regulatórios como consumidor ou outro.

Solução de Problemas

Se a TV aparentar ter algum problema, primeiro verifique esta lista de possíveis problemas e soluções. Se nenhuma dessas dicas de solução de problemas se aplicar ao seu caso, visite o site “www.samsung.com” e clique em Suporte, ou entre em contato com o centro de atendimento ao cliente Samsung.

Problemas	Soluções e Explicações
Imagem de baixa qualidade	<p>Primeiro, realize o Teste de Imagem para confirmar que a sua TV está exibindo a imagem de teste devidamente.</p> <ul style="list-style-type: none"> Vá para MENU - Suporte - Auto Diagnóstico - Teste de Imagem <p>Se a imagem de teste for exibida corretamente, a imagem ruim pode ter como causa a fonte ou o sinal.</p>
A imagem da TV não parece tão boa quanto parecia na loja.	<ul style="list-style-type: none"> Se você possui um set-top box/receptor de satélite, faça uma atualização para um receptor digital HD e utilize cabos HDMI ou Componente para obter qualidade de imagem de alta definição. Assinante de TV a cabo/por Satélite: Experimente canais HD na relação de canais. Conexão por Antena Ar/Cabo: Experimente os canais de alta definição HD depois de realizar a Programação Automática. Muitos canais de alta definição HD exibem conteúdos de definição padrão SD. Ajuste a resolução de saída de vídeo do Set-top box/receptor de satélite para 1080i ou 720p.
A imagem está distorcida: erro de macrobloco, blocos pequenos, pontos, pixelização.	<ul style="list-style-type: none"> A compressão de conteúdos de vídeo pode causar distorção de imagem, principalmente naquelas que se movem rapidamente, como as de filmes de ação e esportes. Um baixo nível de sinal pode causar distorção de imagem. Esse não é um problema com a TV. Celulares usados próximos à TV (até 1m) podem causar ruído na imagem em TVs analógicas e digitais.
Cores erradas ou sem cores.	<ul style="list-style-type: none"> Caso esteja usando uma conexão Componente, certifique-se de que os cabos componentes estejam conectados às entradas corretas. Conexões incorretas ou soltas podem causar problemas de cores ou uma tela em branco.
Cor ou brilho de baixa qualidade.	<ul style="list-style-type: none"> Ajuste as opções de Imagem no menu da TV. (Vá para Modo de Imagem / Cor / Brilho / Nitidez) Ajuste a opção de Economia de Energia no menu da TV (Vá para MENU - Sistema - Solução Ecológica - Economia de Energia) Tente restaurar as configurações de imagem para as configurações de imagem padrão. (Vá para MENU - Imagem - Restaurar Imagem)
Há uma linha pontilhada na borda da tela.	<ul style="list-style-type: none"> Caso o tamanho da imagem esteja definido como Ajuste à Tela, altere-o para 16:9. Mude a resolução do set-top box/receptor de satélite.
A imagem está em preto e branco.	<ul style="list-style-type: none"> Caso esteja usando uma entrada composta AV, conecte o cabo de vídeo (amarelo) na entrada verde da entrada componente 1 da TV.
Ao mudar de canal, a imagem congela ou é distorcida ou atrasada.	<ul style="list-style-type: none"> Se a TV estiver conectada a um set-top box, tente reiniciar o set-top box. Reconecte o cabo de alimentação AC e espere até que o set-top box reinicie. Isso pode levar até 20 minutos.) Defina a resolução de saída do set-top box como 1080i ou 720p.
Problema de Áudio	<ul style="list-style-type: none"> Antes de mais nada, realize o Teste de Som para confirmar se o áudio da sua TV está funcionando. Vá para MENU - Suporte - Auto Diagnóstico - Teste de Som. Se o áudio estiver OK, o problema de som pode ser causado pela fonte ou sinal.
Sem som ou som muito baixo no volume máximo.	<ul style="list-style-type: none"> Verifique o volume do dispositivo (Set-top box/Receptor de satélite, DVD, Blu-ray etc.) conectado à sua TV.
A imagem está boa, mas não há som.	<ul style="list-style-type: none"> Configure a opção Selecionar Alto-falante como Alto-falante TV no menu de Som. Caso esteja usando um dispositivo externo, verifique a opção de saída de áudio do dispositivo (por exemplo, pode ser necessário alterar a opção de áudio do set-top box para HDMI caso haja um cabo HDMI conectado à sua TV). Caso esteja usando um cabo DVI para HDMI, será necessário um cabo de áudio separado. Reinicie o dispositivo conectado reconectando o cabo do dispositivo.
Os alto-falantes estão fazendo sons estranhos.	<ul style="list-style-type: none"> Verifique as conexões dos cabos. Certifique-se de que o cabo de vídeo não esteja conectado a uma entrada de áudio. Para conexões por antena ou cabo, verifique a informação do sinal. Um nível baixo de sinal pode causar distorção de som. Realize o Teste de Som de acordo com a explicação acima.

Problemas	Soluções e Explicações
No Picture, No Vídeo	
A TV não liga.	<ul style="list-style-type: none"> • Certifique-se de que o cabo de alimentação CA esteja conectado corretamente à tomada da parede e na TV. • Certifique-se de que a tomada de parede esteja funcionando. • Experimente apertar o botão POWER na TV para se certificar de que o problema não seja o controle remoto. Caso a TV ligue, consulte a seção "O controle remoto não funciona", localizada mais abaixo.
A TV desliga automaticamente.	<ul style="list-style-type: none"> • Certifique-se de que Sleep Timer está definido para Deslig. no menu Sistema. • Se o PC estiver conectado à TV, verifique as configurações de energia do computador. • Certifique-se de que o cabo de força esteja conectado corretamente à tomada da parede e à TV. • Ao assistir TV utilizando uma antena ou cabo, a TV será desligada após 10 - 15 minutos caso não haja sinal.
Não é possível reproduzir vídeos 3D em alguns BD players.	<ul style="list-style-type: none"> • Retire o disco do BD player e coloque-o novamente, ou reinicie o BD player.
Não há imagem / vídeo	<ul style="list-style-type: none"> • Verifique as conexões de cabos (retire e reconecte todos os cabos conectados à TV e aos dispositivos externos). • Defina as saídas de vídeo de seus dispositivos externos (Set-top box / Receptor de satélite, DVD, Blu-ray, etc.) de modo compatível com as conexões de entrada da TV. Por exemplo, caso a saída de um dispositivo externo seja HDMI, ela deve ser conectada a uma entrada HDMI da TV. • Certifique-se de que seus dispositivos conectados estejam ligados. • Certifique-se de selecionar a fonte correta da TV, pressionando o botão SOURCE no controle remoto. • Reinicie o dispositivo conectado reconectando o cabo do dispositivo.
Conexão de Antena (Ar/Cabo)	
A TV não está recebendo todos os canais.	<ul style="list-style-type: none"> • Certifique-se de que o cabo coaxial esteja conectado de forma segura. • Tente usar Prog. Automática para adicionar os canais disponíveis à lista de canais. • Verifique se a antena está posicionada corretamente.
Nenhuma Legenda em canal digital.	<ul style="list-style-type: none"> • Verifique Closed Caption no menu configuração. • Alguns canais podem não ter dados de legenda.
A imagem está distorcida: erro de macrobloco, blocos pequenos, pontos, pixelização.	<ul style="list-style-type: none"> • A compressão de conteúdos de vídeo pode causar distorção de imagem, principalmente naquelas que se movem rapidamente, como as de filmes de ação e esportes. • Um nível baixo de sinal pode causar distorção de imagem. Esse não é um problema com a TV.
Outros	
Barras rolantes horizontais roxas/verdes e ruído nos alto-falantes da TV com conexão de cabo componente.	<ul style="list-style-type: none"> • Remova as conexões de áudio do lado direito e esquerdo do receptor. Se o ruído parar, isso indica que o receptor tem um problema de aterramento. Substitua os cabos de vídeo componente por uma conexão HDMI.
A imagem não é exibida no modo de tela cheia.	<ul style="list-style-type: none"> • Canais HD irão apresentar barras pretas nos dois lados da tela ao exibir conteúdo de definição padrão (4:3). • As barras pretas na parte superior e inferior serão mostradas em filmes que possuem relação de altura e largura diferentes da sua TV. • Ajuste as opções de tamanho de imagem no seu dispositivo externo ou ajuste a TV como tela cheia.
O controle remoto não funciona.	<ul style="list-style-type: none"> • Troque as pilhas do controle remoto com a polaridade correta (+/-). • Limpe a janela de transmissão localizada na parte superior do controle remoto. • Tente apontar o controle remoto diretamente para a TV, cerca de 1,5 m.
O controle remoto do set-top box/ receptor de satélite não liga ou desliga a TV e nem ajusta seu volume.	<ul style="list-style-type: none"> • Programe o controle remoto do set-top box/receptor para operar a TV. Consulte o manual do usuário do Set-top box/receptor de satélite para obter o código da TV SAMSUNG.

Problemas	Soluções e Explicações
A mensagem " Modo Não Suportado " irá aparecer.	<ul style="list-style-type: none"> Verifique a resolução suportada pela TV e ajuste a resolução de saída do dispositivo externo de acordo. Consulte as configurações de resolução deste manual.
A Legenda está acinzentada no menu da TV.	<ul style="list-style-type: none"> A Legenda não pode ser selecionada no menu da TV quando conectada através de HDMI ou Componente. A Legenda deve ser ativada no dispositivo externo.
A TV está exalando odor de plástico.	<ul style="list-style-type: none"> Esse cheiro é normal e irá se dissipar com o tempo.
A Informação do Sinal da TV não está disponível no menu Teste de Auto Diagnóstico .	<ul style="list-style-type: none"> Essa função fica disponível apenas com canais digitais de uma conexão por Antena / RF / Coaxial.
A TV está inclinada para o lado direito ou esquerdo.	<ul style="list-style-type: none"> Remova a base do suporte da TV e monte-o novamente.
O menu Transmissão está acinzentado (não disponível).	<ul style="list-style-type: none"> O menu Transmissão fica disponível apenas quando a entrada TV é selecionada.
Suas configurações são perdidas depois de 30 minutos ou toda vez que a TV é desligada.	<ul style="list-style-type: none"> Caso a TV esteja no Modo Loja, ela irá restaurar os padrões de áudio e vídeo a cada 30 minutos. Se desejar alterar as configurações de Modo Loja para Modo Casa, pressione o botão SOURCE para selecionar modo TV, e vá para MENU → Suporte → Modo de Uso.
Perda esporádica de áudio ou vídeo.	<ul style="list-style-type: none"> Verifique as conexões de cabo e as reconecte. Perda de áudio ou vídeo pode ser causada pelo uso de cabos muito rígidos ou grossos. Certifique-se de que os cabos sejam flexíveis o suficiente para uso a longo prazo. Para suporte de parede, recomendamos o uso de cabos com conectores de 90 graus.
O modo PIP não está disponível.	<ul style="list-style-type: none"> A função PIP só está disponível quando você estiver usando uma fonte HDMI ou componentes.
É possível ver pequenas partículas ao olhar mais de perto na borda da estrutura da TV.	<ul style="list-style-type: none"> Trata-se de design do produto e não constitui defeito em si.
POP (anúncio interno da TV) é exibido na tela.	<ul style="list-style-type: none"> Vá para MENU → Suporte → Modo de Uso, e então selecione Casa.
A mensagem " Este arquivo pode não ser reproduzido corretamente. " aparece.	<ul style="list-style-type: none"> Isso pode aparecer por causa da alta taxa de bits do conteúdo. O conteúdo geralmente vai tocar, mas pode ocorrer algum problema de compatibilidade.

 Algumas funções e imagens mostradas neste manual estão disponíveis apenas em modelos específicos.

 Você pode manter sua TV na condição ideal atualizando o firmware mais recente no site (samsung.com → Suporte) pelo USB.

 Esse painel TFT LED usa um painel formado por subpixels que requerem tecnologia sofisticada de produção. Entretanto pode haver alguns pixels luminosos ou escuros na tela. Esses pixels não causarão nenhum impacto no desempenho do produto.

Como instalar o Kit de montagem na parede



Montagem do suporte na parede

produto deve ser montado na parede apenas como recomendado pelo fabricante. Se não for bem montado, o produto pode deslizar ou cair, causando ferimentos sérios a uma criança ou adulto e danificando seriamente o produto.

Instalação do kit de montagem na parede

O kit de montagem na parede (vendido separadamente) permite instalar a TV na parede.

Para obter informações detalhadas sobre como fazer a montagem na parede, consulte as instruções fornecidas juntamente com o kit. Entre em contato com um técnico para instalar o suporte de montagem na parede. A Samsung Electronics não se responsabiliza por qualquer dano ao produto ou ferimento a si próprio ou a outras pessoas caso você decida instalar a TV por sua conta.

Especificações do kit de montagem na parede (VESA)

O kit de montagem na parede é vendido separadamente.

Instale o seu suporte de parede em uma parede sólida e perpendicular ao chão. Se a fixação for feita em algum outro material de construção, entre em contato com o revendedor mais próximo. Se instalado em um teto ou uma parede com inclinação, ele poderá cair e ocasionar algum dano pessoal grave.

NOTA

- As medidas padrão para kits de montagem na parede são mostradas na tabela abaixo.
- Ao adquirir o nosso Kit de montagem na parede, um manual de instalação detalhado e todas as peças necessárias acompanham o produto.
- Não use parafusos que não estejam em conformidade com as especificações VESA de parafuso padrão.
- Não utilize parafusos mais longos que a dimensão padrão ou que não estejam em conformidade com as especificações de parafusos padrão VESA. Parafusos muito longos podem danificar o interior da TV.
- Para kits de montagens em paredes que não estejam em conformidade com essas especificações VESA de parafuso padrão, o comprimento dos parafusos pode ser diferente, dependendo das especificações dos kits.
- Não aperte os parafusos com muita força; pois isso pode danificar o produto ou ocasionar sua queda, o que pode resultar em ferimentos pessoais. A Samsung não se responsabiliza por esses tipos de acidentes.
- A Samsung não se responsabiliza por danos ao produto nem ferimentos pessoais quando for usado um suporte para parede que não seja VESA ou não seja o especificado, ou caso o cliente não siga as instruções de instalação do produto.
- Não instale a TV a uma inclinação maior que 15°.
- Sempre conte com a ajuda de duas pessoas para instalar a TV na parede.

Família de Produto	Polegadas	Especific. VESA (A * B)	Parafuso Padrão	Quantidade
LED-TV	19~22	75 X 75	M4	4
	26~28	100 X 100		
	32~42	200 X 200	M8	
	46~60	400 X 400		

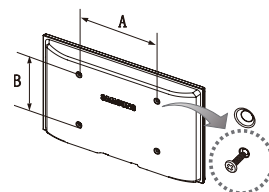

Remova os parafusos dos orifícios da estrutura antes de instalar o suporte de parede.



Não instale o kit de montagem na parede enquanto a TV estiver ligada. Isso pode causar ferimentos ocasionados por choque elétrico

Fixação da TV à parede com segurança



Cuidado: Puxar, empurrar ou subir na TV pode fazer com que ela caia. Fique atento para que as crianças não subam ou mexam na TV, pois a TV poderá cair e causar ferimentos graves, podendo até levar à morte. Siga todas as precauções de segurança fornecidas no folheto de segurança incluso. Para maior estabilidade, instale um dispositivo antiqueda para fins de segurança.

Para evitar que a TV caia

1. Coloque os parafusos em grampos e prenda-os na parede firmemente. Verifique se os parafusos estão bem presos à parede.
 - Você pode precisar de material extra, como um chumbador, dependendo do tipo de parede.
 - Como os grampos, parafusos e corda necessários não são fornecidos, você deve comprá-los separadamente.
2. Remova os parafusos da parte central traseira da TV, coloque-os em grampos e, em seguida, aperte-os novamente na TV.
 - Os parafusos podem não ser fornecidos com o produto. Neste caso, adquira os parafusos.
3. Conecte os grampos fixados na TV e os que estão fixados na parede com um fio forte e prenda-os bem.
 - NOTA**
 - Instale a TV próxima à parede para que ela não caia para trás.
 - É seguro conectar a corda para que os grampos fixados na parede fiquem no mesmo nível ou abaixo dos grampos fixados na TV.
 - Desamarre a corda antes de mover a TV.
4. Verifique se todas as conexões estão seguras. Verifique periodicamente as conexões para evitar qualquer sinal de insuficiência ou falha. Caso haja alguma dúvida sobre a segurança das conexões, entre em contato com um profissional de instalação.

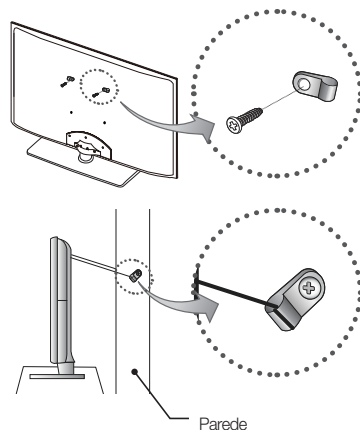

Trava antifurto Kensington

A trava antifurto Kensington não é fornecida pela Samsung. É um dispositivo usado para proteger fisicamente o sistema quando usado em um local público. A aparência e o método de bloqueio podem ser diferentes daqueles apresentados na ilustração, dependendo do fabricante. Consulte o manual fornecido com a trava Kensington para utilizá-la adequadamente.

- Procure um ícone "K" na parte traseira da TV. Há uma entrada Kensington ao lado do ícone "K".
- A posição e as cores podem ser diferentes dependendo do modelo.

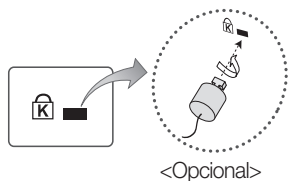

Para bloquear o produto, siga esses passos:

- Enrole o cabo da trava Kensington ao redor de um objeto fixo como mesa ou cadeira.
- Deslize a extremidade do cabo com o dispositivo de bloqueio até o final do laço da trava de bloqueio Kensington.
- Insira o dispositivo de bloqueio na entrada Kensington no produto.
- Bloqueie a trava.

Nota

- Estas são instruções gerais. Para instruções exatas, consulte o manual do usuário fornecido com o dispositivo de bloqueio.
- O dispositivo de bloqueio tem que ser adquirido separadamente.
- A localização da entrada Kensington pode ser diferente, dependendo do modelo da TV.

Armazenamento e manutenção

- Se colar adesivos na tela da TV, podem ficar algumas marcas depois de removê-los. Limpe a tela para assistir a TV.
- A parte externa e a tela do produto podem ser riscados durante a limpeza. Para evitar riscos, certifique-se de limpar a parte externa e a tela com cuidado usando um pano macio.



Não borrife água diretamente sobre o produto. Qualquer líquido que entre em contato com o produto poderá provocar falha, incêndio ou choque elétrico.

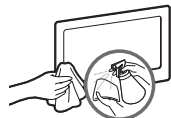

Limpe o produto utilizando um pano macio umedecido com uma pequena quantidade de água. Não use líquidos ou produtos de limpeza inflamáveis (por exemplo, benzeno, tiner).

Licença



Manufactured under license from Dolby Laboratories. Dolby and the double-D symbol are trademarks of Dolby Laboratories.



Manufactured under a license from U.S. Patent No's: 5,956,674, 5,974,380, 5,978,762, 6,487,535, 6,226,616, 7,212,872, 7,003,467, 7,272,567, 7,668,723, 7,392,195, 7,930,184, 7,333,929 and 7,548,853. DTS, the Symbol, and DTS and the Symbol together are registered trademarks & DTS Premium Sound | 5.1 is a trademark of DTS, Inc. ©2012 DTS, Inc. All Rights Reserved.



Manufactured under a license from U.S. Patent No's: 6,285,767, 8,027,477, 5,319,713, 5,333,201, 5,638,452, 5,771,295, 5,970,152, 5,912,976, 7,200,236, 7,492,907, 8,050,434, 7,720,240, 7,031,474, 7,907,736 and 7,764,802. DTS, the Symbol, and DTS and the Symbol together are registered trademarks & DTS Studio Sound is a trademark of DTS, Inc. ©2012 DTS, Inc. All Rights Reserved.



The terms HDMI and HDMI High-Definition Multimedia Interface, and the HDMI Logo are trademarks or registered trademarks of HDMI Licensing LLC in the United States and other countries.



DivX Certified® to play DivX® video up to HD 1080p, including premium content.

ABOUT DIVX VIDEO: DivX® is a digital video format created by DivX, LLC, a subsidiary of Rovi Corporation. This is an official DivX Certified® device that plays DivX video. Visit divx.com for more information and software tools to convert your files into DivX videos.

ABOUT DIVX VIDEO-ON-DEMAND: This DivX Certified® device must be registered in order to play purchased DivX Video-on-Demand (VOD) movies. To obtain your registration code, locate the DivX VOD section in your device setup menu. Go to vod.divx.com for more information on how to complete your registration. Covered by one or more of the following U.S. patents: 7,295,673; 7,460,668; 7,515,710; 7,519,274

DivX®, DivX Certified® and associated logos are trademarks of Rovi Corporation or its subsidiaries and are used under license.

Aviso de Licença de software de código livre

No caso de utilização de software livre, licenças de software livre estão disponíveis no menu do produto.

Aviso de Licença de software de código livre é escrito somente em Inglês.

Especificações

Considerações Ambientais	10°C a 40°C	
Temperatura Operacional	10% a 80%, sem condensação	
Umidade Operacional	-20°C a 45°C	
Temperatura para Armazenamento	5% a 95%, sem condensação	
Umidade para Armazenamento		
Nome do Modelo	UN32FH5030	UN39FH5030
Resolução da Tela	1920 x 1080	
Tamanho da Tela	32"	39"
Som (Saída)	10W x 2	
Consumo de Energia		
Operação normal	TBD	TBD
Standby		
Dimensões (CxLxA)		
Corpo	738.3 X 444.9 X 93.2 (mm)	895.9 X 532.5 X 93.2 (mm)
Com suporte	738.3 X 498.2 X 191.7 (mm)	895.9 X 589.3 X 227.6 (mm)
Peso		
Sem Suporte	5.9 kg	7.8 kg
Com Suporte	6.6 kg	9.8 kg

 Design e especificações estão sujeitos a alterações sem aviso prévio.

 Para obter informações sobre a fonte de alimentação e o consumo de energia, consulte a etiqueta que está no produto..



WIBT40A
0168-13-3269



(01) 0789250999035 6

"Este equipamento opera em caráter secundário, isto é, não tem direito a proteção contra interferência prejudicial, mesmo de estações do mesmo tipo, e não pode causar interferência a sistemas operando em caráter primário".



SSG-5100GB
0048-13-3269



(01) 0789250999032 5

"Este equipamento opera em caráter secundário, isto é, não tem direito a proteção contra interferência prejudicial, mesmo de estações do mesmo tipo, e não pode causar interferência a sistemas operando em caráter primário."

Este produto está homologado pela ANATEL, de acordo com os procedimentos regulamentados pela Resolução 242/2000, e atende aos requisitos técnicos aplicados.

Para maiores informações, consulte o site da ANATEL - www.anatel.gov.br

Formatos de Vídeo Suportados

Extensão de Arquivos	Contêiner	Codec de Vídeo	Resolução	Taxa de quadros (fps)	Taxa de bits (Mbps)	Codec de Áudio
*.avi / *.mkv *.asf / *.wmv *.mp4 / *.3gp *.vro / *.mpg *.mpeg / *.ts *.tp / *.trp *.mov / *.flv *.vob / *.svi *.divx	AVI MKV	DivX 3.11/4.x/5.x/6.x	1920 x 1080	6-30	30	AC3 LPCM ADPCM (IMA, MS) AAC HE-AAC WMA DD+ MPEG (MP3) DTS (Core) G.711(A-Law, µ-Law)
		MPEG4 SP/ASP				
	ASF MP4	H.264 BP/MP/HP	640 x 480		8	
	3GP MOV	Window Media Video v9				
	FLV VRO	MPEG2	1920 x 1080		30	
	VOB PS	MPEG1				
	TS					
	*.webm	WebM	VP8			

Outras Restrições

- O conteúdo de vídeo não será reproduzido, ou não será reproduzido corretamente, se existir um erro no conteúdo ou no contêiner.
- O som ou o vídeo podem não funcionar caso o conteúdo possua uma taxa de quadros/taxa de bits padrão acima da taxa de quadros/ segundo compatível relacionada na tabela.
- Caso a tabela de índice apresente erros, a função Saltar não será suportada.
- Alguns dispositivos USB/câmeras digitais podem não ser compatíveis com o leitor.
- O menu pode demorar mais tempo a ser exibido caso a taxa de bits seja menor que 10 Mbps.

Decodificador de vídeo	Decodificador de áudio
<ul style="list-style-type: none"> • Suporta até H.264, Nível 4.1 (FMO/ASO/RS não são suportados.) • taxa de quadros: <ul style="list-style-type: none"> - Abaixo de 1280 x 720: máx. 60 quadros - Acima de 1280 x 720: máx. 30 quadros • VC1 AP L4 não é suportado. • GMC 2 ou superior não é suportado. 	<ul style="list-style-type: none"> • WMA 10 Pro oferece suporte para até 5.1 canais e perfil M2. • WMA lossless audio não é suportado. • Vorbis suporta com até 2 canais. • DD+ suporta com até 5.1 canais.

Formatos de Legenda Suportados

• Externo

Nome	Extensão de Arquivo
MPEG-4 timed text	.txt
SAMI	.smi
SubRip	.srt
SubViewer	.sub
Micro DVD	.sub or .txt
SubStation Alpha	.ssa
Advanced SubStation Alpha	.ass
Powerdivx	.psb

• Interno

Nome	Contêiner	Formato
Xsub	AVI	Formato de Imagem
SubStation Alpha	MKV	Formato de Texto
Advanced SubStation Alpha	MKV	Formato de Texto
SubRip	MKV	Formato de Texto
MPEG-4 Timed text	MP4	Formato de Texto

Formatos de Foto Suportados

Extensão de Arquivo	Tipo	Resolução
*.jpg *.jpeg	JPEG	15360 X 8640
*.bmp	BMP	4096 X 4096
*.mpo	MPO	15360 X 8640

 O tipo de arquivo MPO não suporta Zoom, Girar e funções de Efeito de Apresentação de Slides.

Formatos de Música Suportados

Extensão de Arquivo	Tipo	Codec	Observação
*.mp3	MPEG	MPEG1 Audio Layer 3	
*.m4a *.mpa *.aac	MPEG4	AAC	
*.flac	FLAC	FLAC	Suporta com até 2 canais.
*.ogg	OGG	Vorbis	Suporta com até 2 canais.
*.wma	WMA	WMA	WMA 10 Pro suporta com até 5.1 canais e perfil M2. (WMA lossless audio não é suportado.)
*.wav	wav	wav	
*.mid *.midi	midi	midi	tipo 0 e tipo 1



REDE DE SERVIÇOS AUTORIZADOS - ÁUDIO VÍDEO → TV

www.samsung.com.br - Capitais Brasileiras e Regiões Metropolitanas: 4004-0000 - Demais Localidades: 0800-124-421

PR - CASCAVEL
K&S TV SERV
R. BARÃO DO CERRO AZUL, 887 - CENTRO
85901-000 Fone: (45) 3208-8999
1738241 kes.cva@samsung.com.br

PR - CURITIBA
ESC REBOUCAS - EXCLUSIVA SAMSUNG
AV. GETULIO VARGAS, 891 - REBOUCAS
80200-090 Fone: (41) 3021-5520
1661028 exclusiva@escreboucas.com.br

PR - GOIANDIA
ELECTRONICA DIGITAL
R. PAULO GONCALVES PIRES, 300 - CENTRO
07450-000 Fone: (41) 3943-1414
3249965 eadigital@electronicadigital.com.br

PR - Foz de Iguaçu
ELETRONICA VIDEO EZ
R. QUINTINO BOCAVIA, 1313 - CENTRO
85855-130 Fone: (48) 3523-4115
1738327 videoez@videoez.com.br

PR - GLARAPOLVA
K&S SERVICE
R. QUINTINO BOCAVIA, 1257 - SL. 03 - CENTRO
85010-300 Fone: (41) 3022-7400
6039459 kes.gu@samsung.com.br

PR - JARDINOPOLIS
ELECTRONICA VIDEOCOLOR
AV. JUSCELINO KUBITSCHEK, 3708
86020-000 Fone: (43) 3224-6116
1737955 videocolor@videocolor.com.br
PP TELECOMUNICACOES
AV. JUSCELINO KUBITSCHEK, 2070 - LJS 5 E 6
86020-000 Fone: (43) 3024-3810
3454541 excludigital@excludigital.com.br

PR - MARINGÁ
EXCLUSIVA CELLULARES
AV. NÉO ALVES MARTINS, 1888 - ZONA 01
87153-060 Fone: (44) 3026-8861
6057544 gerencia.na@samsung.com.br

PR - PARANÁ
K&S CELLULARES
R. 15 DE NOVEMBRO, 550 - CENTRO HISTÓRICO
83020-010 Fone: (41) 3422-8855
3258708 kes.paa@samsung.com.br

PR - PONTA GROSSA
K&S PONTA GROSSA
R. CEL. DUCIONDI, 1168 - LJA - CENTRO
84010-280 Fone: (41) 3222-4151
1661017 kes.paa@samsung.com.br

PR - ANTONINA RIBES
TECHNOCENTRO ELETRONICA
R. PREFEITO JOÃO G. GALINDO, 346 - L2
20810-000 Fone: (41) 3365-7463
3442283 ketecno@emms.com.br

PR - CABO PRATO
R&B ELECTRONICA
R. INGLETERA, 86 - JD. CAÇARA
28910-380 Fone: (22) 2844-4703
8214256 rbg@electronica.com.br
R. SOLUÇÃO DE CABO PRATO
AV. TEIXEIRA E SOUZA, 2124 - CENTRO
28905-100 Fone: (21) 2845-6375
3437676 solucao@solucao.com.br

PR - CASCAVEL DOS GOYAZULES
CONCEIL
RUA DR. GEMTERA PASSOS, 34 - CENTRO
28010-470 Fone: (21) 2735-1804
6022088 concel@emms.com.br

PR - DOURADO DE CAVANIS
TELE SERVIÇO
AV. DUQUE DE CAXAS, 88 - CENTRO
26070-000 Fone: (21) 2771-1508
1738010 telese@telese.com.br

RJ - ITAGUAÍ
EM SAM SC
R. PROTÓGENES GUIMARÃES, 22 - CENTRO
23810-740 Fone: (21) 2888-6491
6192421 emsam@emms.com.br

RJ - MÉRITO
CELLULARES 24
R. VISCONDE DE QUISSAMA, 455 - L.J.D
27910-290 Fone: (21) 2762-5270
3471765 cel24@emms.com.br

RJ - SACRAMENTO
ELECTRONICA SACRAMENTO
R. DO SACRAMENTO, 12 - CENTRO
27913-150 Fone: (21) 2783-0833
3452007 gerencia@elektronicasacramento.com.br

RJ - MAGÉ
S&B ELECTRONICA
R. POX XI, 381 - L.J. FIGUEIRA
25940-000 Fone: (21) 2933-3342
6295747 sjs@esb.com.br

RJ - NITERÓI
RETI AUTORIZADA ÁUDIO E VIDEO
AV. GETULIO DE MOURA, 2031 - CENTRO
29250-002 Fone: (21) 2701-4891
3484135 rete_autorizada@gmail.com

RJ - NITERÓI
RETE VIDEO
R. SALDANHA MARINHO, 117 - L.J. CENTRO
24030-040 Fone: (21) 2611-3534
1660670 rete_video@bol.com.br

RJ - NOVA FRIBURGO
TECNICA INFORMÁTICA
R. JOSÉ TESAROLDO DOS SANTOS, 77
28925-140 Fone: (21) 2522-3822
1660985 supone@noncominformatica.com.br

RJ - NOVA FRIBURGO
SOLUCOES E SERVIÇOS
R. DR. RILINO CASADO, 25 - L.U.05
26220-000 Fone: (21) 2601-0117
3481755 solucoes@emms.com.br

RJ - PARRICHA
ESSENCIAL ELECTRONICA
R. 16 DE MARÇO, 80 - SL. 05 - CENTRO
29260-000 Fone: (24) 2227-6141
3454885 solucao@essencial.com.br

RJ - RESSENDE
MAGISTRAL
R. VILA ADELAIDE, 335 - JD. BRASLIA I
27514-100 Fone: (24) 3485-0101
6249892 magistrat@electronica.com.br

RJ - RIO DE JANEIRO
ELECTRICO
ESTR. DOS BANDERANTES, 1393 - TADIARA
22210-471 Fone: (21) 2426-4701
3404243 eamrj@emms.com.br

ESC BARRA - EXCLUSIVA SAMSUNG
AV. OLEGARIO MACIEL, 101 - LJS D e E
22951-200 Fone: (21) 2400-8002
1660928 barradigital@samsung.com.br

ESC CENTRO RIO - EXCLUSIVA SAMSUNG
AV. GOMES FREIRE, 148 - CENTRO
20231-013 Fone: (21) 2526-5292
3249228 centro_rj@elektronica.com.br

ESC CENTRO - PONTO DE COLETA SAMSUNG
R. RIO BRANCO, 50 - 2º ANDAR - CENTRO
20090-002 Fone: (21) 3215-8008
3439613 pdc@escenrj.com

ESC MADERUNA - PONTO DE COLETA
R. GOMES DE OLIVEIRA, 111 - CALÇADA - L.J.H
21310-120 Fone: (21) 3437-3690
3439027 adm-madunara@medvetinformatica.com.br

ESC MOURA - EXCLUSIVA SAMSUNG
ESTR. DO CALVAO, 934 - LJA
21603-001 Fone: (21) 3386-1447
3439027 eadigital@samsung.com.br

ESC PORTO ALEGRE - EXCLUSIVA SAMSUNG
R. BERNARDO DE VASCONCELOS, 451
91020-000 Fone: (51) 3022-8861
3467693 hanooles@videomail.com.br

ESC PORTO ALEGRE - EXCLUSIVA SAMSUNG
R. FERREIRA FRANCO, ES - SAO JOAO
90240-280 Fone: (51) 3511-4000
6227289 portoblegre@samsung.com.br

ESC PORTO ALEGRE - EXCLUSIVA SAMSUNG
R. MENDES LOPES, 111 - CALÇADA - L.J.H
21310-120 Fone: (21) 2482-9107
1660548 eadigital@samsung.com.br

ESC PORTO ALEGRE - EXCLUSIVA SAMSUNG
R. GENERAL NETO, 495 - CENTRO
95200-010 Fone: (53) 2125-8803
1738060 buslon@buslon.com.br

ESC PORTO ALEGRE - EXCLUSIVA SAMSUNG
R. RAMIRO BARCELLOS, 1272 - CENTRO
91010-000 Fone: (51) 3718-2900
1660879 colfem@esb.com.br

ESC PORTO ALEGRE - EXCLUSIVA SAMSUNG
R. VALE MACHADO, 1626 - CENTRO
91015-000 Fone: (51) 3028-0504
3488834 sam@esb.com.br

ESC PORTO ALEGRE - EXCLUSIVA SAMSUNG
R. REPUBLICA ARGENTINA, 225 - PONTA AGUDA
89560-100 Fone: (47) 3335-7519
3355654 wacom_blumenau@samsung.com.br

ESC PORTO ALEGRE - EXCLUSIVA SAMSUNG
R. FARIAS LIMA, 122 - CENTRO
88350-220 Fone: (47) 3355-7519
6178746 wacom@wacom.com.br

ESC PORTO ALEGRE - EXCLUSIVA SAMSUNG
R. GUARAPETI, 370 E - CENTRO
89820-200 Fone: (48) 3323-0739
1738281 kes.cbl@samsung.com.br

ESC PORTO ALEGRE - EXCLUSIVA SAMSUNG
R. ANITA GARIBALDI, 147 - SALA 2 - CENTRO
89700-600 Fone: (48) 3442-3704
6079340 tsom@netxon.com.br

ESC PORTO ALEGRE - EXCLUSIVA SAMSUNG
K&S SERVICE
R. JOÃO PESSOA, 620 - SL. 01 e 02
89801-550 Fone: (48) 3437-6123
1738257 kes.cbl@samsung.com.br

ESC PORTO ALEGRE - EXCLUSIVA SAMSUNG
R. SALDANHA MARINHO, 374 - SL. 105
88010-450 Fone: (48) 3024-0044
6179507 scservico@escsamsung.com.br

ESC PORTO ALEGRE - EXCLUSIVA SAMSUNG
SC SERVICE
R. TUCUAS, 435 - LJO 1 e 02
89301-961 Fone: (47) 3046-0044
3278072 esc@escsamsung.com.br

ESC PORTO ALEGRE - EXCLUSIVA SAMSUNG
ELECTRONICA GRETEC
R. JOÃO JUANJURO AYRÓSIO, 10 - SL.02
89253-100 Fone: (47) 3372-2050
3484130 egretec@gmail.com

ESC PORTO ALEGRE - EXCLUSIVA SAMSUNG
S&S SERVICE
AV. JK, 385 - LJA - CENTRO
89201-100 Fone: (47) 3433-4684
1738242 kes.bl@samsung.com.br

ESC PORTO ALEGRE - EXCLUSIVA SAMSUNG
SC SERVICE
R. MARCHEL DEODORO, 377 - CENTRO
89801-000 Fone: (48) 3229-3648
3498409 scot@esb.com.br

ESC PORTO ALEGRE - EXCLUSIVA SAMSUNG
SC SERVICE
AV. GAL. AYDUI TEVE, 3023 - BURITIS
69039-180 Fone: (95) 3625-1638
3471047 ekmar@bol.com.br

ESC PORTO ALEGRE - EXCLUSIVA SAMSUNG
R. DR. PENA, 30 - CENTRO
96400-000 Fone: (53) 3241-6925
3437656 emms@emms.com.br

ESC PORTO ALEGRE - EXCLUSIVA SAMSUNG
R. GAL. CÂNDIDO COSTA, 184 - LJO 1
95700-000 Fone: (51) 3452-8625
3484131 am@esb.com.br

ESC PORTO ALEGRE - EXCLUSIVA SAMSUNG
R. BENTO GONCALVES, 1110 - CENTRO
95200-112 Fone: (51) 3028-4965
3332992 sam@scxcel@videocom.com.br

RS - ERICINHA
ELECTRONICA ERECHIM
AV. SETE DE SETEMBRO, 95 - CENTRO
91700-000 Fone: (54) 3321-1933
1660886 eadigital@elektronicaerchim.com.br

RS - PARROQUIA
SILEC
R. DR. JAIME ROSSER, 133 - SL. 02
95180-000 Fone: (54) 3268-3603
6174146 gervilva.silec@gmail.com

RS - ASSISTENCIA TECNICA
R. 14 DE JULHO, 36 - CENTRO
90700-000 Fone: (55) 3333-2328
3457600 es-televisao@gmail.com

RS - ANAXYS
R. RAMIRO DIAS, 779 - RIO BRANCO
93310-110 Fone: (51) 3965-2011
6296439 anaxys.samsung@esb.com.br

RS - ANAXYS
R. FARFASADO, 1029 - SL. 1 - CENTRO
99010-100 Fone: (54) 3045-1011
3470173 anaxys.samsung@esb.com.br

RS - ANAXYS
R. GENERAL OSORIO, 884 - CENTRO
96200-000 Fone: (53) 3529-6949
3246413 samsungtelos@esb.com.br

RS - ANAXYS
R. BERNARDO DE VASCONCELOS, 451
91020-000 Fone: (51) 3022-8861
3467693 hanooles@videomail.com.br

RS - ANAXYS
R. REPUBLICA ARGENTINA, 225 - PONTA AGUDA
89560-100 Fone: (47) 3335-7519
3355654 wacom_blumenau@samsung.com.br

RS - ANAXYS
R. REPUBLICA ARGENTINA, 225 - PONTA AGUDA
89560-100 Fone: (47) 3335-7519
3355654 wacom_blumenau@samsung.com.br

RS - ANAXYS
R. REPUBLICA ARGENTINA, 225 - PONTA AGUDA
89560-100 Fone: (47) 3335-7519
3355654 wacom_blumenau@samsung.com.br

RS - ANAXYS
R. REPUBLICA ARGENTINA, 225 - PONTA AGUDA
89560-100 Fone: (47) 3335-7519
3355654 wacom_blumenau@samsung.com.br

RS - ANAXYS
R. REPUBLICA ARGENTINA, 225 - PONTA AGUDA
89560-100 Fone: (47) 3335-7519
3355654 wacom_blumenau@samsung.com.br

RS - ANAXYS
R. REPUBLICA ARGENTINA, 225 - PONTA AGUDA
89560-100 Fone: (47) 3335-7519
3355654 wacom_blumenau@samsung.com.br

RS - ANAXYS
R. REPUBLICA ARGENTINA, 225 - PONTA AGUDA
89560-100 Fone: (47) 3335-7519
3355654 wacom_blumenau@samsung.com.br

RS - ANAXYS
R. REPUBLICA ARGENTINA, 225 - PONTA AGUDA
89560-100 Fone: (47) 3335-7519
3355654 wacom_blumenau@samsung.com.br

RS - ANAXYS
R. REPUBLICA ARGENTINA, 225 - PONTA AGUDA
89560-100 Fone: (47) 3335-7519
3355654 wacom_blumenau@samsung.com.br

RS - ANAXYS
R. REPUBLICA ARGENTINA, 225 - PONTA AGUDA
89560-100 Fone: (47) 3335-7519
3355654 wacom_blumenau@samsung.com.br

RS - ANAXYS
R. REPUBLICA ARGENTINA, 225 - PONTA AGUDA
89560-100 Fone: (47) 3335-7519
3355654 wacom_blumenau@samsung.com.br

RS - ANAXYS
R. REPUBLICA ARGENTINA, 225 - PONTA AGUDA
89560-100 Fone: (47) 3335-7519
3355654 wacom_blumenau@samsung.com.br

RS - ANAXYS
R. REPUBLICA ARGENTINA, 225 - PONTA AGUDA
89560-100 Fone: (47) 3335-7519
3355654 wacom_blumenau@samsung.com.br

RS - ANAXYS
R. REPUBLICA ARGENTINA, 225 - PONTA AGUDA
89560-100 Fone: (47) 3335-7519
3355654 wacom_blumenau@samsung.com.br

RS - ANAXYS
R. REPUBLICA ARGENTINA, 225 - PONTA AGUDA
89560-100 Fone: (47) 3335-7519
3355654 wacom_blumenau@samsung.com.br

RS - ANAXYS
R. REPUBLICA ARGENTINA, 225 - PONTA AGUDA
89560-100 Fone: (47) 3335-7519
3355654 wacom_blumenau@samsung.com.br

RS - ANAXYS
R. REPUBLICA ARGENTINA, 225 - PONTA AGUDA
89560-100 Fone: (47) 3335-7519
3355654 wacom_blumenau@samsung.com.br

RS - ANAXYS
R. REPUBLICA ARGENTINA, 225 - PONTA AGUDA
89560-100 Fone: (47) 3335-7519
3355654 wacom_blumenau@samsung.com.br

RS - ANAXYS
R. REPUBLICA ARGENTINA, 225 - PONTA AGUDA
89560-100 Fone: (47) 3335-7519
3355654 wacom_blumenau@samsung.com.br

RS - ANAXYS
R. REPUBLICA ARGENTINA, 225 - PONTA AGUDA
89560-100 Fone: (47) 3335-7519
3355654 wacom_blumenau@samsung.com.br

RS - ARACATI
ELECTRONICA JORDAO
R. MARCLO DIAS, 1301 - PARANÓ
16045-970 Fone: (18) 3634-3655
3451984 esb_08@samsung.com.br

RS - ARACATI
COMPTONIA INFORMÁTICA
AV. PEDRO GONZALEZ, 183 - VILA VELOSA
14805-015 Fone: (11) 3324-8621
3443348 comptonia@bol.com.br

RS - ARACATI
ELECTRONICA INFORMÁTICA BARRETOIS
AV. 43, 749 - CENTRO
14780-420 Fone: (17) 3322-5914
3481765 telese@esb.com.br

RS - ARACATI
CENTRETEL
AV. SANTA ÚRSULA, 35 - CENTRO
08401-220 Fone: (11) 4199-3021
1660757 center@centerfll.com.br

RS - ARACATI
TEKTRON BARURI
R. RIO BRANCO, 19-79 - VILA AMERICA
17014-037 Fone: (14) 3234-3403
3441833 assistencia@telectron.com.br

RS - ARACATI
R. TENENTE JOÃO FRANCISCO, 190
18005-023 Fone: (14) 3334-4984
3443947 regional@esb.com.br

RS - ARACATI
ELECTRONICA AMERICA
R. FERREIRA FRANCO, ES - SAO JOAO
90240-280 Fone: (51) 3511-4000
6227289 portoblegre@samsung.com.br

RS - ARACATI
ELECTRONICA AMERICA
R. FERREIRA FRANCO, ES - SAO JOAO
90240-280 Fone: (51) 3511-4000
6227289 portoblegre@samsung.com.br

RS - ARACATI
ELECTRONICA AMERICA
R. FERREIRA FRANCO, ES - SAO JOAO
90240-280 Fone: (51) 3511-4000
6227289 portoblegre@samsung.com.br

RS - ARACATI
ELECTRONICA AMERICA
R. FERREIRA FRANCO, ES - SAO JOAO
90240-280 Fone: (51) 3511-4000
6227289 portoblegre@samsung.com.br

RS - ARACATI
ELECTRONICA AMERICA
R. FERREIRA FRANCO, ES - SAO JOAO
90240-280 Fone: (51) 3511-4000
6227289 portoblegre@samsung.com.br

RS - ARACATI
ELECTRONICA AMERICA
R. FERREIRA FRANCO, ES - SAO JOAO
90240-280 Fone: (51) 3511-4000
6227289 portoblegre@samsung.com.br

RS - ARACATI
ELECTRONICA AMERICA
R. FERREIRA FRANCO, ES - SAO JOAO
90240-280 Fone: (51) 3511-4000
6227289 portoblegre@samsung.com.br

RS - ARACATI
ELECTRONICA AMERICA
R. FERREIRA FRANCO, ES - SAO JOAO
90240-280 Fone: (51) 3511-4000
6227289 portoblegre@samsung.com.br

RS - ARACATI
ELECTRONICA AMERICA
R. FERREIRA FRANCO, ES - SAO JOAO
90240-280 Fone: (51) 3511-4000
6227289 portoblegre@samsung.com.br

RS - ARACATI
ELECTRONICA AMERICA
R. FERREIRA FRANCO, ES - SAO JOAO
90240-280 Fone: (51) 3511-4000
6227289 portoblegre@samsung.com.br

RS - ARACATI
ELECTRONICA AMERICA
R. FERREIRA FRANCO, ES - SAO JOAO
90240-280 Fone: (51) 3511-4000
6227289 portoblegre@samsung.com.br

RS - ARACATI
ELECTRONICA AMERICA
R. FERREIRA FRANCO, ES - SAO JOAO
90240-280 Fone: (51) 3511-4000
6227289 portoblegre@samsung.com.br

RS - ARACATI
ELECTRONICA AMERICA
R. FERREIRA FRANCO, ES - SAO JOAO
90240-280 Fone: (51) 3511-4000
6227289 portoblegre@samsung.com.br

RS - ARACATI
ELECTRONICA AMERICA
R. FERREIRA FRANCO, ES - SAO JOAO
90240-280 Fone: (51) 3511-4000
6227289 portoblegre@samsung.com.br

RS - ARACATI
ELECTRONICA AMERICA
R. FERREIRA FRANCO, ES - SAO JOAO
90240-280 Fone: (51) 3511-4000
6227289 portoblegre@samsung.com.br

RS - ARACATI
ELECTRONICA AMERICA
R. FERREIRA FRANCO, ES - SAO JOAO
90240-280 Fone: (51) 3511-4000
6227289 portoblegre@samsung.com.br

RS - ARACATI
ELECTRONICA AMERICA
R. FERREIRA FRANCO, ES - SAO JOAO
90240-280 Fone: (51) 3511-4000
6227289 portoblegre@samsung.com.br

RS - ARACATI
ELECTRONICA AMERICA
R. FERREIRA FRANCO, ES - SAO JOAO
90240-280 Fone: (51) 3511-4000
6227289 portoblegre@samsung.com.br

RS - ARACATI
ELECTRONICA AMERICA
R. FERREIRA FRANCO, ES - SAO JOAO
90240-280 Fone: (51) 3511-4000
6227289 portoblegre@samsung.com.br

RS - ARACATI
ELECTRONICA AMERICA
R. FERREIRA FRANCO, ES - SAO JOAO
90240-280 Fone: (51) 3511-4000
6227289 portoblegre@samsung.com.br

RS - ARACATI
ELECTRONICA AMERICA
R. FERREIRA FRANCO, ES - SAO JOAO
90240-280 Fone: (51) 3511-4000
6227289 portoblegre@samsung.com.br

Para maiores informações sobre rede de serviços autorizados acesse: http://www.samsung.com.br/support/location/service_location.do?page=SERVICE_LOCATION

Esta relação pode ser alterada sem prévio aviso

SAMSUNG**REDE DE SERVIÇOS AUTORIZADOS - ÁUDIO VÍDEO →TV**

www.samsung.com.br - Capitais Brasileiras e Regiões Metropolitanas: 4004-0000 - Demais Localidades: 0800-124-421

SP - OSASCÓELETRÔNICA RENAZA
R. JOÃO COLINO, 106 - OSA
08013-000 Fone: (11) 3681-9882
1660515 renaza1@terra.com.br**SP - OURINHOS**DIGITEC
R. PARANA, 647 - CENTRO
19900-021 Fone: (12) 3324-2003
3475100 r-me@uol.com.br**SP - PIRACICABA**ELETRÔNICA POPPIN
R. QUINZE DE NOVEMBRO, 1741 - ALTO
13416-756 Fone: (19) 3442-2295
1660791 eletronicapoppin@hotmail.com
TVART
R. MORAIS BARROS, 1556 - ALTO
13449-240 Fone: (19) 3433-4480
3462284 jrodriquesth@terra.com.br**SP - PORTO FERREIRA**ELETRÔNICA SÃO JORGE
R. JOÃO HURTINELLI, 731 - CENTRO
13660-000 Fone: (19) 3585-1891
6147652 fernanda-esj@uol.com.br**SP - PRESIDENTE PRUDENTE**MICRO2000
R. RUI BARBOSA, 722A - CENTRO
18015-000 Fone: (18) 3223-5431
3457511 micro2000@mico2000.com.br**SP - RIBEIRÃO PRETO**DIGITEC ELETRÔNICA
R. CEL. LUIS DA CUNHA, 253 - VILA TIBÉRIO
14050-040 Fone: (16) 3625-5185
1660801 digiteceletronica@terra.com.br
PANAMASTER
R. JOSÉ BONIFÁCIO, 383 - CENTRO
14010-050 Fone: (16) 3908-9808
3435778 saao@panamaster.com.br**SP - RIBEIRÃO PRETO**ELETRÔNICA MIANO
R. CITO, 789 - CENTRO
13502-144 Fone: (19) 3524-6673
3443940 miano@eletronamiانو.com.br**SP - SANTO ANDRÉ**ELETRÔNICA SILLA
AV. HIGIENÓPOLIS, 238 - VILA GLDA
09190-380 Fone: (11) 4984-1863
1660900 electronicagks@ig.com.br**SP - SANTOS****ESC. SANTOS - EXCLUSIVA SAMSUNG**
AV. WASHINGTON LUIS, 249
11030-200 Fone: (13) 3877-0490
3258425 esstch@basstch.com.br
SERV. SERV. SERVIÇO AUTORIZADO
R. DR. CARVALHO MENDONÇA, 361
11070-101 Fone: (13) 3232-3599
1737878 servstch@uol.com.br**SP - SÃO BERNARDO DO CAMPO**ABC SAM
AV. LUCAS NOGUEIRA GARCEZ, 781
08759-970 Fone: (11) 4122-4700
6030455 abcsam@terra.com.br**SP - SÃO CARLOS**COMERCIAL SERVICE
R. ANGELO TOYAMA, 380 - JD. PAULISTANO
13564-380 Fone: (16) 3361-4913
3443942 castone@terra.com.br**SP - SÃO JOSE DO RIO PRETO**DIGITRON
R. THADÉNTES, 2850 - PQ INDUSTRIAL
13065-260 Fone: (11) 3225-2001
1749222 digtron-st@terra.com.br**SP - SÃO JOSE DAS CAMPOS**ELETRÔNICA VALLANT
AV. DR. NELSON DAVILA, 771 - CENTRO
12245-000 Fone: (12) 3942-3590
6089597 andrebotario@susera.com.br
VALLÉ CELL
R. TEOPOMPO DE VASCONCELOS, 285
12238-880 Fone: (12) 3308-0377
3473632 valm@vvallecell.com.br**SP - SÃO PAULO****ESC. ANGÉLICA - EXCLUSIVA SAMSUNG**
AV. ANGÉLICA, 2187 - HIGIENÓPOLIS
01227-200 Fone: (11) 2107-6900
1660906 angk@csamsung.com.br**ESC. CAMPO BELLO - EXCLUSIVA SAMSUNG**R. VIEIRA DE MORAES, 299 - CAMPO BELLO
08817-070 Fone: (11) 3384-7024
1660775 spo@camposampobello.com.br**ESC. JARDINS - EXCLUSIVA SAMSUNG**R. MARIA FLOREDO, 500 - PARANÁ
04032-003 Fone: (11) 3886-2222
1737982 spo@samangardins.com.br**ESC. PINHEIROS - EXCLUSIVA SAMSUNG**R. PADRE CARVALHO, 123 - PINHEIROS
05427-100 Fone: (11) 3083-4357
3494527 bpsam@samsungpinheiros.com.br**ESC. SANTANA - EXCLUSIVA SAMSUNG**R. CONDESSA SARAVIA, 603
02037-021 Fone: (11) 4063-2244
3145581 anis@csantana.com.br**ESC. TATUAPÉ - EXCLUSIVA SAMSUNG**R. COELHO LISBOA, 472 - TATUAPÉ
03323-040 Fone: (11) 2052-8188
1660690 samoell@samocell.com.br**JAMACEDO**AV. PROFESSOR PAPINE, 343 - INTERLAGOS
04895-300 Fone: (11) 5667-6090
3490586 estm@jamacedo@uol.com.br**LONGSAM - EXCLUSIVA SAMSUNG**AL. DOS JURUPIS, 1947 - MOEMA
04030-008 Fone: (11) 5081-2000
3434699 spo@longsam.com.br
MASTER SÃO MIGUEL, ELETRÔNICA
AV. SÃO MIGUEL, 8945
08070-000 Fone: (11) 2032-3870
3473275 mastersam@mastersam.com.br**PANAFAX**AV. CELSO GARCIA, 2874 - TATUAPÉ
03064-100 Fone: (11) 2786-7656
1660692 panafax@uol.com.br**SIS SÃO MATEUS - PONTO DE COLETA**AV. CLAUDIO AUGUSTO FERNANDES, 518
03962-120 Fone: (11) 2919-2115
6199584 acabe@eletronica@uol.com.br**STILL VOX**AL. BARÃO DE LIMEIRA, 1180
01202-002 Fone: (11) 3222-2311
3472470 stillvox@stillvox.com.br**SP - SÃO JOÃO DO RIO PRETO**ELETRÔNICA MARINHO
R. SÃO PAULO, 119 - SÃO PAULO
18130-120 Fone: (11) 4712-9141
6255847 mveletronica@terra.com.br**SP - SERTÃOZINHO**ELETRÔNICA LEME VÍDEO
R. JOSÉ BONINI, 8108 - SÃO JOÃO
14137-420 Fone: (18) 3945-8008
4202080 lemevideo@hotmail.com**SP - SOROCABA**ESC. SOROCABA
R. SOUZA PEREIRA, 214 - CENTRO
18016-300 Fone: (15) 3224-1232
6170281 sotel.sorocaba@spconet.com.br
INFOTRON
R. PEDRO JOSÉ SINGER, 563
18015-000 Fone: (15) 3237-9200
1660927 onedios@infotron.com.br**SP - SUMARÉ**VIDEOTEC ELETRÔNICA
R. SANTOS DUJON, 46 - VL. SANTANA
13170-886 Fone: (19) 3873-7737
1738000 gprat@uol.com.br**SP - TABOÃO DA SERRA**GOODTEC
R. LEVI DE SOUZA E SILVA, 70
08763-170 Fone: (11) 4701-3882
6255841 goodtecd@goodtecd.com.br**SP - TABOÃO DA SERRA**VALE CELL EXPRESS
PCA MONSENHOR SILVA BARROS, 254
12020-070 Fone: (12) 3621-1555
3462282 loja.tau.bateo@valecell.com.br**TO - PALMAS**ELETRÔNICA DIGITAL
AV. LO. OD. DO N. NORTE, 56
77001-022 Fone: (63) 3212-1670
3327639 eletronica.digital1@hotmail.comPara maiores informações sobre rede de serviços autorizados acesse: <http://www.samsung.com.br/support/location/serviceLocation.do?page=SERVICE.LOCATION>

Esta relação pode ser alterada sem prévio aviso



GARANTIA LIMITADA PARA TELEVISORES SAMSUNG

I. ABRANGÊNCIA E PRAZO DE GARANTIA

A SAMSUNG ELETRÔNICA DA AMAZÔNIA LTDA (SAMSUNG) garante o produto acima identificado contra defeitos de material e mão-de-obra, em condições normais de uso e manutenção, pelo prazo de 3 (três) meses (garantia legal), mais 9 (nove) meses de garantia adicional, num total de 1 (um) ano, contado a partir da data de aquisição identificada pela Nota Fiscal de venda ao Consumidor Final do produto.

A SAMSUNG, sem nenhum custo para o usuário, reparará o produto desde que este seja enviado a uma assistência técnica SAMSUNG, com os custos de transporte sob responsabilidade do usuário, de acordo com os termos desta garantia, acompanhado da respectiva nota fiscal emitida no Brasil. O reparo, a critério da SAMSUNG, poderá incluir substituição de peças ou placas, por novas ou recondiionadas equivalentes. Este produto e as peças substituídas serão garantidas pelo restante do prazo original. Todas as peças substituídas se tornarão propriedade da SAMSUNG.

II. CONDIÇÕES DE GARANTIA

A SAMSUNG não assume qualquer obrigação ou responsabilidade por acréscimos ou modificações desta garantia, salvo se efetuadas por escrito em caráter oficial. Exceto se houver contrato escrito separado entre a SAMSUNG e o usuário, a garantia não cobre a instalação do equipamento nem como danos decorrentes da instalação inadequada.

III. ITENS EXCLUÍDOS DESTA GARANTIA

A garantia não cobre: **(a)** Defeitos ou danos resultantes do uso anormal do produto pelo cliente, como superfícies plásticas e outras peças expostas externamente arranhadas, trincadas ou quebradas; **(b)** Defeitos ou danos decorrentes de testes, instalação, alteração, modificação de qualquer espécie em nossos produtos, bem como o reparo realizado por outras oficinas que não sejam Autorizadas SAMSUNG para este produto; **(c)** Quebra ou danos que não foram constatados no ato da aquisição (gabinete, cabos, etc.); **(d)** Produtos que tenham tido o número de série removido, adulterado ou tornado ilegível; **(e)** Defeitos e danos decorrentes da utilização de componentes não compatíveis com o produto SAMSUNG (gabinete, cabos, placas, peças em geral, etc.); **(f)** Defeitos e danos causados por agentes naturais (enchente, marésia, descarga elétrica e outros) ou exposição excessiva ao calor; **(g)** Defeitos e danos causados pelo uso de software e(ou) hardware não compatíveis com as especificações dos produtos SAMSUNG. **(h)** Desempenho insatisfatório do produto devido a instalação em local inadequado ou rede elétrica e cabo de sinal. **(i)** Peças que se desgastam naturalmente com o uso regular, tais como cabos, lâmpadas de mostrador, etc.

IV. CONSIDERAÇÕES GERAIS

Esta garantia substitui todas as outras garantias expressas ou tácitas, incluindo sem limitação, garantias tácitas de comercialização e adequação a um fim específico. Em hipótese alguma a SAMSUNG será responsável por indenização superior ao preço da compra do produto, por qualquer perda de uso, perda de tempo, inconveniência, prejuízo comercial, perda de lucros ou economias, por outros danos diretos ou indiretos, decorrentes do uso ou impossibilidade de uso do produto. Esta Garantia fica automaticamente cancelada na ocorrência de qualquer uma das hipóteses do item III.

" Este produto está adequado para o uso no ano 2000 e subsequentes "



Televisores Samsung



Nº série

Modelo

DADOS DO COMPRADOR

Nome: _____

Endereço: _____

Cidade: _____

Estado: _____

CEP: _____

Telefone: _____

ESPAÇO A SER PREENCHIDO PELO REVENDEDOR

Revendedor: _____

Nº da Nota Fiscal: _____

Data de Compra: _____

Cidade: _____

Estado: _____

Carimbo do Revendedor: _____



SAC

CAPITANIAS BRASILEIRAS E REGIÕES METROPOLITANAS

4004-0000

DEMAIS LOCALIDADES

0800-124-421

SEJA LINHA DIRETA COM A SAMSUNG
www.samsung.com.br



IMPORTANTE: A garantia somente será válida se este Certificado de Garantia for completamente preenchido no ato da compra pelo revendedor e apresentado junto com a Nota Fiscal original de venda deste produto

Informação Ambiental

Embalagem:

Todo o material desnecessário foi retirado da embalagem do produto. Nós procuramos, a cada projeto, fazer embalagens cujas partes sejam de fácil separação, bem como de materiais recicláveis, sendo: calço de isopor, caixa de papelão e sacos plásticos. Procure fazer o descarte de embalagem de maneira consciente, preferencialmente destinado a recicladores.

Produto:

O produto adquirido consiste de materiais que podem ser reciclados e reutilizados se desmontados por companhias especializadas.

Descarte:

Solicitamos observar a legislação existente em sua região, com relação à destinação do produto no seu final de vida, disposição dos componentes da embalagem e das pilhas e baterias. Em caso de dúvida ou **consulta**, ligue para Contact Center 0800 124 421.

A Samsung Eletrônica da Amazônia Ltda e o Meio Ambiente agradecem.



Contate a SAMSUNG EM TODO O MUNDO

Caso tenha dúvidas ou comentários sobre os produtos da Samsung, entre em contato com o centro de atendimento ao cliente da SAMSUNG.

País	Assistência Técnica ☎	Web Site
ARGENTINA	0800-333-3733	www.samsung.com
BRASIL	0800-124-421 4004-0000	www.samsung.com
BOLÍVIA	800-10-7260	www.samsung.com
CHILE	800-SAMSUNG(726-7864) From mobile 02-24 82 82 00	www.samsung.com/cl
NICARAGUA	00-1800-5077267	www.samsung.com/latin (Spanish) www.samsung.com/latin_en (English)
HONDURAS	800-27919267	www.samsung.com/latin (Spanish) www.samsung.com/latin_en (English)
COSTA RICA	0-800-507-7267	www.samsung.com/latin (Spanish) www.samsung.com/latin_en (English)
EQUADOR	1-800-10-7267	www.samsung.com/latin (Spanish) www.samsung.com/latin_en (English)
EL SALVADOR	800-6225	www.samsung.com/latin (Spanish) www.samsung.com/latin_en (English)
GUATEMALA	1-800-299-0013	www.samsung.com/latin (Spanish) www.samsung.com/latin_en (English)
JAMAICA	1-800-234-7267	www.samsung.com
PANAMÁ	800-7267	www.samsung.com/latin (Spanish) www.samsung.com/latin_en (English)
PARAGUAY	98005420001	www.samsung.com
PERU	0-800-777-08 (Only from landline) 336-8686 (From HHP & landline)	www.samsung.com
PUERTO RICO	1-800-682-3180	www.samsung.com
REP. DOMINICANA	1-800-751-2676	www.samsung.com/latin (Spanish) www.samsung.com/latin_en (English)
TRINIDAD & TOBAGO	1-800-SAMSUNG(726-7864)	www.samsung.com
URUGUAY	40543733	www.samsung.com
VENEZUELA	0-800-100-5303	www.samsung.com
COLÔMBIA	01-8000112112 Bogotá: 6001272	www.samsung.com/co

ATENÇÃO

**A EXPOSIÇÃO A SINAIS SONOROS
ACIMA DE 85 DECIBÉIS PODE
CAUSAR DANOS AO SISTEMA
AUDITIVO**

**PRODUZIDO NO
PÓLO INDUSTRIAL
DE MANAUS**

CONHEÇA A AMAZÔNIA

