

HT-F550K

HT-F553K

Sistema de Home Theater Digital

Manual do Usuário

Imagine as possibilidades

Obrigado por adquirir este produto Samsung.
Para receber um atendimento mais completo,
registre seu produto no site

www.samsung.com/register

SAMSUNG



Informações de Segurança

Avisos de Segurança

PARA EVITAR CHOQUE ELÉTRICO, ENCAIXE TOTALMENTE OS CONECTORES MACHO-E-FÊMEA NA TOMADA.

NÃO EXISTEM PEÇAS INTERNAS QUE POSSAM SER REPARADAS PELO USUÁRIO.

CONSULTE A EQUIPE DE ASSISTÊNCIA TÉCNICA QUALIFICADA PARA ESSE TIPO DE SERVIÇO.

	CUIDADO RISCO DE CHOQUE ELÉTRICO NÃO ABRA	
Este símbolo indica que há "tensão perigosa" dentro do produto, podendo causar riscos de choque elétrico ou ferimentos pessoais.	CUIDADO: PARA REDUZIR O RISCO DE CHOQUE ELÉTRICO, NÃO RETIRE A TAMPA POSTERIOR (ou TRASEIRA). NÃO EXISTEM PEÇAS INTERNAS QUE POSSAM SER REPARADAS PELO USUÁRIO. CONSULTE A ASSISTÊNCIA TÉCNICA QUALIFICADA PARA OBTER MANUTENÇÃO.	Este símbolo indica que instruções importantes acompanham o produto.

AVISO

- Para reduzir o risco de incêndio ou choque elétrico, não exponha este aparelho à chuva nem à umidade.

CUIDADO

- O aparelho não deve ser exposto a goteiras ou respingos e não deve servir de base para recipientes com líquido, como vasos.
- O plugue da fonte de alimentação é usado como um dispositivo de desconexão e deve estar prontamente acessível a qualquer momento.
- Este aparelho deve estar sempre conectado a uma tomada AC com uma conexão terra de proteção.
- Para desconectar o aparelho da fonte de alimentação principal, o plugue deve ser retirado da tomada e, portanto, deve ficar prontamente acessível.

CLASS 1 LASER PRODUCT
KLASSE 1 LASER PRODUKT
LUOKAN 1 LASER LAITE
KLASS 1 LASER APPARAT
PRODUTO LASER CLASSE 1

PRODUTO A LASER DA CLASSE 1

Este leitor de CDs está classificado como um produto a LASER da CLASSE 1.

O uso de controles, ajustes ou a execução de procedimentos diferentes dos especificados neste manual pode resultar em exposição a radiações perigosas.

CUIDADO

- RADIAÇÃO A LASER INVISÍVEL QUANDO ABERTO E TRAVAS DESATIVADAS, EVITE A EXPOSIÇÃO AO RAIOS.

Armazenamento e gerenciamento do disco

• Segurando os discos

- Impressões digitais ou riscos no disco podem reduzir a qualidade do som e da imagem ou fazer com que o disco pule.
- Evite tocar na superfície de um disco onde foram gravados dados.
- Segure o disco pelas bordas de forma que as impressões digitais não entrem em contato com a superfície.



• Limpeza de discos

- Se existirem impressões digitais ou sujeira no disco, limpe-o com um pano macio umedecido com detergente neutro diluído em água.
- Ao limpá-lo, faça isso com cuidado de dentro para fora.
- Armazenamento de disco
 - Não deixe o disco exposto à luz direta do sol.
 - Mantenha-o em uma área ventilada.
 - Guarde-o em uma caixa de proteção limpa. Guarde-o verticalmente.



Licença

DIVX

- **SOBRE DIVX VIDEO:** DivX® é um formato de vídeo digital criado por DivX, LLC, uma subsidiária da Rovi Corporation. Este é um dispositivo DivX Certified® oficial que reproduz vídeo DivX. Visite www.divx.com para obter mais informações e ferramentas de software para converter seus arquivos em vídeo DivX.
- **SOBRE VÍDEO DIVX ON DEMAND:** este dispositivo DivX Certified® deve ser registrado para reproduzir Vídeos DivX on demand (VOD). Para obter seu código de registro, localize a seção DivX VOD no menu de configuração do seu dispositivo. Vá para vod.divx.com para obter mais informações sobre como completar seu registro.
- DivX Certified® para reproduzir vídeo DivX®, incluindo conteúdo premium.
- DivX®, DivX Certified® e os logotipos associados são marcas comerciais da Rovi Corporation ou de suas subsidiárias e são usados sob licença.
- Coberto por uma ou mais patentes dos EUA a seguir : 7,295,673; 7,460,668; 7,515,710; 7,519,274.



- Fabricado sob licença da Dolby Laboratories. Dolby e o símbolo com um D duplo são marcas comerciais da Dolby Laboratories.

HDMI

- HDMI: o logo HDMI, e High-Definition Multimedia Interface são marcas comerciais ou marcas comerciais registradas do HDMI Licensing LLC nos Estados Unidos e em outros países.
- Este item incorpora a tecnologia de proteção contra cópia que é protegida pelos direitos de patentes dos EUA e outros direitos de propriedade intelectual da Rovi Corporation. A engenharia reversa e desmontagem são proibidas.
- Este produto usa alguns programas de software distribuídos sob o Grupo JPEG independente.
- Este produto usa alguns programas de software distribuídos pelo OpenSSL Project.

Direitos Autorais

© 2013 Samsung Electronics Co., Ltd. Todos os direitos reservados.

Proteção contra cópia

Muitos discos DVD são codificados com proteção contra cópias. Por isso, você só deve conectar seu produto diretamente à TV e não a um VCR. A conexão a um VCR pode gerar imagens distorcidas a partir de discos DVD protegidos contra cópia.

INFORMAÇÕES DE SEGURANÇA

- 2 Avisos de segurança
- 3 Armazenamento e gerenciamento do disco
- 3 Licença
- 3 Direitos Autorais
- 3 Proteção contra cópia

PRIMEIROS PASSOS

- 5 Compatibilidade de disco e de formato
- 6 Notas sobre conexão USB
- 6 Acessórios
- 7 Painel frontal
- 7 Painel traseiro
- 8 Controle remoto

CONEXÕES

- 10 Conectando os alto-falantes
- 12 Conectando a uma TV
- 13 Conectando a dispositivos externos
- 14 Conectando o microfone

CONFIGURAÇÕES

- 15 Os procedimentos iniciais de configuração
- 15 Acessando a tela Configuração simples
- 15 Imagem
 - 15 Formato da Tela
 - 15 BD Wise
 - 16 Resolução
 - 16 Formato HDMI
- 16 **Áudio**
 - 16 Configuração Simples
 - 16 Configuração do Alto-falante
 - 16 DRC (Compactação de Faixa Dinâmica)
 - 16 Sincr. Áudio
 - 16 Seleção Alto-falante
 - 17 EQ Pessoal
 - 17 Pontuação do Karaokê
 - 17 Canal de Retorno de Áudio
- 17 **Sistema**
 - 17 Configuração Inicial
 - 17 Registro de DivX(R)
 - 17 Desativação do DivX(R)

- 17 Idioma
- 17 Segurança
 - 17 Classificação dos pais
 - 17 Alterar senha
- 17 Suporte
- 17 Informações do produto

FUNÇÕES BÁSICAS

- 18 Reprodução de Disco
- 18 Reprodução de CD de áudio (CD-DA)/MP3/WMA
- 18 Reprodução de arquivo JPEG
- 18 Usando a função de reprodução
- 20 Usando os botões especiais do controle remoto
- 21 Ouvindo o rádio
- 22 Função USB
- 22 Gravação em USB

OUTRAS INFORMAÇÕES

- 23 Solução de Problemas
- 24 Especificações
- 26 Licença OpenSSL

- As figuras e ilustrações neste Manual do Usuário são fornecidas apenas para referência e podem ser diferentes da aparência real do produto.
- Pode ser cobrada uma taxa de administração, se:
 - a. um engenheiro for chamado mediante sua solicitação e não houver defeito no produto (ou seja, quando você não tiver lido este manual do usuário)
 - b. Encaminhar o produto para assistência técnica e não houver defeito no produto (em caso de informações contidas no manual do usuário)
- O valor dessa taxa de administração será informado antes que qualquer trabalho, ou visita domiciliar, seja executado.

Compatibilidade de disco e de formato

Tipos de disco e conteúdo que o seu produto pode reproduzir

Mídia	Termo	Tipo de Disco
VÍDEO	DVD	Discos DVD-Vídeo ou DVD±R/±RW
	CD	CD de dados (CD DA, CD-R/-RW)
	DivX	DVD±R/±RW, CD-R/-RW
MÚSICA	MP3	CD-R/-RW
FOTO	JPEG	CD-R/-RW

Tipos de disco que o seu produto não pode reproduzir

- LD, CD-G/-I/-ROM, DVD-ROM/-RAM

[NOTA]

- ▶ Discos DVD adquiridos no exterior talvez não possam ser reproduzidos neste produto.
- ▶ Este leitor pode não responder a todos os comandos operacionais já que alguns discos de DVD e CD permitem operação e recursos específicos e oferecem somente determinados recursos durante a reprodução. Observe que isso não é considerado um defeito do produto.
- ▶ A Samsung não pode garantir que este produto reproduzirá todos os discos com os logotipos DVD ou CD, pois seus formatos podem evoluir, e problemas e erros podem ocorrer durante a criação de software do DVD ou CD e/ou a fabricação dos discos.
- ▶ Entre em contato com a Central de atendimento ao cliente SAMSUNG, se tiver dúvidas ou se encontrar dificuldades ao reproduzir discos de DVD ou CD neste produto. Além disso, consulte o restante deste manual do usuário para obter informações adicionais sobre as restrições de reprodução.
- ▶ Alguns discos comerciais e DVDs adquiridos fora da sua região podem não ser reproduzidos neste produto.
- ▶ Esse produto não suporta áudio DTS.

Formatos Suportados

Suporte ao Arquivo de Vídeo

Formato	Versões Suportadas
AVI	DivX3.11 ~ DivX6.8
WMV	V1/V2/V3/V7

Suporte ao Arquivo de Música

Formato	Taxa de bits	Frequência de Amostragem
MP3	80~320kbps	44.1khz
WMA	56~128kbps	
AC3	128~384kbps	44.1/48khz

- Formato da Tela: Este produto oferece suporte a até 720x576 pixels. Resoluções de tela de TV superiores a 800 não serão suportadas.
- Ao reproduzir um disco cuja frequência de amostragem seja superior a 48 khz ou 320 kbps, talvez você tenha problemas de trepidação na tela durante a reprodução.
- Seções com uma taxa de quadros alta talvez não sejam reproduzidas durante a reprodução de um arquivo DivX.
- Uma vez que este produto fornece apenas formatos de codificação autorizados pela DivX Networks, Inc., um arquivo DivX criado pelo usuário talvez não seja reproduzido.

Logotipos de discos que podem ser reproduzidos pelo produto

		
DVD-VIDEO	AUDIO-CD	DivX

Código da Região

Tanto os produtos quanto os discos são codificados por região. Deve haver correspondência entre os códigos de região para que seja possível reproduzir o disco. Se os códigos não corresponderem, o disco não será reproduzido. O número da região é exibido na parte de trás do produto.

Primeiros Passos

Tipo de Disco	Código da Região	Área
DVD-VIDEO		EUA, territórios dos EUA e Canadá
		Europa, Japão, Oriente Médio, Egito, África, Groenlândia
		Taiwan, Coreia, Filipinas, Indonésia, Hong Kong
		México, América do Sul, América Central, Austrália, Nova Zelândia, Ilhas do Pacífico, Caribe
		Rússia, Leste Europeu, Índia, Coreia do Norte, Mongólia
		China

| NOTA |

- ▶ Se o número da região de um DVD não corresponder ao número da região deste produto, o disco não poderá ser reproduzido.

Notas sobre conexão USB

- Dispositivos Suportados: Mídia de armazenamento USB, leitor de MP3, câmera digital
- Se um nome de pasta ou arquivo tiver mais do que 10 caracteres, talvez não seja corretamente exibido ou operado.
- Um arquivo de legenda maior que 148 KB talvez não seja corretamente exibido.
- Certos dispositivos USB/câmera digital ou leitor de cartão USB não é suportado.
- Há suporte para sistemas de arquivos FAT16 e FAT32.
- Conecte diretamente à porta USB do produto. Conectar com outro cabo pode ocasionar problemas de compatibilidade com USB.
- A inserção de mais de um dispositivo de memória em um leitor de múltiplos cartões pode não funcionar corretamente.
- Não há suporte para protocolos PTP para câmeras digitais.
- Não desconecte o dispositivo USB durante o processo de "leitura".
- Quanto maior for a resolução da imagem, mais longo será o atraso na exibição.

- Arquivos MP3/WMA com DRM ou arquivos de vídeo baixados de um site comercial não são reproduzidos.
- Não há suporte para dispositivo HDD externo.
- A corrente máxima suportada pela porta USB para um dispositivo externo é 500 mA (a 5V CC).
- Formatos de arquivo suportados





Formato	Imagem Estática	Música		Filme	
Nome do Arquivo	JPG	MP3	WMA	WMV	DivX
Extensão de Arquivo	JPG .JPEG	.MP3	.WMA	.WMV	.AVI
Taxa de bits	-	80-320 kbps	56-128 kbps	4Mbps	4Mbps
Versão	-	-	V8	V1,V2, V3,V7	DivX3.11~ DivX6.8
Pixel	640x480	-	-	720x576	
Frequência de Amostragem	-	44.1kHz	44.1kHz	44.1KHz- 48KHz	

| NOTA |

- ▶ A reprodução de um arquivo JPEG com resolução mais alta do que a de DVD pode resultar em degradação da qualidade quando exibido.

Acessórios

Verifique os acessórios fornecidos a seguir.

	
Cabo de Vídeo	Antena FM
	
Manual do usuário	Controle Remoto/Baterias (tamanho AAA)
	
Cabo HDMI	

Painel Frontal

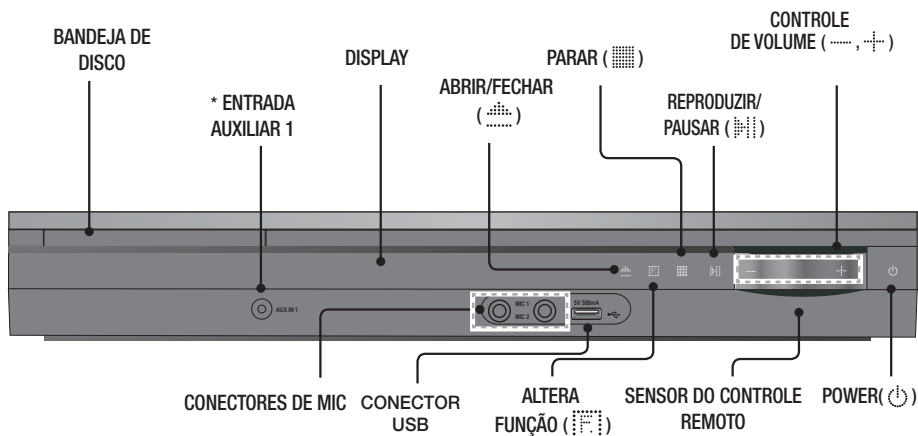

* Conectando o áudio dos componentes externos

Conecte um cabo de áudio (não fornecido) a partir do conector **AUX IN** na frente do produto ao conector Áudio Out em seu leitor de MP3. → Selecione o modo **AUX 1**.

Painel Traseiro

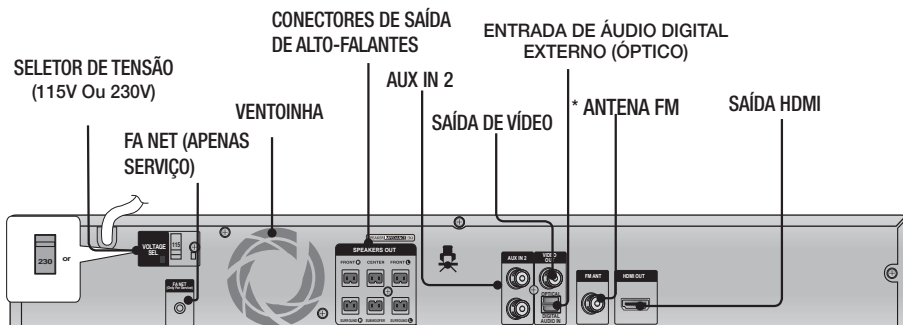

* Conectando a antena FM

1. Acople a antena **FM** fornecida ao conector de antena **FM**.
2. Gire lentamente o fio da antena até encontrar um local onde a recepção seja boa e, em seguida, fixe-o em uma parede ou outra superfície rígida.

| NOTA |

- ▶ Deixe no mínimo de 10 cm de espaço livre em todos os lados do home theater para garantir uma ventilação adequada. Não obstrua a ventoinha de resfriamento ou orifícios de ventilação.
- ▶ Este produto não recebe transmissões AM.

Controle Remoto

Conhecendo o controle remoto

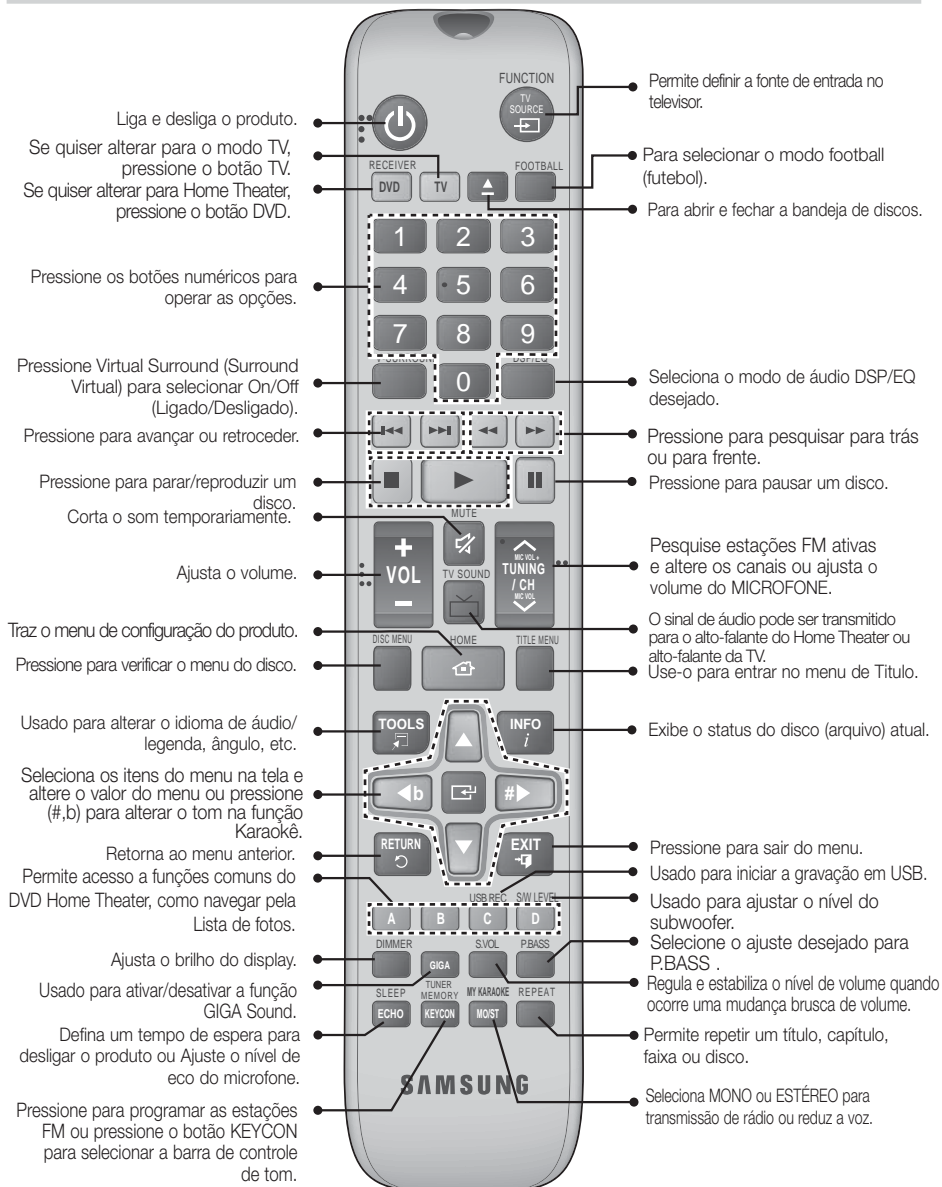

Instalando as pilhas no controle remoto

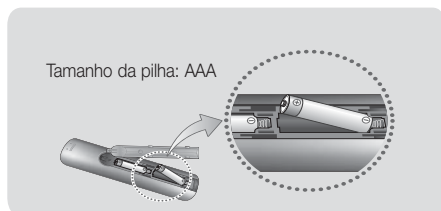

| NOTA |

- ▶ Certifique-se de coincidir as extremidades “+” e “-” das pilhas com o diagrama dentro do compartimento.
- ▶ Pressionando um uso normal da TV, as pilhas duram aproximadamente um ano.
- ▶ O controle remoto pode ser utilizado até aproximadamente 7 metros do produto em uma linha reta.

Configurando o controle remoto

É possível controlar determinadas funções da TV com este controle remoto.

Ao operar uma TV com o controle remoto

1. Pressione o botão **TV** para configurar o controle remoto para o modo TV.
2. Pressione o botão **POWER** para ligar a TV.
3. Enquanto mantém pressionado o botão **POWER**, insira o código correspondente à marca da TV.
 - Se houver mais de um código listado para a sua TV na tabela, insira um por vez para determinar o código que funciona.
 - **Exemplo: Para uma TV Samsung**
Enquanto mantém pressionado o botão **POWER**, use os botões numéricos para inserir 00, 15, 16, 17 e 40.
4. Se a TV desligar, a configuração foi concluída.
 - Você pode usar os botões numéricos (0 a 9), **POWER**, **VOLUME** e **CHANNEL** da TV.

| NOTA |

- ▶ O controle remoto pode não funcionar ou algumas operações talvez não sejam possíveis em algumas marcas de TVs.
- ▶ O controle remoto funcionará, por padrão, em uma TV Samsung.

Códigos do controle da TV

Marca	Código	Marca	Código
Admiral (M.Wards)	56, 57, 58	MTC	18
A Mark	01, 15	NEC	18, 19, 20, 40, 59, 60
Anam	01, 02, 03, 04, 05, 06, 07, 08, 09, 10, 11, 12, 13, 14	Nikei	03
AOC	01, 18, 40, 48	Onking	03
Bell & Howell (M.Wards)	57, 58, 81	Onwa	03
Broscronic	59, 60	Panasonic	06, 07, 08, 09, 54, 66, 67, 73, 74
Candle	18	Penney	18
Cetronic	03	Philco	03, 15, 17, 18, 48, 54, 59, 62, 69, 90
Citizen	03, 18, 25	Philips	15, 17, 18, 40, 48, 54, 62, 72
Cinema	97	Pioneer	63, 66, 80, 91
Classic	03	Portland	15, 18, 59
Concerto	18	Proton	40
Contec	46	Quasar	06, 66, 67
Coronado	15	Radio Shack	17, 48, 56, 60, 61, 75
Craig	03, 05, 61, 82, 83, 84	RCA/Proscan	18, 59, 67, 76, 77, 78, 92, 93, 94
Croslex	62	Realistic	03, 19
Crown	03	Sampo	40
Curtis Mates	59, 61, 63	Samsung	00, 15, 16, 17, 40, 43, 46, 47, 48, 49,
CXC	03	Sanyo	19, 61, 65
Daewoo	02, 03, 04, 15, 16, 17, 18, 19, 20, 21, 22, 23, 24, 25, 26, 27, 28, 29, 30, 32, 34, 35, 36, 48, 59, 90	Scott	03, 40, 60, 61
Daytron	40	Sears	15, 18, 19
Dynasty	03	Sharp	15, 57, 64
Emerson	03, 15, 40, 46, 59, 61, 64, 82, 83, 84, 85	Signature 2000 (M.Wards)	57, 58
Fisher	19, 65	Sony	50, 51, 52, 53, 55
Funai	03	Soundesign	03, 40
Futuretech	03	Spectricon	01
General Electric (GE)	06, 40, 56, 59, 66, 67, 68	SSS	18
Hall Mark	40	Sylvania	18, 40, 48, 54, 59, 60, 62
Hitachi	15, 18, 50, 59, 69	Symphonic	61, 95, 96
Inkel	45	Tatung	06
JCP Perry	56, 59, 67, 86	Techwood	18
JVC	70	Teknika	03, 15, 18, 25
KTV	59, 61, 87, 88	TMK	18, 40
KEC	03, 15, 40	Toshiba	19, 57, 63, 71
KMC	15	Vidtech	18
LG (Goldstar)	01, 15, 16, 17, 37, 38, 39, 40, 41, 42, 43, 44	Videch	59, 60, 69
Luxman	18	Wards	15, 17, 18, 40, 48, 54, 60, 64
LXI (Sears)	19, 54, 56, 59, 60, 62, 63, 65, 71	Yamaha	18
Magnavox	15, 17, 18, 48, 54, 59, 60, 62, 72, 89	York	40
Marantz	40, 54	Yupiteru	03
Matsui	54	Zenith	58, 79
MGA	18, 40	Zonda	01
Mitsubishi/MGA	18, 40, 59, 60, 75	Dongyang	03, 54

Conexões

Esta seção abrange vários métodos de conexão do produto a outros componentes externos. Antes de mover ou instalar o produto, certifique-se de desligar a energia e desconectar o cabo de alimentação.

Conectando os alto-falantes

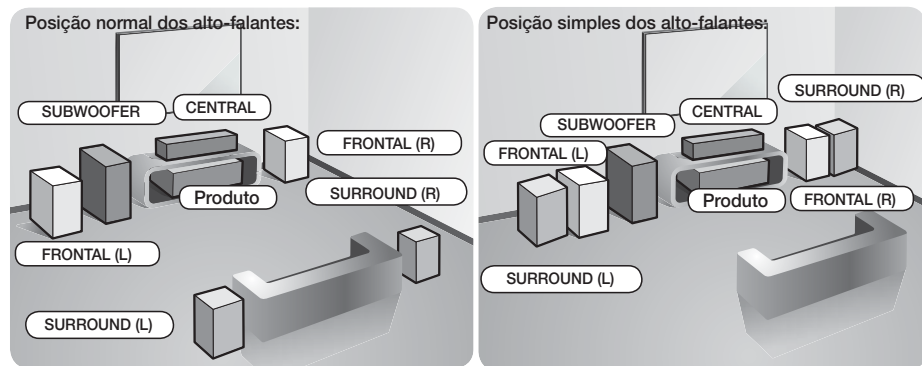

Posição do produto

Coloque-o sobre uma prateleira ou sob a mesa de TV.

Selecionando a posição de audição

A posição de audição deve ser de aproximadamente 2,5 a 3 vezes a distância do tamanho da tela em relação à TV.

Exemplo : Para TVs de 32" de 2 a 2,4 m

Para TVs de 55" de 3,5 a 4 m

Alto-falantes frontais	Posicione esses alto-falantes na frente de sua posição de audição, virados para dentro (cerca de 45°) em direção a você. Posicione os alto-falantes de modo que seus tweeters fiquem na mesma altura das orelhas do ouvinte. Alinhe a face frontal dos alto-falantes frontais com a face frontal do alto-falante central ou posicione-os ligeiramente na frente dos alto-falantes centrais.
Alto-falante central	É melhor instalá-lo na mesma altura dos alto-falantes frontais. Você também pode instalá-lo diretamente acima ou abaixo da TV.
Alto-falantes traseiros	Posicione esses alto-falantes na lateral de sua posição de audição. Se não houver espaço suficiente, posicione-os para que fiquem um de frente para o outro. Posicione-os aproximadamente de 60 a 90 cm acima da orelha do ouvinte, virados um pouco para baixo. * Diferente dos alto-falantes frontais e centrais, os alto-falantes traseiros são usados para gerenciar os efeitos sonoros e o som não virá deles o tempo todo.
Subwoofer	A posição do subwoofer não é muito importante. Coloque-o onde desejar.

| CUIDADO |

- ▶ Não deixe crianças brincando com alto-falantes ou perto deles. Elas podem se ferir, caso um alto-falante caia.
- ▶ Ao conectar os fios aos alto-falantes, certifique-se de que a polaridade (+/-) esteja correta.
- ▶ Mantenha o subwoofer longe do alcance das crianças para impedir que elas insiram suas mãos ou substâncias estranhas no duto (orifício) respectivo.
- ▶ Não pendure o subwoofer na parede através do duto (orifício).

| NOTA |

- ▶ Se você colocar um alto-falante perto de seu aparelho de TV, a cor da tela pode ser distorcida devido ao campo magnético gerado pelo alto-falante. Se isso acontecer, coloque o alto-falante longe do aparelho de TV.

Componentes do alto-falante

HT-F550K

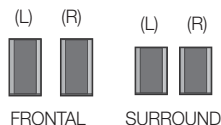

HT-F553K

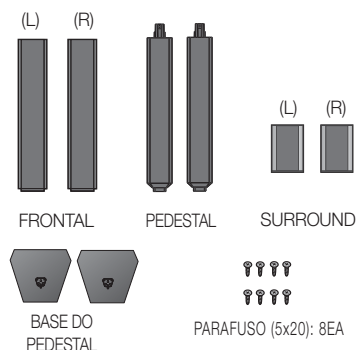

Instalando os alto-falantes no pedestal

* HT-F553K apenas - Alto-falantes frontais

1. Vire a base do pedestal com a parte de baixo para cima e conecte-o ao pedestal.
2. Use a chave de fenda para combinar os parafusos nos três orifícios marcados.

| CUIDADO |

- ▶ Ao usar uma chave de torque, não aplique força excessiva. Do contrário, girará solta ou poderá ser danificada. (chave de fenda de torque - menos de 15 kg.f.cm)
3. Coloque o fio do alto-falante na direção da gravidade e insira no orifício no centro da Base do pedestal.
 4. Conecte o alto-falante superior no pedestal montado.
 5. Insira outro parafuso no sentido horário no orifício na parte traseira do alto-falante usando uma chave de fenda. E, em seguida, conecte o cabo do alto-falante.
 6. Esta é a aparência depois que o alto-falante é instalado. Siga essas etapas para instalar outro alto-falante.

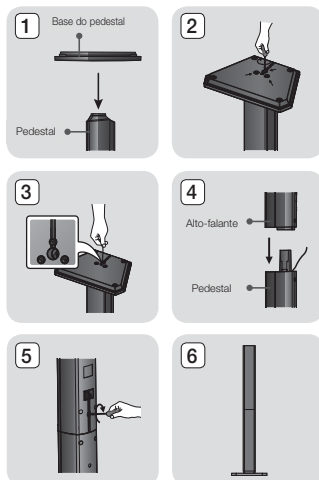

Conexões

Conectando os alto-falantes

1. Pressione a guia do terminal atrás do alto-falante.
2. Insira o fio preto no terminal preto (-) e o fio vermelho no terminal vermelho (+), em seguida, solte a guia.
3. Conecte os plugues de conexão atrás do produto, combinando as cores dos plugues do alto-falante com os conectores do alto-falante.

No caso do HT-F550K

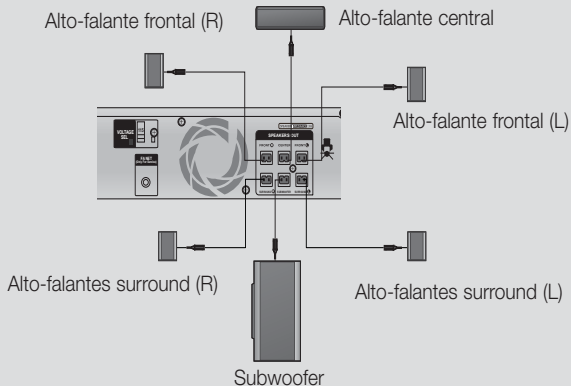
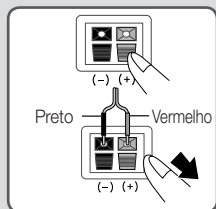

Consulte a página 11 para os alto-falantes do HT-F553K.

Conectando a uma TV

Selecione Método 1 ou Método 2.

- Defina o controle remoto do produto para operar sua TV, pressione o botão TV SOURCE (ENTRADA DE TV) no controle remoto e, em seguida, selecione a fonte externa correta na lista de entradas da TV (HDMI, VIDEO IN etc.) para exibir o vídeo do Home Theater.

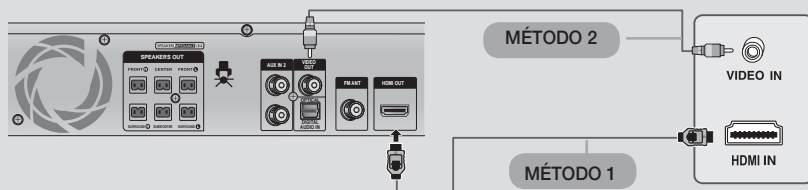

MÉTODO 1 Conectando a uma TV com um Cabo HDMI – Melhor qualidade (Recomendado)

Conecte um cabo HDMI a partir do conector HDMI OUT atrás do produto ao conector HDMI IN em sua TV.

MÉTODO 2 Conectando a uma TV com um Cabo de vídeo – Boa qualidade

Conecte o cabo de vídeo fornecido ao conector VIDEO OUT atrás do produto e ao conector VIDEO IN de sua TV.

| NOTA |

- ▶ Não conecte a unidade através de um VCR. Os sinais de vídeo alimentados através de VCRs podem ser afetados pelos sistemas de proteção dos direitos autorais e a imagem pode ficar distorcida na televisão.

Usando Anynet+(HDMI-CEC) (Apenas produtos Samsung)

Anynet+ é uma função conveniente que oferece operações vinculadas a outros produtos Samsung com o recurso Anynet+ e permite comandá-los com o controle remoto de uma TV Samsung. Anynet+ pode ser usada conectando este produto a uma TV SAMSUNG com um cabo HDMI.

| NOTA |

- ▶ A função Anynet+ suporta alguns botões do controle remoto.
- ▶ Essa função não estará disponível se um cabo HDMI não suportar CEC.
- ▶ Verifique o logotipo Anynet+ (se a sua TV tiver um logotipo Anynet+ ela suportará a função Anynet+).

Conectando a dispositivos externos

Para selecionar o modo correto para um dispositivo externo, pressione o botão **FUNCTION (FUNÇÃO)**. Cada vez que você pressionar o botão, o modo muda nesta ordem: **DVD/CD → D.IN → AUX 1 → AUX 2 → USB → FM**

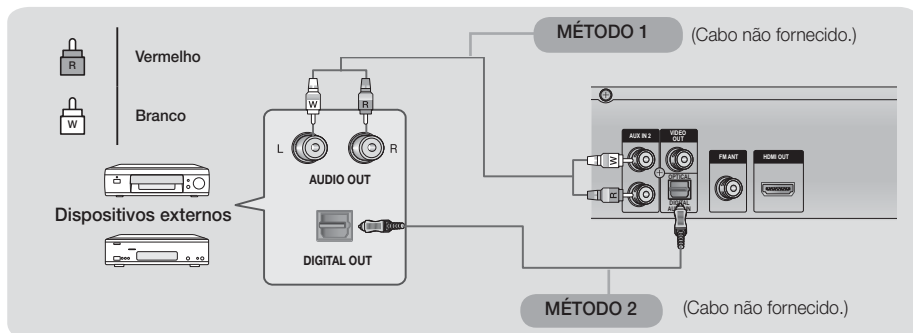

MÉTODO 1 AUX 1 ou AUX 2 : Conectando um componente analógico externo

Conecte AUX IN 2 (Áudio) na parte traseira do produto à saída de áudio do componente analógico externo.

⇒ Selecione o modo AUX 2.

| NOTA |

- ▶ Certifique-se que as cores dos conectores se correspondam.
- ▶ Você pode encaixar o conector de saída de vídeo do seu VCR à TV e encaixar os conectores de saída de áudio do VCR a este produto.
- ▶ Se nenhum botão for pressionado por mais de 8 horas no modo AUX, o produto desliga automaticamente.
- ▶ Você pode também conectar a saída de um componente de áudio analógico externo na entrada AUX IN 1 na parte dianteira deste aparelho (Cabo não fornecido). ⇒ Selecione o modo AUX 1.

MÉTODO 2 ÓPTICO :Conectando um Componente de áudio digital externo

Conecte DIGITAL AUDIO IN (ÓPTICO) na parte traseira do produto à saída digital do componente digital externo.

⇒ Selecione o modo D.IN.

- ▶ Se não houver sinal ÓPTICO por mais de 25 minutos, o produto desliga automaticamente.

Conectando o microfone

Você pode desfrutar da sensação de um karaokê bar no conforto de sua casa.

Assista ao vídeo e cante junto com as letras exibidas na tela da TV e o acompanhamento.

1. Encaixe o microfone no conector **MIC** na parte frontal do produto. Você pode conectar até dois microfones.
2. Pressione o botão **MIC VOL** para ajustar o volume do microfone.
3. Pressione o botão **ECHO** para ajustar o nível de eco do microfone.
4. Durante a reprodução, pressione o botão **KEYCON** e depois pressione o botão **(#/b)**. Sempre que o botão **(#)** for pressionado, o tom será aumentado e sempre que o botão **(b)** for pressionado, o tom será diminuído.
5. Pressione o botão **MY KARAOKE** para reduzir o Vocal Original. Sempre que o botão for pressionado, a seleção será alterada da seguinte maneira: Redução vocal → Vocais originais.

NOTA

- Se você ouvir ruídos estranhos ao usar o recurso karaokê, mova o microfone para longe dos alto-falantes. Diminuir o volume do microfone ou do alto-falante também resolve.
- O microfone não funciona nos modos AUX e TUNER.
- Quando Sel. Alto-falante for definida como Alto-falante TV, o Microfone não estará disponível.
- Depois de configurar meu karaokê ou Keycon, S.VOL/P.BASS/DSP(EQ)/GIGA/FOOTBALL/V-SURROUND não funcionarão.
- A função MEU KARAOKÊ não pode ser usada no estado D.IN/DIVX. A função KEYCON não pode ser usada no estado D.IN/DIVX/USB/MP3/WMA.
- Se o produto entrar no modo a configuração do Meu Karaokê e KEYCON desaparecerão.
- A função MY KARAOKE (MEU KARAOKÊ) pode estar disponível quando o microfone estiver ou não conectado, mas a função KEYCON só pode estar disponível se o microfone estiver conectado.

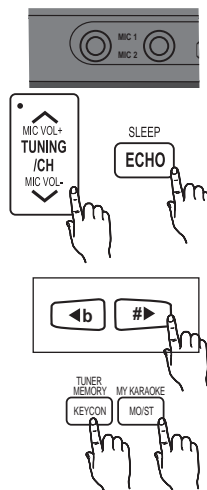

Os procedimentos iniciais de configuração

Pressione o botão **POWER** quando conectado na TV pela primeira vez. A tela de configuração inicial será exibida.

- ▲▼ (selecione o idioma desejado) →
- ▲▼ (selecione o formato da tela desejado) →
- ▲▼(selecione a configuração do alto-falante) →

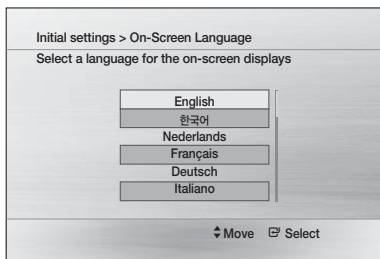

| NOTA |

- ▶ A tela inicial pode parecer diferente, dependendo do conteúdo do disco.
- ▶ Se o cabo HDMI estiver conectado ao produto, o Formato da Tela não aparecerá.
- ▶ Se você deseja exibir a tela Initial Setting (Configuração inicial) novamente e efetuar alterações, selecione a opção Reset (Restaurar).
- ▶ Dependendo da sua TV, certas resoluções de saída HDMI talvez não funcionem. Consulte o manual do usuário da sua TV.

Acessando a tela Configurações

1. Pressione o botão **POWER**.

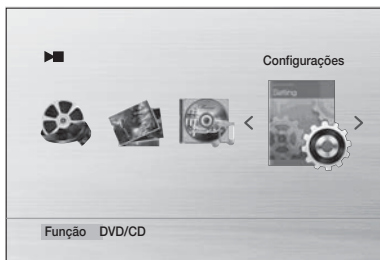

2. Pressione os botões ◀▶ para selecionar **Configurações** e, em seguida, pressione o botão . A tela Configurações é exibida.
3. Para acessar os menus, submenus e opções na tela Configurações, consulte a ilustração do controle remoto abaixo.

Botões no Controle remoto usados no Menu Configurações

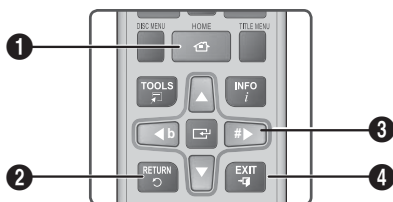

1	BOTÃO HOME : Pressione para ir para a tela Inicial.
2	BOTÃO RETURN : Retorna ao menu anterior.
3	BOTÃO ENTER / DIREÇÃO : <ul style="list-style-type: none"> • Pressione ▲▼◀▶ para mover o cursor ou selecionar um item. • Pressione o botão para ativar o item selecionado atualmente ou confirmar uma configuração.
4	BOTÃO EXIT : Pressione para sair do menu atual.

Imagem

Formato da Tela

- **4:3 convertido**: Selecione quando quiser ver o vídeo 16:9 fornecido pelo DVD sem as barras pretas nas partes superior e inferior, mesmo que você tenha uma TV com uma tela de proporção 4:3.
- **4:3 normal**: Selecione quando quiser ver o formato da tela 16:9 total que o DVD fornece, mesmo se você tiver uma TV com uma tela de proporção 4:3. Barras pretas aparecerão nas partes superior e inferior da tela.
- **16:9 panorâmico**: É possível visualizar a imagem 16:9 total na sua TV de tela ampla.

| NOTA |

- ▶ Quando a saída HDMI estiver esta função não estará disponível.

BD Wise

BD Wise é o mais recente recurso de interconectividade da Samsung. Quando você conecta um produto Samsung e uma TV Samsung com BD Wise por meio de HDMI, e o BD Wise está ligado no produto e na TV, o produto transmite o vídeo na resolução de vídeo e a taxa de quadros do disco DVD.

| NOTA |

- ▶ Isso otimizará a qualidade da imagem de acordo com o conteúdo (no disco, DVD, etc) que você deseja reproduzir e o produto ou sua TV Samsung compatível com BD Wise.

Configurações

- ▶ Se você quiser alterar a resolução no modo BD Wise, será preciso definir o modo BD como Desl. antes.
- ▶ BD Wise será desativado se o produto for conectado a um dispositivo que não ofereça suporte a BD Wise.

Resolução

Define a resolução de saída do sinal de vídeo HDMI. O i e p indicam a procura intercalada e progressiva, respectivamente.

- 576p (480p), 720p, 1080i, 1080p, BD Wise

| NOTA |

- ▶ O item de menu BD Wise será exibido apenas se BD Wise estiver definido como Lig.
- ▶ Dependendo da sua TV, certas resoluções de saída HDMI talvez não funcionem. Consulte o manual do usuário de sua TV.
- ▶ Se SAÍDA DE VÍDEO estiver conectado, a resolução suportará apenas 576i (480i).
- ▶ 1080P talvez não seja exibido dependendo da TV.

Formato HDMI

Permite configurar o formato do espaço de cores para que a saída HDMI corresponda às capacidades do dispositivo conectado (TV, monitor).

Áudio

Configuração Simples

É a Função para selecionar o layout do Alto-falante adequado ao tipo de layout do Alto-falante conectado. Há dois caminhos para selecionar:

1. Configurações → Áudio → Configuração Simples
2. Configurações → Sistema → Configuração Inicial → Configuração Simples do alto-falante

- Modo Normal: Use essa opção quando os alto-falantes surround estiverem localizados atrás de você.
- Modo Simples: Use essa opção se os alto-falantes surround estiverem localizados em frente a você.
- ▶ Se o Modo Simples for selecionado, a Configuração do alto-falante não pode ser definida.

Configuração do Alto-falante

Tamanho do Alto-falante

Você pode configurar o tamanho dos alto-falantes central e surround, bem como o sinal de teste neste modo.

Edição de Som

Você pode ajustar o equilíbrio e o nível para cada alto-falante. Pressione os botões ▲▼ para selecionar e ajustar o alto-falante desejado.

Pressione os botões ◀▶ para ajustar as configurações.

Tempo de Atraso

Se os alto-falantes não puderem ser colocados em distâncias iguais em relação à posição de audição, você poderá ajustar o tempo de atraso dos sinais de áudio dos alto-falantes central e surround.

Você também pode definir o Sinal de teste neste modo.

| NOTA |

- ▶ O menu Tempo de Atraso será ativado apenas quando a fonte de canal 5.1 for reproduzida.
- ▶ Você não poderá configurar os alto-falantes central e surround neste modo quando o tamanho dos alto-falantes estiver definido como Nenhum.
- ▶ Com AC-3, o tempo de atraso do surround pode ser definido entre 00 e 15 ms. O Central só pode ser definido entre 00 e 5 ms.
- ▶ O canal central só pode ser ajustado em discos de 5.1 canais.

Sinal de Teste

Use o recurso Sinal de Teste para verificar as conexões do alto-falante.

- Pressione os botões ◀▶ para selecionar **Lig.**
- O sinal de teste será enviado para **Frontal esquerdo → Central → Frontal direito → Surround direito → Surround esquerdo → Subwoofer** nessa ordem. Para parar o sinal de teste, pressione o botão .

DRC (Compactação de Faixa Dinâmica)

Este recurso equilibra a faixa entre sons mais altos e mais baixos. Você pode usar essa função para apreciar sons Dolby Digital ao assistir filmes em volume baixo à noite.

Sincr. Áudio

A sincronização de áudio e vídeo pode não corresponder com a TV digital.

Se isso acontecer, ajuste o tempo de atraso do áudio para que corresponda ao vídeo.

Seleção Alto-falante

- Sinais de áudio e vídeo são transmitidos pelo cabo de conexão HDMI e o áudio é transmitido apenas pelos alto-falantes do produto.
⇒ Selecione o **Home Theater**.
- O vídeo é transmitido apenas pelo cabo de conexão HDMI e o áudio é transmitido apenas pelos alto-falantes da TV.
⇒ Selecione o **Alto-falante da TV**.

| NOTA |

- ▶ A configuração padrão dessa função é Home Theater.
- ▶ O Audio HDMI tem retrocompatibilidade automática (down-mix), ou seja, converte o áudio multicanal para 2 canais para os alto-falantes da TV.

EQ Pessoal

Você pode fazer manualmente as configurações do equalizador de acordo com sua preferência.

Pontuação do Karaoke

A exibição da pontuação do Karaoke pode ser ativada ou desativada.

- Off (**Desl**) : Desativa a exibição da pontuação do karaokê.
- On (**Lig**) : Depois de cantar, a pontuação é exibida na tela.

| NOTA |

- ▶ No estado D.IN/USB/DIVX/MP3/WMA, a pontuação do karaokê não funciona.
- ▶ A função Repeat (Repetir) não funciona quando a pontuação do karaokê estiver ligada.

Canal de Retorno de Áudio

Você pode apreciar o som da TV dos alto-falantes de Home Theater usando apenas um cabo HDMI.

| NOTA |

- ▶ Quando Anynet+(HDMI-CEC) estiver Off (Desl.), a função Canal de Retorno de Áudio não estará disponível.
- ▶ Usar um cabo HDMI não certificado para ARC (Canal de Retorno de Áudio) poderá causar um problema de compatibilidade.
- ▶ A função ARC só está disponível se uma TV compatível com ARC estiver conectada.
- ▶ A função ARC está incluída na função D.IN na configuração principal.
- ▶ Se não houver sinal ARC por mais de 25 minutos, o produto desliga automaticamente.

Sistema

Configuração Inicial

Ao usar as Configurações iniciais, você pode configurar o idioma, o aspecto da TV e a Configuração Simples. (Consulte a página 15.)

Registro de DivX(R)

Visualize o código de registro do DivX(R) VOD para comprar e reproduzir o conteúdo do DivX(R) VOD.

| NOTA |

Essa opção não será ativada se você selecionar OK. Para ativá-la, defina a Desativação do DivX(R).

- ▶ Mesmo após restaurar o sistema, as configurações do Registro do DivX não serão restauradas.

Desativação do DivX(R)

Selecione para obter um novo código de registro.

Idioma

Você pode selecionar o idioma preferido para o menu na tela, o menu do disco, etc.

Para selecionar um idioma que não aparece no menu, selecione OUTROS para Menu do disco, Áudio e Legenda, e insira o código do país. Para obter mais informações, consulte www.samsung.com ou ligue para a Central de atendimento ao cliente Samsung.

| NOTA |

- ▶ Você não pode selecionar OUTROS no menu Idioma OSD.
- ▶ O idioma selecionado só aparecerá se for compatível com o disco.

Segurança

A função Restrição de Canais pode ser usada juntamente com DVDs que receberam uma classificação, ajudando a controlar os tipos de DVDs aos quais a sua família assiste.

Há até 8 níveis de classificação em um disco.

Classificação dos pais

Selecione o nível de classificação que deseja configurar. Digite a senha e, em seguida, pressione o botão .

- A senha é configurada como "0000", por padrão.

| NOTA |

- ▶ Para mais informações consulte a página 25.

Alterar Senha

Selecione Alterar Senha e insira a senha de 4 dígitos para definir a restrição de canais usando os botões numéricos no controle remoto.

Se você esquecer sua senha

1. Remova o disco.
2. Pressione e segure o botão **STOP** (■) no controle remoto por 5 segundos ou mais. Todas as configurações serão restauradas aos ajustes de fábrica.

Suporte

Informações do Produto

Fornece as informações do produto como código do modelo, versão do software, etc.

Funções Básicas

Reprodução de disco

▲ → Com cuidado, coloque um disco na bandeja com o respectivo rótulo voltado para cima → ▲.

| NOTA |

- ▶ Ao parar a reprodução do disco, o produto memoriza o ponto em que parou, de forma que ao pressionar o botão **▶** novamente, a reprodução será retomada de onde você saiu. (A função Resume (Retomar) só funciona com DVDs.)
Pressione o botão **■** duas vezes durante a reprodução para desativar a função Retomar.
- ▶ Os discos pirateados não funcionarão neste produto porque violam as recomendações CSS (um sistema de proteção contra cópia).
- ▶ aparecerá quando um botão inválido for pressionado.
- ▶ Se nenhum botão for pressionado por mais de 5 minutos no modo Parar ou Reproduzir (música), o protetor de tela será ativado.
- ▶ Se o produto for deixado no modo Proteção de tela por mais de 20 minutos, ele desligará automaticamente (Exceto durante a reprodução de uma música)

Reprodução de CD de áudio (CD-DA)/MP3/WMA

1. Insira um CD de áudio (CD-DA) ou disco MP3.
 - Para um CD de áudio, a primeira faixa será reproduzida automaticamente.
 - Pressione os botões **◀▶▶▶** para acessar a faixa anterior/seguinte.
 - Para o disco MP3/WMA, pressione os botões **◀▶** para selecionar **Música**, em seguida, pressione o botão **Ⓜ**.
 - Pressione os botões **▲▼◀▶** para selecionar um arquivo desejado e pressione o botão **Ⓜ**.
 - Pressione os botões **◀▶▶▶** para acessar as páginas anteriores/seguintes.
2. Pressione o botão **■** para interromper a reprodução.

| NOTA |

- ▶ Alguns CDs MP3/WMA talvez não sejam reproduzidos, dependendo do modo de gravação.
- ▶ O conteúdo de um MP3-CD varia de acordo com o formato da faixa do MP3/WMA gravado no disco.
- ▶ Os arquivos WMA-DRM não podem ser reproduzidos.
- ▶ O produto desliga automaticamente nos modos "No Disc e Stop" depois de 25 minutos.

Reprodução de arquivo JPEG

Insira um disco JPEG → **◀▶** (selecione Photo (Foto) → **▲▼** (selecione a pasta desejada) → **Ⓜ** → **▲▼** (selecione a foto desejada) → **Ⓜ**

- O arquivo selecionado será reproduzido e a apresentação de imagens será iniciada.
Para parar a apresentação de imagens, pressione o botão **■**.
- Você poderá ver o arquivo anterior/seguinte pressionando os botões **◀▶** durante o modo de apresentação de imagens.

Função Girar

Pressione o botão **VERDE(B)** ou **AMARELO(C)** durante o modo PAUSA.

Usando a função de reprodução

Pesquisa para frente/para trás

Pressione os botões **◀▶▶▶** para a função de pesquisa.

| NOTA |

- ▶ Não é emitido som durante o modo de procura.
- ▶ A busca em reprodução produz som somente nas velocidades **▶▶1** e **▶▶2**.
- ▶ Essa função está disponível apenas para o CD-DA.

Pulando cenas/músicas

Pressione os botões **◀▶▶▶▶**.

- Sempre que o botão for pressionado durante a reprodução, o capítulo seguinte ou anterior, a faixa ou o diretório (arquivo) serão reproduzidos.
- Você não pode pular os capítulos consecutivamente.

Reprodução em câmera lenta

Pressione o botão **■** e, em seguida, o botão **▶▶** para a reprodução em câmera lenta.

| NOTA |

- ▶ Nenhum som é ouvido durante a reprodução em câmera lenta.
- ▶ A reprodução reversa em câmera lenta não funciona.
- ▶ Essa função está disponível para o DivX/DVD.

Reprodução passo a passo

Pressione os botões **■** repetidamente.

- A imagem avança um quadro por vez sempre que o botão é pressionado durante a reprodução.

| NOTA |

- ▶ Nenhum som é ouvido durante a reprodução passo a passo.
- ▶ Essa função está disponível para o DivX/DVD.

Função Pular 5 minutos

Durante a reprodução, pressione o botão ◀▶.

- A reprodução pula 5 minutos para frente sempre que você pressiona o botão ▶.
- A reprodução pula 5 minutos para trás sempre que você pressiona o botão ◀.

| NOTA |

- ▶ Essa função só está disponível para o DivX que contém informações de tempo.

Usando o menu Disco/Título

Durante a reprodução, pressione as teclas:

DISC MENU ou **TITLE MENU** → ▲▼◀▶ →

- **Disc Menu** : Você pode visualizar os menus para o idioma do áudio, o idioma da legenda, o perfil, etc.
- **Title Menu** : Para DVDs que contenham vários títulos, é possível visualizar o título de cada filme.

| NOTA |

- ▶ Dependendo do disco, os itens de configuração do menu podem variar e este menu pode não estar disponível.

Reprodução com repetição

Repetição do DVD/DivX

Você pode repetir o título, o capítulo ou a seção (Repetir A-B) do DVD/DivX.

1. Durante a reprodução do DVD/DivX, pressione o botão **REPEAT** no controle remoto.
2. Pressione os botões ▲▼ para selecionar um modo de repetição desejado e, em seguida, pressione o botão .
3. Pressione os botões ▲▼ para selecionar **DESL.** para retornar à reprodução normal e, em seguida, pressione o botão .

Repetição de CD/MP3

Durante a reprodução de CD/ MP3, pressione o botão **REPEAT** várias vezes para selecionar o modo de repetição desejado.

- **CD** : (Desl.) → (Faixa) → (Todos) → (Aleatório) → (Seção A-B)
- **MP3** : (Desl.) → (Faixa) → (Diretório) → (Todos) → (Aleatório)

Reprodução com repetição A-B

Você pode reproduzir repetidamente uma seção designada de um DVD ou CD.

1. Durante a reprodução do disco DVD ou CD, pressione o botão **REPEAT** no controle remoto.
2. Para DVD, pressione os botões ▲▼ Para DVD, pressione os botões **A-**. Para CD, pressione o botão **REPEAT** repetidamente até aparecer.
3. Pressione o botão no ponto em que você deseja que a reprodução com repetição comece (A).
4. Pressione o botão no ponto em que você deseja que a reprodução com repetição pare (B).
5. Para retornar à reprodução normal, para DVD, pressione o botão **REPEAT** (Repetir) e, em seguida, pressione os botões ▲▼ para selecionar **OFF** (Desligado). Para CD, pressione o botão para selecionar **REPEAT** (Repetir) para selecionar .

| NOTA |

- ▶ A função Repetir A-B não pode ser usada com discos DivX, MP3 ou JPEG.

Exibindo informações de disco

1. Durante a reprodução, pressione o botão **TOOLS** no controle remoto.
2. Pressione os botões ▲▼ para selecionar o item desejado.
3. Pressione os botões ◀▶ para fazer a alteração de configuração desejada e, em seguida, pressione o botão .
 - Você pode usar os botões numéricos do controle remoto para controlar alguns itens.
4. Para fazer as informações do disco desaparecerem, pressione o botão **TOOLS** novamente.



| NOTA |

- ▶ Algumas ferramentas do menu podem ser diferentes dependendo dos discos e dos arquivos.

Menu FERRAMENTAS

- **Título**(): para acessar o título desejado quando houver mais de um no disco.
- **Capítulo**(): a maioria dos discos DVD é gravada em capítulos para que você possa localizar um capítulo específico rapidamente.
- **Tempo de reprodução**(): permite a reprodução do filme a partir de um período desejado. Você deve inserir a hora de início como uma referência. A função de pesquisa de tempo não pode ser usada em alguns discos.
- **Áudio**(): refere-se ao idioma da trilha sonora do filme. Um disco DVD pode contar até 8 idiomas de áudio.

Funções Básicas

- **Legenda** (): Refere-se aos idiomas de legenda disponíveis no disco. Você poderá escolher os idiomas de legenda ou, se preferir, poderá desativá-los da tela. Um disco DVD pode contar até 32 idiomas de legenda.
- **Ângulo** (): quando um DVD contém vários ângulos de uma determinada cena, é possível usar a função Ângulo.

TOOLS (FERRAMENTAS) → ▲▼ (selecione **AUDIO (ÁUDIO)**, **SUBTITLE (LEGENDA)** ou **ANGLE (ÂNGULO)**) → ◀▶ (selecione a opção desejada)

| NOTA |

- ▶ Dependendo do disco, as funções Legenda e Idioma do áudio talvez não estejam disponíveis.
- ▶ A função Ângulo funciona apenas com discos nos quais vários ângulos foram gravados.

Função Legenda

- Você deverá ter alguma experiência com extração e edição de vídeo a fim de usar esse recurso corretamente.
- Para usar a função Legenda, salve o arquivo de legenda (*.smi) com o mesmo nome de arquivo que o arquivo de mídia DivX (*.avi) dentro da mesma pasta.
- Até 60 caracteres alfanuméricos ou 30 caracteres do leste da Ásia (caracteres de 2 bytes, como coreano e chinês) para o nome do arquivo.
- A legenda dos arquivos DivX são *.smi, *.sub, *.srt; mais 148 kbytes não é suportado.

Usando os botões especiais do controle remoto

P.BASS

P.BASS



A função P.BASS (GRAVE POTENTE) fornece uma intensidade grave para reforçar as baixas frequências.

| NOTA |

- ▶ A função P.BASS está disponível apenas com fontes LPCM de 2 canais como MP3, Divx, CD e WMA.

GIGA

GIGA

A função GIGA Sound amplifica o som grave e melhora os sons graves duas vezes mais para que você aprecie um poderoso som real. (Somente subwoofer)

| NOTA |

- ▶ O GIGA Sound funciona apenas no modo LPCM de 2 canais.
- ▶ GIGA não funciona ao encaixar o microfone no conector MIC.

S.VOL (VOLUME INTELIGENTE)

S.VOL



Esta função regularizará e estabilizará o nível do volume quando acontecer uma drástica alteração de volume ao alterar os canais ou durante uma transição de cena.

SMART VOLUME ON → SMART VOLUME OFF

NÍVEL DE S/W

S/W LEVEL



Você também pode pressionar o botão S/W LEVEL no controle remoto e usar os botões ◀ ou ▶ para ajustar o nível do subwoofer.

DSP (Processador de sinal digital)/EQ

DSP/EQ



□ DSP (Processador de sinal digital)

Os modos DSP foram projetados para simular diferentes ambientes acústicos.

□ Local EQ (Brasileira EQ)

Você pode usar essa função para otimizar o som para o gênero de música que esta sendo reproduzido.

Ao pressionar o Botão DSP/EQ o som mudará da seguinte forma: **Deslig(OFF) → POP(POPS) → JAZZ → ROCK → UTILIZ.(USER) → STUDIO → CLUBE(CLUB) → SALA(HALL) → FILME(MOVIE) → IGREJA(CHURCH) → FORRO(RANCH) → SAMBA → SERTANEJO(CUMBIA) → AXE(RABANERA) → FUNK → REGGAE**

| NOTA |

- ▶ A função DSP/EQ só está disponível no modo Estéreo.
- ▶ A função DSP/EQ não fica disponível ao reproduzir o sinal AC3 no modo de canal 2.1.
- ▶ Agora você pode otimizar suas músicas com a função Brasileira EQ, a qual permite a perfeita equalização dos mais variados ritmos.

FOOTBALL (FUTEBOL)

FOOTBALL



Desfrute do som como no campo de futebol com o botão **FOOTBALL (FUTEBOL)**.

Sempre que você pressiona o botão **FOOTBALL (FUTEBOL)** no controle remoto.

MODO FUTEBOL LIGADO → MODO FUTEBOL DESLIGADO

- ▶ **MODO FUTEBOL LIGADO:** Você se sentirá como que desfrutando do som no campo de futebol.

V-SURROUND (SURROUND VIRTUAL)	V SURROUND 
-------------------------------	---

Essa função alterará a saída de áudio de 2 canais sonoros para 5.1 canais.

Sempre que você pressiona o botão V-SURROUND no controle remoto.

Surround virtual ligado → Surround virtual desligado

- Surround virtual ligado: Altera a saída de áudio de 2 canais para 5.1 canais.
- Surround virtual desligado: Saída de áudio em 2 canais (áudio original).

TV SOUND (SOM DA TV)	TV SOUND 
----------------------	---

Você pode ouvir pelo Alto-falante do Home Theater ou o Alto-falante da TV com o botão TV SOUND (SOM DA TV).

1. Conecte o cabo HDMI à TV e ao Home theater.
2. Pressione o botão TV SOUND (SOM DA TV) no controle remoto.
3. Sempre que você pressiona o botão TV SOUND (SOM DA TV), TV SOUND ON/OFF (SOM DA TV LIGADO/DESLIGADO) pisca brevemente no painel frontal e, em seguida, muda para D.IN.
-TV SOUND ON (SOM DA TV LIGADO): Dá saída para o Alto-falante do Home Theater. -TV SOUND ON (SOM DA TV DESLIGADO): Dá saída para Anynet+ conectado ao Alto-falante da TV.

□ Nesse caso, use:

- 1) Se desejar ouvir o som pelo alto-falante do home theater quando estiver assistindo à TV.
- 2) Se desejar ouvir o som da mídia USB que está conectada à TV pelo alto-falante do home theater.



□ Especificações de suporte TV SOUND ON/OFF (SOM DA TV LIGADO/DESLIGADO)

TV conectada	Configuração de TV Anynet+ (HDMI-CEC)	Som da TV LIGADO	Som da TV DESLIGADO
TV com suporte para Anynet+ (HDMI-CEC)	ON (LIG)	○	○
	OFF (DESL)	○	○
TV sem suporte para Anynet+ (HDMI-CEC)	Sem operação	○	○

- ▶ Certifique-se de que a função D.IN foi alterada para o estado TV CEC ON, caso contrário o áudio ARC não estará disponível.

Ouvindo o rádio

Usando os botões do controle remoto

1. Pressione o botão **FUNCTION** para selecionar **FM**.
2. Sintonize na estação desejada.
 - **Sintonia programada 1** : Você deve primeiro adicionar uma frequência desejada como uma predefinição. Pressione o botão  para selecionar **PRESET** e, em seguida, pressione os botões **TUNING/CH** ($\wedge \vee$) para selecionar a estação programada.
 - **Sintonia manual** : Pressione o botão  para selecionar **MANUAL** e, em seguida, pressione os botões **TUNING/CH** ($\wedge \vee$) para sintonizar em uma frequência mais baixa ou mais alta.
 - **Sintonia automática** : Pressione o botão  para selecionar **MANUAL** e, em seguida, pressione e segure os botões **TUNING/CH** ($\wedge \vee$) para pesquisar automaticamente a banda.

Configurando Mono/Estéreo

Pressione o botão **MO/ST**.

- Toda vez que você pressionar o botão, o som mudará entre **ESTÉREO** e **MONO**.
- Em uma área de recepção inadequada, selecione **MONO** para obter uma transmissão nítida, sem interferências.

Programando estações

Exemplo: programando a estação 89.10 FM na memória

1. Pressione o botão **FUNCTION** para selecionar **FM**.
2. Pressione o botão **TUNING/CH** ($\wedge \vee$) para selecionar <89.10>.
3. Pressione o botão **TUNER MEMORY**.
 - O número pisca no display.
4. Pressione os botões **TUNING/CH** ($\wedge \vee$) para selecionar o número programado.
 - Você pode selecionar entre 1 e 15 números programados.
5. Pressione o botão **TUNER MEMORY** novamente.
 - Pressione o botão **TUNER MEMORY** antes que o número desapareça do display.
 - O número desaparece do display e a estação é armazenada na memória.
6. Para programar outra estação, repita as etapas de 2 a 5.

Funções Básicas

Função USB

Reproduzindo arquivos de mídia usando o recurso Host USB

Você pode apreciar arquivos de mídia, como fotos, filmes e músicas salvos em um leitor de MP3, memory stick USB ou câmera digital em vídeo de alta qualidade com som de 5.1 canais, conectando o dispositivo de armazenamento à porta USB do produto.

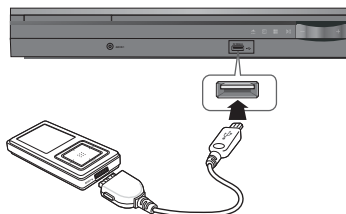

1. Conecte o dispositivo USB à porta USB no painel frontal do produto.
2. Pressione o botão **FUNCTION** para selecionar USB.
 - **USB** aparece na tela de exibição e, em seguida, desaparece.
3. Pressione os botões ◀▶ para selecionar Vídeos, Fotos ou Música.
 - Selecione um arquivo para reprodução.

Remoção segura de USB

Para impedir que ocorram danos à memória armazenada no dispositivo USB, realize a remoção segura antes de desconectar o cabo USB.

- Pressione o botão **AMARELO(C)**.
 - **REMOVE** aparecerá no display.
- Remova o cabo USB.

| NOTA |

- ▶ Remova o cabo USB da porta USB lentamente. Caso contrário, isso pode causar danos na porta USB.
- ▶ O produto desliga automaticamente nos modos "No USB" e "Stop" depois de 25 minutos.

Gravação em USB

Ao reproduzir CD-DA usando a função Gravação em USB, ouvir o rádio FM ou receber a fonte de áudio de um dispositivo externo, você poderá gravar a fonte de áudio na memória USB.

Ex: Gravação em USB de conteúdo de áudio CD-DA

1. Conecte o dispositivo USB ao seu produto.
2. Insira o disco CD-DA na bandeja de CD.
3. Pressione o botão **USB REC** no controle remoto.
 - Para iniciar a gravação da faixa atual, pressione o botão **USB REC** no controle remoto enquanto o sistema estiver reproduzindo uma faixa ou parado temporariamente.
 - Para gravar o CD inteiro, pressione e segure o botão **USB REC** no controle remoto.
 - "FULL CD RIPPING (GRAVAÇÃO DO CD COMPLETO)" aparece no display e a gravação é iniciada.
4. Pressione o botão **■** para parar a gravação.
 - Quando a gravação em USB de um CD for concluída, você encontrará uma nova pasta denominada "RECORDING" na unidade USB. O conteúdo será salvo na pasta no formato MP3.
 - Quando a gravação em USB do rádio FM ou fonte AUX for concluída, você encontrará uma nova pasta denominada "TUNER RECORDING ou AUX RECORDING" na unidade USB. O conteúdo será salvo na pasta no formato MP3.

| NOTA |



- ▶ Não desconecte o cabo USB ou o cabo de alimentação durante a gravação em USB. Caso contrário, isso pode causar danos aos dados. Para parar a gravação em USB, pressione o botão **■** e desconecte o dispositivo USB depois que o sistema parar totalmente de reproduzir o CD.
- ▶ Se você desconectar a conexão USB durante a gravação em USB, o sistema será desligado e você não conseguirá excluir o arquivo gravado.
- ▶ Se você conectar o dispositivo USB ao sistema enquanto estiver reproduzindo um CD, o sistema vai parar temporariamente e será reproduzido novamente.
- ▶ Se a duração de gravação tiver menos de 5 segundos, um arquivo de gravação não poderá ser criado.
- ▶ A gravação em USB funcionará apenas se o dispositivo USB for formatado no sistema de arquivos FAT. (O sistema de arquivos NTFS não é suportado.)
- ▶ O sinal de áudio não será transmitido durante a gravação em USB do CD.
- ▶ O sinal de áudio não será transmitido durante a gravação em USB do CD, em nenhum estado de conexão do microfone. Caso contrário, o sinal de áudio será transmitido durante a gravação em USB do CD no estado de conexão do microfone.
- ▶ Quando Sel. Alto-falante estiver definida como Alto-falante TV, a função de gravação em USB não será suportada.
- ▶ Desconecte o microfone do aparelho durante a gravação, a gravação será interrompida.
- ▶ O aparelho iniciará a gravação X3 quando o Microfone não estiver conectado.
- ▶ Botões diferentes de Stop/Volume/Mute/Volume do Mic/Echo não podem ser operados durante a gravação em USB.

Solução de Problemas

Consulte a tabela abaixo quando este produto apresentar problemas de funcionamento. Se o problema que você está tendo não estiver listado abaixo ou se a instrução abaixo não for de grande ajuda, desligue o produto, desconecte o cabo de alimentação e entre em contato com o revendedor autorizado mais próximo ou com a Central de Assistência Técnica da Samsung Electronics.

Sintoma	Verificação/Solução
Não consigo ejetar o disco.	<ul style="list-style-type: none"> • O cabo de alimentação está completamente conectado à tomada? • Desligue a unidade e ligue-a novamente.
A reprodução não é iniciada.	<ul style="list-style-type: none"> • Verifique o número da região do DVD. • Os discos DVD comprados no exterior podem não ser reproduzidos. • CD-ROMs e DVD-ROMs não podem ser reproduzidos neste produto. • Verifique se o nível de classificação está correto.
A reprodução não é automaticamente iniciada quando o botão Play/Pause é pressionado.	<ul style="list-style-type: none"> • Você está usando um disco deformado ou um disco com riscos na superfície? • Limpe o disco.
O som não é reproduzido.	<ul style="list-style-type: none"> • Nenhum som é ouvido durante a reprodução rápida, reprodução lenta e reprodução em câmera lenta. • Os alto-falantes estão corretamente conectados? A configuração do alto-falante está corretamente personalizada? • O disco foi gravemente danificado?
O som pode ser ouvido apenas de alguns alto-falantes e não de todos os 6.	<ul style="list-style-type: none"> • Em determinados discos DVD, o som é reproduzido apenas pelos alto-falantes frontais. • Verifique se os alto-falantes estão corretamente conectados. • Ajuste o volume. • Ao ouvir um CD, rádio ou TV, o som é reproduzido apenas nos alto-falantes frontais. Selecione V-SURROUND (Surround Virtual) no controle remoto para usar todos os seis alto-falantes.
Som surround Dolby Digital 5.1 CH não é reproduzido.	<ul style="list-style-type: none"> • Há uma marca "Dolby Digital 5.1 CH" no disco? O som surround Dolby Digital 5.1 CH será reproduzido apenas se o disco tiver sido gravado com som de 5.1 canais. • O idioma do áudio está corretamente configurado para Dolby Digital 5.1 CH na exibição de informações?
O controle remoto não funciona.	<ul style="list-style-type: none"> • O controle remoto está sendo usado dentro de seu alcance de operação de ângulo e distância? • As pilhas estão fracas? • Você selecionou o modo correto (RECEPTOR DE DVD/TV)?
<ul style="list-style-type: none"> • O disco está girando, mas nenhuma imagem é reproduzida. • A qualidade da imagem é ruim e a imagem está tremida. 	<ul style="list-style-type: none"> • A TV está ligada? • Os cabos de vídeo estão corretamente conectados? • O disco está sujo ou danificado? • Um disco com qualidade de fabricação ruim talvez não possa ser reproduzido.
O idioma do áudio e as legendas não funcionam.	<ul style="list-style-type: none"> • O idioma do áudio e as legendas não funcionarão se o disco não os contiver.
A tela do menu Disco/Título não aparece mesmo quando a função Disco/Título está selecionada.	<ul style="list-style-type: none"> • Você está usando um disco que não contém menus?

Outras Informações

Sintoma	Verificação/Solução
0 Formato da Tela não pode ser alterada.	<ul style="list-style-type: none"> • Você pode reproduzir DVDs com 16:9 nos modos 16:9 panorâmico, 4:3 normal ou 4:3 convertido, mas os DVDs com 4:3 só podem ser vistos na proporção 4:3. Veja a capa do disco do DVD e, em seguida, selecione a função apropriada.
<ul style="list-style-type: none"> • O produto não está funcionando. (Exemplo: a energia acaba, a chave do painel frontal não funciona ou um ruído estranho é ouvido.) • O produto não está funcionando normalmente. 	<ul style="list-style-type: none"> • Pressione e segure o botão  no controle remoto por mais de 5 segundos sem disco (função Reset). <p>Usar a função RESET apagará todas as configurações armazenadas. Não faça isso, a não ser que seja necessário.</p>
A senha de segurança da classificação dos pais foi esquecida.	<ul style="list-style-type: none"> • Enquanto a mensagem "NO DISC" aparece no display do produto, pressione e segure o botão  do controle remoto por mais de 5 segundos. "INIT" será exibido no display e todas as configurações retornarão aos valores padrão. Em seguida, pressione o botão POWER. <p>Usar a função RESET apagará todas as configurações armazenadas. Não faça isso, a não ser que seja necessário.</p>
Não é possível receber transmissão de rádio	<ul style="list-style-type: none"> • A antena está conectada corretamente? • Se o sinal de entrada da antena for fraco, instale uma antena externa em uma área com boa recepção.

Especificações

Geral	Peso Líquido (Unidade)	2,3 Kg
	Dimensões (Unidade)	430 (W) x 61 (H) x 242 (D) mm
	Faixa de Temperatura de Operação	+5°C ~ +35°C
	Faixa de Umidade de Operação	10 % a 75 %
Sintonizador de FM	Relação sinal/ruído	60 dB
	Sensibilidade utilizável	10 dB
	Distorção Harmônica Total	1%
Disco	DVD (Digital Versatile Disc)	Velocidade de leitura : 3.49 ~ 4.06 m/sec. Tempo de reprodução aproximado (um lado, disco de camada única) : 135 min.
	CD : 12 cm (COMPACT DISC)	Velocidade de leitura : 4.8 ~ 5.6 m/sec. Tempo máximo de reprodução : 74 min.
	CD : 8 cm (COMPACT DISC)	Velocidade de leitura : 4.8 ~ 5.6 m/sec. Tempo máximo de reprodução : 20 min.
Saída de Vídeo	Vídeo Composto	576i (480i) 1 canal : 1.0 Vp-p (75 Ω de carga)
Video/Áudio	HDMI	1080p, 1080i, 720p, 576p (480p)
Amplificador	Saída do alto-falante frontal	167W x 2(3Ω)
	Saída do alto-falante central	165W(3Ω)
	Saída do alto-falante traseiro	167W x 2(3Ω)
	Saída do alto-falante subwoofer	167W(3Ω)
	Resposta de frequência	20Hz~20KHz
	Relação de S/R	65dB
	Separação de canal	55dB
Sensibilidade de entrada	(AUX)800mV	

Alto-falante	Sistema do alto-falante	5.1ch			
		Frontal	Surround	Central	Subwoofer
	Impedância	3 Ω	3 Ω	3 Ω	3 Ω
	Faixa de frequência	140Hz~20kHz	140Hz~20kHz	140Hz~20kHz	20Hz~160Hz
	Nível de pressão de saída do som	86dB/W/M	86dB/W/M	86dB/W/M	88dB/W/M
	Entrada nominal	167W	167W	165W	167W
	Entrada máxima	334W	334W	330W	334W
	Dimensões (W x H x D) (Unidade : mm)				
		Frontal	Surround	Central	Subwoofer
	HT-F550K	95 x 144 x 74	95 x 116 x 74	227 x 95 x 74	168 x 350 x 290
HT-F553K	94.8 x 1112 x 74.5 * base do pedestal: 276 x 189	95 x 116 x 74			
Pesos (Unidade : kg)					
	Frontal	Surround	Central	Subwoofer	
HT-F550K	0.37	0.35	0.51	3.41	
HT-F553K	2.86	0.35			

*: Especificação nominal

- A Samsung Electronics Co. Ltd reserva-se o direito, sem aviso prévio, de fazer alterações nas especificações.
- O peso e as dimensões são aproximados.
- Projeto e especificações estão sujeitos a alterações sem aviso prévio.
- Para a fonte de alimentação e consumo de energia, consulte o rótulo anexado ao produto.

| NOTA |

- O disco deverá conter a classificação, caso contrário esta função não atuará.

Nível de Restrição de Idade

Nível	1	2	3	4	5	6	7	8
Padrão MPAA*	Infantil	G	PG	PG13	PGR	R	NC17	Adulto
Padrão Brasileiro	LIVRE		Não Recomendado <12 anos	Não Recomendado <14 anos	Não Recomendado <16 anos	Não Recomendado <18 anos		
G - Público Geral;		PG - Orientação dos Pais;			PG13 - Inadeq. para menores 13 anos;			
PGR/R - Restrito/Supervisionado até 17 anos;					NC17 - Acima de 17.			

* Motion Picture Association of America

Licença OpenSSL

O OpenSSL Toolkit é regido por duas licenças, ou seja, ambas as condições, tanto da Licença do OpenSSL quanto da Licença original do SSLeay, se aplicam ao toolkit. Consulte abaixo os textos da licença real. Na verdade, as duas licenças são do Open Source estilo BSD. No caso de qualquer questão relacionada à licença do OpenSSL, entre em contato com openssl-core@openssl.org.

Licença OpenSSL

Copyright (c) 1998-2007 The OpenSSL Project. Todos os direitos reservados.

A redistribuição e o uso nos formatos de código fonte e binário, com ou sem modificações, serão aceitos somente se as seguintes condições forem atendidas:

1. As redistribuições de código fonte devem preservar o aviso de direitos autorais acima, esta lista de condições e o aviso de isenção de responsabilidade a seguir.
2. As redistribuições em formato binário devem reproduzir o aviso de direitos autorais citado acima, esta lista de condições e o aviso de isenção de responsabilidade a seguir na documentação e/ou em outros materiais que acompanham a distribuição.
3. Todo material de publicidade que mencione recursos ou a utilização deste software deverá exibir a seguinte declaração: "Este produto contém software desenvolvido por OpenSSL Project para ser usado no OpenSSL Toolkit (<http://www.openssl.org/>)".
4. Os nomes "OpenSSL Toolkit" e "OpenSSL Project" não devem ser utilizados para endossar ou divulgar produtos derivados deste software sem consentimento prévio por escrito. Para obter permissão por escrito, entre em contato com openssl-core@openssl.org.
5. Os produtos derivados deste software não podem ser chamados de "OpenSSL" nem podem conter a palavra "OpenSSL" em seus nomes, a menos que recebam uma autorização prévia por escrito do OpenSSL Project.
6. As redistribuições em qualquer formato devem conter a seguinte declaração: "Este produto contém software desenvolvido por OpenSSL Project para ser usado no OpenSSL Toolkit (<http://www.openssl.org/>)".

ESTE SOFTWARE É FORNECIDO PELO OpenSSL PROJECT "COMO ESTÁ", E NENHUMA GARANTIA, EXPRESSA OU IMPLÍCITA, INCLUINDO, SEM SE LIMITAR A, GARANTIAS IMPLÍCITAS DE COMERCIALIZAÇÃO E ADEQUAÇÃO PARA FINS ESPECÍFICOS, É ACEITA. EM NENHUMA HIPÓTESE O OpenSSL PROJECT OU SEUS COLABORADORES PODERÃO SER RESPONSABILIZADOS POR QUAISQUER DANOS DIRETOS, INDIRETOS, INCIDENTAIS, ESPECIAIS, EXEMPLARES OU CONSEQUENCIAIS (INCLUINDO, SEM SE LIMITAR A, AQUISIÇÃO DE PRODUTOS OU MERCADORIAS SUBSTITUTAS, PERDAS DE DADOS OU LUCROS OU INTERRUPTÃO DE OPERAÇÕES DE NEGÓCIOS) QUE POSSAM SER CAUSADOS E EM NENHUMA SITUAÇÃO DE RESPONSABILIDADE, SEJA EM CONTRATO, RESPONSABILIDADE ESTRITA OU VIOLAÇÃO (INCLUINDO NEGLIGÊNCIA OU NÃO) DECORRENTES DE QUALQUER FORMA DE USO DESTES SOFTWARE, MESMO QUE SEJAM INFORMADOS SOBRE A POSSIBILIDADE DE TAIS DANOS.

Este produto inclui software de criptografia criado por Eric Young (ey@cryptsoft.com). Este produto inclui software criado por Tim Hudson (tjh@cryptsoft.com).

Licença SSLeay original

Copyright (r) 1995-1998 Eric Young (ey@cryptsoft.com). Todos os direitos reservados.

Este pacote é uma implementação de SSL desenvolvida por Eric Young (ey@cryptsoft.com).

A implementação foi desenvolvida em conformidade com o SSL da Netscape.

Esta biblioteca é gratuita para uso comercial e não comercial desde que as condições a seguir sejam atendidas. As condições a seguir se aplicam a todo o código encontrado nesta distribuição, seja ele RC4, RSA, lhash, DES ou algum outro, e não apenas ao código SSL. A documentação SSL incluída nesta distribuição é coberta pelos mesmos termos de direitos autorais, exceto que seu detentor é Tim Hudson (tjh@cryptsoft.com).

Os direitos autorais permanecem com Eric Young e, como tal, nenhum aviso de direitos autorais presente no código deve ser removido. Se este pacote for utilizado em um produto, Eric Young deverá ser mencionado como o autor das partes usadas da biblioteca. Tal referência poderá ser feita na forma de uma mensagem de texto na inicialização do programa ou em sua documentação (online ou texto) fornecida com o pacote.

A redistribuição e o uso nos formatos de código fonte e binário, com ou sem modificações, serão aceitos somente se as seguintes condições forem atendidas:

1. As redistribuições de código-fonte devem preservar o aviso de direitos autorais, esta lista de condições e o aviso de isenção de responsabilidade a seguir.
2. As redistribuições em formato binário devem reproduzir o aviso de direitos autorais citado acima, esta lista de condições e o aviso de isenção de responsabilidade a seguir na documentação e/ou em outros materiais que acompanham a distribuição.
3. Todo material de publicidade que mencione recursos ou a utilização deste software deverá conter as seguintes informações: "Este produto inclui software de criptografia criado por Eric Young (ey@cryptsoft.com)". A palavra "criptografia" não será necessária se as rotinas da biblioteca usadas não forem relacionadas à criptografia.:-).
4. Se qualquer código específico do Windows (ou alguma derivação) do diretório apps (código de aplicativos) for incluído, será necessário adicionar a seguinte declaração: "Este produto inclui software criado por Tim Hudson (tjh@cryptsoft.com)".

ESTE SOFTWARE É FORNECIDO POR ERIC YOUNG "COMO ESTÁ", E NENHUMA GARANTIA, EXPRESSA OU IMPLÍCITA, INCLUINDO, SEM SE LIMITAR A, GARANTIAS IMPLÍCITAS DE COMERCIALIZAÇÃO E ADEQUAÇÃO PARA FINS ESPECÍFICOS, É ACEITA. EM NENHUMA HIPÓTESE O AUTOR OU SEUS COLABORADORES PODERÃO SER RESPONSABILIZADOS POR QUAISQUER DANOS DIRETOS, INDIRETOS, INCIDENTAIS, ESPECIAIS, EXEMPLARES OU CONSEQUENCIAIS (INCLUINDO, SEM SE LIMITAR A, AQUISIÇÃO DE PRODUTOS OU MERCADORIAS SUBSTITUTAS, PERDAS DE DADOS OU LUCROS OU INTERRUPTÃO DE OPERAÇÕES DE NEGÓCIOS) QUE POSSAM SER CAUSADOS E EM NENHUMA SITUAÇÃO DE RESPONSABILIDADE, SEJA EM CONTRATO, RESPONSABILIDADE ESTRITA OU VIOLAÇÃO (INCLUINDO NEGLIGÊNCIA OU NÃO) DECORRENTES DE QUALQUER FORMA DE USO DESTES SOFTWARE, MESMO QUE SEJAM INFORMADOS SOBRE A POSSIBILIDADE DE TAIS DANOS.

A licença e os termos de distribuição para qualquer versão disponível publicamente ou derivativa deste código não poderão ser alterados. Em outras palavras, esse código não pode ser simplesmente copiado e submetido a outra licença de distribuição (inclusive a Licença Pública da GNU).

SAMSUNG**Informações de contato mundial com a SAMSUNG**

Se tiver dúvidas ou comentários relacionados aos produtos Samsung, entre em contato com a Central de atendimento ao cliente SAMSUNG.

Area	Centro de Contato ☎	Web Site
▪ North America		
Canada	1-800-SAMSUNG (726-7864)	www.samsung.com
Mexico	01-800-SAMSUNG (726-7864)	www.samsung.com
U.S.A	1-800-SAMSUNG (726-7864)	www.samsung.com
▪ Latin America		
Argentine	0800-333-3733	www.samsung.com
Brazil	0800-124-421 / 4004-0000	www.samsung.com
Chile	800-SAMSUNG (726-7864)	www.samsung.com
Colombia	01-8000112112	www.samsung.com
Costa Rica	0-800-507-7267	www.samsung.com
Dominica	1-800-751-2676	www.samsung.com
Ecuador	1-800-10-7267	www.samsung.com
El Salvador	800-6225	www.samsung.com
Guatemala	1-800-299-0013	www.samsung.com
Honduras	800-7919267	www.samsung.com
Jamaica	1-800-234-7267	www.samsung.com
Nicaragua	00-1800-5077267	www.samsung.com
Panama	800-7267	www.samsung.com
Peru	0-800-777-08	www.samsung.com
Puerto Rico	1-800-682-3180	www.samsung.com
Trinidad & Tobago	1-800-SAMSUNG (726-7864)	www.samsung.com
Venezuela	0-800-100-5303	www.samsung.com
▪ Europe		
Albania	42 27 5755	-
Austria	0810 - SAMSUNG (7267864, € 0.07/min)	www.samsung.com
Belgium	02-201-24-18	www.samsung.com/ be (Dutch) www.samsung.com/ be_fr (French)
Bosnia	05 133 1999	-
Bulgaria	07001 33 11	www.samsung.com
Croatia	062 SAMSUNG (062 726 7864)	www.samsung.com
Czech	800-SAMSUNG (800-726786) Samsung Zrt., česká organizační složka, Oasis Florenc, Sokolovská394/17, 180 00, Praha 8	www.samsung.com
Denmark	70 70 19 70	www.samsung.com
Finland	030 - 6227 515	www.samsung.com
France	01 48 63 00 00	www.samsung.com
Germany	01805 - SAMSUNG (726-7864 € 0,14/Min)	www.samsung.com
Hungary	06-80-SAMSUNG (726-7864)	www.samsung.com
Italia	800-SAMSUNG (726-7864)	www.samsung.com
Kosovo	+381 0113216899	-
Luxemburg	261 03 710	www.samsung.com
Macedonia	023 207 777	-
Montenegro	020 405 888	-
Netherlands	0900-SAMSUNG (0900-7267864) (€ 0,10/Min)	www.samsung.com
Norway	815-56 480	www.samsung.com
Poland	0 801 1SAMSUNG (172678) / 022-607-93-33	www.samsung.com
Portugal	80820-SAMSUNG (726-7864)	www.samsung.com
Rumania	1. 08010 SAMSUNG (72678) - doar din rețeaua Romtelecom, tarif local 2. 021.206.01.10 - din orice rețea, tarif normal	www.samsung.com

Area	Centro de Contato ☎	Web Site
Serbia	0700 Samsung (0700 726 7864)	www.samsung.com
Slovakia	0800-SAMSUNG (726-7864)	www.samsung.com
Spain	902-1-SAMSUNG (902 172 678)	www.samsung.com
Sweden	0771 726 7864 (SAMSUNG)	www.samsung.com
Switzerland	0848-SAMSUNG (7267864, CHF 0.08/min)	www.samsung.com/ch www.samsung.com/ ch_fr (French)
U.K	0330 SAMSUNG (7267864)	www.samsung.com
Eire	0818 717100	www.samsung.com
Lithuania	8-800-77777	www.samsung.com
Latvia	8000-7267	www.samsung.com
Estonia	800-7267	www.samsung.com
▪ CIS		
Russia	8-800-555-55-55	www.samsung.com
Georgia	8-800-555-555	-
Armenia	0-800-05-555	-
Azerbaijan	088-55-55-55	-
Kazakhstan	8-10-800-500-55-500 (GSM: 7799)	www.samsung.com
Uzbekistan	8-10-800-500-55-500	www.samsung.com
Kyrgyzstan	00-800-500-55-500	www.samsung.com
Tadjikistan	8-10-800-500-55-500	www.samsung.com
Ukraine	0-800-502-000	www.samsung.ua www.samsung.com/ ua_ru
Belarus	810-800-500-55-500	-
Moldova	00-800-500-55-500	-
▪ Asia Pacific		
Australia	1300 362 603	www.samsung.com
New Zealand	0800 SAMSUNG (0800 726 786)	www.samsung.com
China	400-810-5858 / 010-6475 1880	www.samsung.com
Hong Kong	(852) 3698 4698	www.samsung.com/hk www.samsung.com/ hk_en/
India	3030 8282 / 1800 110011 / 1800 3000 8282 / 1800 266 8282	www.samsung.com
Indonesia	0800-112-8888 / 021-5699-7777	www.samsung.com
Japan	0120-327-527	www.samsung.com
Malaysia	1800-88-9999	www.samsung.com
Philippines	1-800-10-SAMSUNG(726-7864) / 1-800-3-SAMSUNG(726-7864) / 1-800-8-SAMSUNG(726-7864) / 02-5805777	www.samsung.com
Singapore	1800-SAMSUNG (726-7864)	www.samsung.com
Thailand	1800-29-3232 / 02-689-3232	www.samsung.com
Taiwan	0800-329-999	www.samsung.com
Vietnam	1 800 588 889	www.samsung.com
▪ Middle East		
Bahrain	8000-4726	www.samsung.com
Egypt	08000-726786	www.samsung.com
Jordan	800-22273	www.samsung.com
Morocco	080 100 2255	www.samsung.com
Oman	800-SAMSUNG (726-7864)	www.samsung.com
Saudi Arabia	9200-21230	www.samsung.com
Turkey	444 77 11	www.samsung.com
U.A.E	800-SAMSUNG (726-7864)	www.samsung.com
▪ Africa		
Nigeria	0800-SAMSUNG (726-7864)	www.samsung.com
South Africa	0860-SAMSUNG (726-7864)	www.samsung.com

**SAMSUNG**

GARANTIA LIMITADA PARA HOME THEATER SAMSUNG

I. ABRANGÊNCIA E PRAZO DE GARANTIA

A SAMSUNG ELETRÔNICA DA AMAZÔNIA LTDA. (SAMSUNG) garante o produto acima identificado contra defeitos de material e mão-de-obra, em condições normais de uso e manutenção, pelo prazo de 3 (três) meses (garantia legal), mais 9 (nove) meses de garantia adicional, num total de 1 (um) ano, contado a partir da data de aquisição identificada pela Nota Fiscal de venda ao Consumidor Final do produto.

A SAMSUNG, sem nenhum custo para o usuário, reparará o produto desde que este seja enviado a uma assistência técnica SAMSUNG, com os custos de transporte sob responsabilidade do usuário, de acordo com os termos desta garantia, acompanhado da respectiva nota fiscal emitida no Brasil. O reparo, a critério da SAMSUNG, poderá incluir a substituição de peças ou placas, por novas ou reconcondicionadas equivalentes. Este produto e as peças substituídas serão garantidas pelo restante do prazo original. Todas as peças substituídas se tornarão propriedade da SAMSUNG.

II. CONDIÇÕES DE GARANTIA

A SAMSUNG não assume qualquer obrigação ou responsabilidade por acréscimos ou modificações desta garantia, salvo se efetuadas por escrito em caráter oficial. Exceto se houver contrato escrito separado entre a SAMSUNG e o usuário, a garantia não cobre a instalação do equipamento nem como danos decorrentes da instalação inadequada.

III. ITENS EXCLUÍDOS DESTA GARANTIA

A garantia não cobre: (a) Defeitos ou danos resultantes do uso anormal do produto pelo cliente, como superfícies plásticas e outras peças expostas externamente arranhadas, trincadas ou quebradas, limpeza em desacordo com o Manual de Instruções, bem como derramamento de alimentos ou líquidos de qualquer natureza; (b) Defeitos ou danos decorrentes de testes, instalação, alteração, modificação de qualquer espécie em nossos produtos, bem como o reparo realizado por outras oficinas que não sejam Autorizadas SAMSUNG para este produto; (c) Quebra ou danos que não foram constatados no ato da aquisição (gabinete, cabos, etc.) ; (d) Produtos que tenham tido o número de série removido, adulterado ou tornado ilegível; (e) Defeitos e danos decorrentes da utilização de componentes não compatíveis com o produto SAMSUNG (gabinete, cabos, placas, peças em geral, etc.); (f) Defeitos e danos causados por agentes naturais (enchente, maresia, descarga elétrica e outros) ou exposição excessiva ao calor; (g) Defeitos e danos causados pelo uso de software e(ou) hardware não compatíveis com as especificações dos produtos SAMSUNG. (h) Desempenho insatisfatório do produto devido a instalação ou rede elétrica local inadequado e cabo de sinal. (i) Peças que se desgastam naturalmente com o uso regular, tais como cabos, lâmpadas de mostrador, etc.

IV. CONSIDERAÇÕES GERAIS

Esta garantia substitui todas as outras garantias expressas ou tácitas, incluindo sem limitação, garantias tácitas de comercialização e adequação a um fim específico. Em hipótese alguma a SAMSUNG será responsável por indenização superior ao preço da compra do produto, por qualquer perda de uso, perda de tempo, inconveniência, prejuízo comercial, perda de lucros ou economias, por outros danos diretos ou indiretos, decorrentes do uso ou impossibilidade de uso do produto. Esta Garantia fica automaticamente cancelada na ocorrência de qualquer uma das hipóteses do item III.

" Este produto está adequado para o uso no ano 2000 e subsequentes "

<CA9`H<95H9F`G5AGI B;

SAMSUNG

Nº série

Modelo

DADOS DO COMPRADOR

Nome: _____

Endereço: _____

Cidade: _____ Estado: _____

CEP: _____ Telefone: _____

ESPAÇO A SER PREENCHIDO PELO REVENDEDOR

Revendedor: _____

Nº da Nota Fiscal: _____ Data de Compra: _____

Cidade: _____ Estado: _____

Carimbo do Revendedor:



SAC

CAPITAIS BRASILEIRAS E REGIÕES METROPOLITANAS

4004-0000

DEMAIS LOCALIDADES

0800-124-421

SUA LINHA DIRETA COM A SAMSUNG

www.samsung.com.br

IMPORTANTE: A garantia somente será válida se este Certificado de Garantia for completamente preenchido no ato da compra pelo revendedor e apresentado junto com a Nota Fiscal original de venda deste produto



Aviso! Instruções de segurança importantes

Leia atentamente antes de ligar o seu produto Samsung.

CUIDADO

RISCO DE CHOQUE ELÉTRICO NÃO ABRIR

CUIDADO-PARA REDUZIR O RISCO DE CHOQUE ELÉTRICO, NÃO RETIRE A TAMPÃO TRASEIRA.
NÃO EXISTEM PEÇAS SOBRESSALENTES NO INTERIOR DO PRODUTO.
A ASSISTÊNCIA SÓ PODE SER EFETUADA POR TÉCNICOS QUALIFICADOS.



Este símbolo indica a existência de alta tensão no interior do televisor. É perigoso tocar em qualquer parte no interior do produto.



Este símbolo indica informações importantes sobre o funcionamento e manutenção do produto.

- As ranhuras e aberturas na caixa e na parte posterior ou inferior permitem a ventilação necessária. Para garantir o funcionamento correto do aparelho e para o proteger do sobreaquecimento, nunca deve bloquear ou tapar estas ranhuras e aberturas.
- Não tape as ranhuras e aberturas com panos ou outros materiais.
- Não bloqueie as ranhuras e aberturas colocando o aparelho numa cama, sofá, tapete ou outra superfície semelhante.
- Não coloque este aparelho num espaço fechado, como uma estante ou um armário embutido, a menos que tenha ventilação adequada.
- Instale o produto, mantendo a distância da parede especificada (consulte as informações abaixo.)
- * Televisores DLP, Televisores do Tipo Direct View e Projetores → 10 cm
- * Produtos com visores de 32 polegadas ou maiores → 5 cm
- * Outros produtos → 4 cm
- Não coloque este aparelho perto ou por cima de um radiador, sistema de aquecimento ou num local em que esteja exposto à incidência direta dos raios solares.
- Não coloque recipientes com água em cima do aparelho, porque pode provocar um incêndio ou choque elétrico.
- Não exponha o aparelho à chuva nem coloque em locais perto de água (perto de uma banheira, lavatório, lava-louça, tubo da máquina de lavar a louça, piscina ou locais úmidos). Se molhar acidentalmente o aparelho, desligue-o da tomada e contate de imediato o revendedor autorizado. Retire sempre o cabo de alimentação da tomada antes de limpar o produto.
- Este aparelho tem pilhas. Deite fora as pilhas adequadamente de acordo com as considerações ambientais existentes no seu país. Contate as autoridades locais para obter informações sobre a destruição ou reciclagem de pilhas.
- Não sobrecarregue tomadas de parede, extensões nem receptáculos, porque pode provocar um incêndio ou choque elétrico.
- Deve colocar os cabos de alimentação de forma a não serem pisados nem entalados por objetos, tendo em especial atenção os cabos ligados a tomadas, fichas, a receptáculos e ao ponto de onde os cabos saem do aparelho.
- Para proteger o aparelho de trovoadas, ou quando não for utilizá-lo durante longos períodos de tempo, desligue o aparelho da tomada de parede e desligue a antena ou o sistema de televisão por cabo.
- Deste modo, o aparelho não sofre eventuais danos provocados por raios e descargas em cabos de alta tensão.
- Antes de ligar o cabo de alimentação de CA à tomada do transformador de CC, certifique-se de que a designação de tensão do transformador de CC corresponde à alimentação elétrica local.
- Nunca introduza objetos metálicos nas aberturas do aparelho. Se o fizer, pode provocar choques elétricos.
- Para evitar choques elétricos, nunca toque no interior do aparelho. A caixa do aparelho só deve ser aberta por técnicos qualificados.
- Introduza o cabo de alimentação completamente até ao fim. Quando retirar o cabo de alimentação, certifique-se de que o segura pela plugue quando puxar a mesma da tomada. Não toque no cabo de alimentação com as mãos molhadas.
- Se o aparelho não funcionar normalmente - em particular, se o aparelho emitir ruídos ou cheiros involuntares - desligue o aparelho de imediato e contate o revendedor autorizado ou centro de assistência técnica.
- Certifique-se de retirar o plugue de alimentação da tomada se o aparelho de televisão não for utilizado ou se o utilizador não estiver em casa durante um período de tempo longo (especialmente quando crianças, idosos ou pessoas com deficiências forem deixadas sozinhas em casa).
- Poeira acumulada pode provocar um choque elétrico, uma fuga elétrica ou um incêndio, fazendo com que o fio de alimentação produza faíscas e aqueça ou deteriore o isolamento.
- Contate um centro autorizado de assistência técnica quando instalar o produto em locais sujeitos a poeiras excessivas, locais sujeitos a temperaturas altas ou baixas, locais com muita humidade, locais onde se utilizem substâncias químicas e locais onde o monitor esteja a funcionar 24 horas por dia como em aeroportos, estações de comboio, etc. Se não o fizer, pode provocar sérios danos no produto.
- Utilize um plugue e uma tomada devidamente ligadas à terra.
- Uma ligação de terra deficiente pode causar choque elétrico ou danos no equipamento. (Só equipamento de classe 1.)
- Deve puxar o plugue da tomada para desligar o aparelho da corrente, de forma a deixar o plugue pronta a ser utilizada.
- Não deixe as crianças mexer no produto.
- Guarde os acessórios (bateria, etc.) num local seguro fora do alcance das crianças.
- Não instale o produto num local instável, como uma prateleira inclinada, um chão desnivado ou um local exposto à vibração.
- Não deixe cair ou provoque qualquer impacto no produto. Se o produto estiver danificado, desligue o cabo de alimentação e contate um centro de assistência.
- Desligue o cabo de alimentação da tomada e utilize um pano seco e macio para limpar o produto. Não utilize quaisquer produtos químicos como cera, benzina, álcool, diluentes, inseticida, ambientador, lubrificante ou detergente. Tal pode danificar o aspecto do produto ou eliminar a impressão do mesmo.
- Não deixe cair gotas ou salpicos em cima do aparelho.
- Não destrua as pilhas através de fogo.
- Não provoque curto-circuito, nem desfaça ou sobreaqueça as pilhas.
- Existe perigo de explosão se a pilha for substituída incorretamente. Substitua-a apenas pelo mesmo tipo de pilha ou por uma equivalente.

AVISO - PARA EVITAR O ALASTRAR DE UM INCÊNDIO, MANTENHA SEMPRE AS VELAS OU OUTRO TIPO DE CHAMA LONGE DESTA PRODUTO.





REDE DE SERVIÇOS AUTORIZADOS - ÁUDIO/VIDEO - TV

www.samsung.com.br - Capitais Brasileiras e Regiões Metropolitanas: 4004-0000 - Demais Locidades: 0800-124-421

BR-RODRIGUANO
AV. BRASIL, 303 - SALA 7 - CENTRO
6900-100 Fone: (80) 3223-8525
6200997 abdadoc@netmail.com

NOVA ELETRÔNICA
TRAV. ALDO CEARAS, 104 - CERMICA
69600-250 Fone: (80) 3224-9784
3445620 nelsonviana1@brturbo.com.br

BR-MACIJO
ASISTENCIA TECNICA AUTORIZADA
AV. MENDONÇA JUNIOR, 762 - FAROL
57000-480 Fone: (82) 324-15695
3547475 vsc@telcel.com.br

ML-SERVICE CENTER
AV. JOAO DAVINO, 321 - L1 - U2E 123 - ATLANTICA
53000-500 Fone: (51) 3219-1459
6235554 ml.servicocenter@macsai.com

AM-MANHUS
COMPUCEL
AV. DUALMA BATISTA, 143 - CHAPADA
89000-010 Fone: (52) 3236-7845
3547475 etn@celcel.com.br

MÁXIMA ASSISTÊNCIA
R. MARCOS MARBUCO, 2379 - CENTRO
69000-031 Fone: (52) 3622-6067
3387919 maximaassistencia@netmail.com.br

BR-MACIJO
SALV SHOP
AV. PROF. CORA DE CARVALHO, 2118 - CENTRO
69000-540 Fone: (80) 3224-2228
4590991 ip@rednet.com.br

SUPOORTE INFORMATICA
AV. FELICIANO COELHO, 336 - TREM
68901-025 Fone: (80) 3223-1529
6235949 ctm@nascosul.com.br

BR-TAGUAIENSIS
BERTES E ELETRONICOS
R. CONSELHEIRO FRANCO, 348 - CENTRO
69000-000 Fone: (79) 3425-3976
1730048 francisua_ba@hotmail.com

BR-BARRERAS
TELE-SOFT SERVICE
R. ABILIO FARAKI, 802 - CENTRO
47804-080 Fone: (71) 3998-4556
3400847 w@hsh.com.br

PRO-SERVICE ELETRÔNICA
R. FOLK ROAD, 214 - SANDRA REGINA
62000-000 Fone: (77) 3613-1887
4200816 proserviceeletronica@gmail.com

BR-CAMACARI
REGIS ELETRONICA
R. DA BANDEIRA, 25 - ED. METROPOLITAN CENTER
42000-130 Fone: (71) 3521-2261
3483570 regis@regisnet138@hotmail.com

BR-PEIRA DE SANTANA
ELETRONICA BRASKET
R. CRISTOVÃO BARRETO, 96 - CENTRO
44001-666 Fone: (75) 3223-2164
3444846 brsk@net@superg.com.br

ELETRONICA VIDÉOMANIA
R. CABUCU, 100 - CENTRO
44002-786 Fone: (75) 3221-3060
3441568 videomania@telecom.br

BR-TURVOS
ASSISTENCIA TECNICA EM CELULARES
PICA JOSÉ MARCELINO, 59 - CENTRO
44000-000 Fone: (75) 3253-5300
1733296 com@picausa.com.br

BR-IBICÉ
ELETRONICA CAMPOS
AV. PROF. JESUS LOPES, 385 - CENTRO
44000-000 Fone: (74) 3641-4202
6072995 elnaco.campos@eletronacampos.com.br

BR-JIQUEÍ
PROTEC
R. GERONIMO SODRÉ, 95 - CENTRO
45000-650 Fone: (73) 3525-3298
3475084 protec_prem@netmail.com

BR-JACUAREMA
APOLLO SHOP
R. DOS ENGLISHES, 24 - ALAGADGO
48904-010 Fone: (74) 3614-4054
1605040 apolloshop@netmail.com

BR-BAURÃO DE FARIAS
NR ELETRÔNICA
R. DR. GÉRSON SOUZA FILHO, 1297 - GALPÃO 03
47000-000 Fone: (71) 3208-3989
3275872 etocha.oficna@terra.com.br

BR-PALCO ALTO
ELETRONICA TV CORES
R. BRANCO GOMES, 29 - CENTRO
48600-020 Fone: (75) 3281-1349
3406048 corestube@netmail.com

BR-ITAMBÉ
ELETRONICA RECHES
R. ADELAR MARQUES DE ANDRADE, 212 - CAMPINHO
45800-000 Fone: (73) 3298-3544
3478906 reches@reches.com.br

BR-SALVADOR
ELETRONICA TV VIDEO
R. PROF. RIVALDO ALMEIDA, 65 - ED. LAURA
42000-000 Fone: (71) 3276-4119
1737936 valdemir@eletronicavideo.com.br

REC-PTUBA - EXCLUSIVA SAMSUNG
AV. FRANCISCO HEVES, 2101
41800-021 Fone: (71) 2104-0328
3478586 samsung@fibrar.com.br

BR-SANTO ANTONIO DE S. JERÔNIMO
HTECH ELETRÔNICA
R. MONS. M. FRANCISCO DA SILVA, 116 - LO. ANDAR
79000-000 Fone: (70) 3631-6470
3441859 htech@hitechtelecom.com.br

BR-TEIXEIRA DE FREITAS
VIDEOTECH ELETRÔNICA
R. ELETROCLUBINA, 82 - A. B. BELA VISTA
45907-002 Fone: (73) 3263-4088
3471906 ag@vdeo@net@yahoo.com

BR-TUBARÃO DA COSTA
TECNOVIDEO
R. SETE DE SETEMBRO, 165 - CENTRO
42000-540 Fone: (77) 3424-1438
tecnovideo@netmail.com

VIDEO VIX ELETRÔNICA LTDA
AV. LUIZUS, 233E - BRASÍLIA
45051-305 Fone: (71) 3427-1917
3482216 vteletronica@vix.com.br

BR-PORTELÃO
CENTRO TECNICO EUSIO
R. PINTO MADEIRA, 128A - ALDEIA
80100-500 Fone: (85) 3231-19615
1758748 centrotecnico@netmail.com.br

REC-FORTALEZA - EXCLUSIVA SAMSUNG
AV. SANTOS DUMONT, 3301 - ALDEGTA
61500-162 Fone: (85) 3281-0915
6051093 fortaleza@samsung.com.br

BR-ILHÉUS
CF - ILHÉUS
ELETRONICA LAGES
R. FLORIANO PEREIRA, 373 - CENTRO
63500-000 Fone: (81) 358-0152
3439764 ek@vovaweb@hotmail.com

BR-TAPAJÓIS
ELETRONICA GELSON
R. RAMUNDO TEÓFILO DE CASTRO, 230
62500-000 Fone: (86) 3613-2000
3422115 gelson@netmail.com.br

BR-JUAZEIRO DO NORTE
ELETRONICA ALPHA SETE
R. SÃO FRANCISCO, 1417 - SÃO MIGUEL
83000-010 Fone: (81) 3567-3900
6208900 cba@net.com.br

BR-MARACANAU
SOS ELETRONICA
AV. SENADOR CARLOS JERESBET, 760
61900-310 Fone: (85) 3371-2007
6257607 sos@netmail.com.br

BR-TIRANIA
EXCLUSIVA SAMSUNG
SHOGUN CLR 705 BLOCO G LUGA E3
63000-007 Fone: (81) 3385-7227
1733333 tirania@samsun.com.br

ES-CACHOEIRA DE ITAPUÍRIM
THORAX ELETRÔNICA
R. LAURO VIANA, 15 - GILBERTO MACHADO
29300-050 Fone: (21) 3522-3011
1730013 thomax@thomaxeletronica.com.br

ES-COPIARINA
POMPEI ELETRONICA
R. MICHEL DALLA, 101 - CENTRO
29700-100 Fone: (27) 3721-0825
6063181 pompei@net@sercom.com.br

ES-GUAPARÁ
ELETRONICA PAMOX
R. JORJES DOS SANTOS NEVES, 344
2915-002 Fone: (27) 3361-4355
1730102 pamox@net.com.br

ES-ITAPERIJA
ROCHAS ELETRÔNICA
AV. RUI BARBOSA, 698 - CENTRO
28600-012 Fone: (27) 3371-6148
3485564 rochas@net@vivo.com.br

ES-SERRA
ELETRONICA NOVA TELEBUJO
AV. ABDO SAAD, 230 - GO 30 - L1 01
29110-000 Fone: (27) 3243-0260
4200971 nova@vovaweb.com.br

ES-VIA VELHA
ELETRONICA LUGA
AV. LUCIANO DAS NEVES, 911 - CENTRO
29100-200 Fone: (27) 3229-2141
3428719 puka@hsh.com.br

ES-VALMOURA
ELETRONICA LUGA
AV. LUCIANO DAS NEVES, 911 - CENTRO
29100-200 Fone: (27) 3229-2141
3428719 puka@hsh.com.br

ES-VALMOURA
ELETRONICA LUGA
AV. LUCIANO DAS NEVES, 911 - CENTRO
29100-200 Fone: (27) 3229-2141
3428719 puka@hsh.com.br

ES-VALMOURA
ELETRONICA LUGA
AV. LUCIANO DAS NEVES, 911 - CENTRO
29100-200 Fone: (27) 3229-2141
3428719 puka@hsh.com.br

ES-VIA VELHA
MEGA SERVICE
AV. CASTELO BRANCO, 487 - LOTE 09
65010-000 Fone: (80) 3227-5340
3428717 megaservice.admin@gmail.com

NETO COMERCIO E SERVIÇOS ELETRONICOS
R. SÃO PATRÍCIO, 923 - CENTRO
61005-400 Fone: (80) 3312-2974
6250207 neto.com.serv@netmail.com

BR-AGUAÍ
VIDEO BOM DIA
R. MARCONI SANTOS, 703 - CENTRO
38404-128 Fone: (34) 3241-6026
3471390 videobomdia@bol.com.br

BR-RIJO FORTALEZA
ELETRONICA EXCLUSIVA SAMSUNG
R. JUIZ DE FORA, 138A - SANTO AGOSTINHO
50156-081 Fone: (31) 3226-1400
6059730 rjofortaleza@samsung.com.br

BR-BELEM
TEC LINE
AV. GOVERNADOR VALADARES, 701 - CENTRO
61510-010 Fone: (31) 3532-1704
6240326 atendimento@tecline.com.br

BR-DIÁZPOLIS
R. MATO GROSSO, 755 - CENTRO
50000-227 Fone: (31) 3222-3313
6160526 at@net@netcom.com.br

BR-GOVERNADOR VALADARES
MIRA INFORMATICA
R. SETE DE SETEMBRO, 244A - CENTRO
30510-172 Fone: (31) 3271-6181
6087287 mira@vivo.com.br

BR-IPATINGA
VIDEO COLOR ELETRONICA
R. FERNANDES PREÇOSAS, 970 - VIGUACU
35162-106 Fone: (31) 3624-9637
3408718 vcolor@net.com.br

BR-ITAPERIJA
ELETRONICA CONSERTEC
R. DOM PRUDÊNCIO, 219A - PARA
30000-000 Fone: (31) 3631-6218
3408040 conserstec@netmail.com

BR-JUIZ DE FORA
TESA ELETRONICA
R. BARBOSA, LINA, 100 - CENTRO
36100-020 Fone: (32) 3215-2488
3441877 tesa@telecom@terra.com.br

BR-MONTES CLAROS
PROINFORMATICA
R. ASTRID CÂMARA, 48 - L5 - CENTRO
38400-010 Fone: (38) 3213-3006
3443937 proin@net-informatica.com.br

BR-OURALVA
VÍDEO CENTER
R. BOCAUVA, 870 - L1 - CENTRO
38600-080 Fone: (38) 3221-2100
1734549 videocenter@netmail.com

BR-PARANHOS
PARANHOS PASSOS
AV. OTTO KRAKER, 1066 - SANTA CLARA
27948-208 Fone: (35) 3521-6019
4200703 paranhospassos@netmail.com

BR-POÇOS DE CALDAS
ELETRONICA UNIVERSO
R. ASSIS FIGUEIREDO, 1982 - L1 - CENTRO
3700-000 Fone: (35) 3222-4618
3439755 eletronica.universo@yahoo.com.br

BR-PORANGA
ELETRONICA MEGALON
R. METRÔNICA MG
AV. TEREZINHA, 215 - SANTA LUZIA
37500-000 Fone: (35) 3423-9002
3463574 m@megalona@net.com.br

BR-RESENDA
TELECOMUNICACAO
PC. JOÃO PINHEIRO, 24A - CENTRO
37500-000 Fone: (35) 3423-9002
3489899 telecomcentro@vivo@net.com.br

BR-SANTA CRUZ DO SUL
MAGI ELETRONICA
AV. JOÃO XXIII, 332 - BOA VISTA
80765-037 Fone: (51) 3771-1337
3409933 magi@net@vivo.com.br

BR-URUBITUBA
CENTER SON
R. SÃO BENEDITO, 832 - SÃO BENEDITO
39002-100 Fone: (41) 3338-3430
1737949 gmoerster@guoi.com.br

BR-VALMOURA
ELETRONICA COBREM
AV. GUILHERME FERREIRA, 1050 - SÃO BENEDITO
39200-200 Fone: (41) 3333-2520
1608959 cobrem@netmail.com

BR-VALMOURA
ELETRONICA COBREM
AV. GUILHERME FERREIRA, 1050 - SÃO BENEDITO
39200-200 Fone: (41) 3333-2520
1608959 cobrem@netmail.com

BR-VALMOURA
ELETRONICA COBREM
AV. GUILHERME FERREIRA, 1050 - SÃO BENEDITO
39200-200 Fone: (41) 3333-2520
1608959 cobrem@netmail.com

BR-VALMOURA
ELETRONICA COBREM
AV. GUILHERME FERREIRA, 1050 - SÃO BENEDITO
39200-200 Fone: (41) 3333-2520
1608959 cobrem@netmail.com

BR-VALMOURA
ELETRONICA COBREM
AV. GUILHERME FERREIRA, 1050 - SÃO BENEDITO
39200-200 Fone: (41) 3333-2520
1608959 cobrem@netmail.com

BR-VALMOURA
ELETRONICA COBREM
AV. GUILHERME FERREIRA, 1050 - SÃO BENEDITO
39200-200 Fone: (41) 3333-2520
1608959 cobrem@netmail.com

BR-VALMOURA
ELETRONICA COBREM
AV. GUILHERME FERREIRA, 1050 - SÃO BENEDITO
39200-200 Fone: (41) 3333-2520
1608959 cobrem@netmail.com

BR-VALMOURA
ELETRONICA COBREM
AV. GUILHERME FERREIRA, 1050 - SÃO BENEDITO
39200-200 Fone: (41) 3333-2520
1608959 cobrem@netmail.com

BR-VALMOURA
ELETRONICA COBREM
AV. GUILHERME FERREIRA, 1050 - SÃO BENEDITO
39200-200 Fone: (41) 3333-2520
1608959 cobrem@netmail.com

BR-VALMOURA
ELETRONICA COBREM
AV. GUILHERME FERREIRA, 1050 - SÃO BENEDITO
39200-200 Fone: (41) 3333-2520
1608959 cobrem@netmail.com

BR-VALMOURA
ELETRONICA COBREM
AV. GUILHERME FERREIRA, 1050 - SÃO BENEDITO
39200-200 Fone: (41) 3333-2520
1608959 cobrem@netmail.com

BR-VALMOURA
ELETRONICA COBREM
AV. GUILHERME FERREIRA, 1050 - SÃO BENEDITO
39200-200 Fone: (41) 3333-2520
1608959 cobrem@netmail.com

BR-VALMOURA
ELETRONICA COBREM
AV. GUILHERME FERREIRA, 1050 - SÃO BENEDITO
39200-200 Fone: (41) 3333-2520
1608959 cobrem@netmail.com

BR-VALMOURA
ELETRONICA COBREM
AV. GUILHERME FERREIRA, 1050 - SÃO BENEDITO
39200-200 Fone: (41) 3333-2520
1608959 cobrem@netmail.com

BR-VALMOURA
ELETRONICA COBREM
AV. GUILHERME FERREIRA, 1050 - SÃO BENEDITO
39200-200 Fone: (41) 3333-2520
1608959 cobrem@netmail.com

BR-VALMOURA
VIDEO CENTER
AV. MARECHAL DUTRA, 187 - CENTRO
76000-100 Fone: (80) 3423-9372
3470174 assistencia.video@terra.com.br

BR-SINOP
DIGITAL CELULAR
R. DAS ROSAS, 925 - CENTRO
76000-208 Fone: (60) 3511-4004
6043161 oculeta@terra.com.br

BR-VARZEA GRANDE
ELETRONICA M
AV. COLTO MAGALHÃES, 465
71100-400 Fone: (85) 3203-4648
3494517 eletronicam@netmail.com

PA-JANUÁRIA
TECNET
R. COQUEIRO, 316, KM 03 - S. L. - COQUEIRO
69100-220 Fone: (91) 3220-2700
3425229 teccnet@netmail.com

BR-BELEM
GREEN ELETRONICA E INFORMATICA
TRAV. 14 DE MARÇO, 972 - UVAIALZ
66000-000 Fone: (61) 3219-1915
3424008 atendimento@greeneletronica.com.br

BR-MARABÁ
MIRMA ASSISTENCIA BLEM
SÃO PEDRO, 722 - BATISTA CAMPOS
66000-000 Fone: (91) 3224-1333
3404931 mirma@net@grupomirmaassistencia.com.br

PA-MARABÁ
REGIS INFORMATICA LTDA
AV. ANTONIO MARIA, 316 - CENTRO
68000-000 Fone: (91) 3322-2585
1730048 regis@net@bol.com.br

PA-SANTAREM
ELETRONICA RAY TEL
AV. RUI BARBOSA, 1169 - SL. 04 - CENTRO
66005-080 Fone: (91) 3523-5588
3470411 ray@vivo.com.br

BR-CAMPINA GRANDE
PC-VIDEOLIVE
R. TRAVEZES, 21 - CENTRO
58100-030 Fone: (83) 3341-8959
1730033 cove@net.com.br

BR-CAMPINA GRANDE
MIRMA ASSISTENCIA BLEM
SÃO PEDRO, 722 - BATISTA CAMPOS
66000-000 Fone: (91) 3224-1333
3404931 mirma@net@grupomirmaassistencia.com.br

BR-CAMPINA GRANDE
MIRMA ASSISTENCIA BLEM
SÃO PEDRO, 722 - BATISTA CAMPOS
66000-000 Fone: (91) 3224-1333
3404931 mirma@net@grupomirmaassistencia.com.br

BR-CAMPINA GRANDE
MIRMA ASSISTENCIA BLEM
SÃO PEDRO, 722 - BATISTA CAMPOS
66000-000 Fone: (91) 3224-1333
3404931 mirma@net@grupomirmaassistencia.com.br

BR-CAMPINA GRANDE
MIRMA ASSISTENCIA BLEM
SÃO PEDRO, 722 - BATISTA CAMPOS
66000-000 Fone: (91) 3224-1333
3404931 mirma@net@grupomirmaassistencia.com.br

BR-CAMPINA GRANDE
MIRMA ASSISTENCIA BLEM
SÃO PEDRO, 722 - BATISTA CAMPOS
66000-000 Fone: (91) 3224-1333
3404931 mirma@net@grupomirmaassistencia.com.br

BR-CAMPINA GRANDE
MIRMA ASSISTENCIA BLEM
SÃO PEDRO, 722 - BATISTA CAMPOS
66000-000 Fone: (91) 3224-1333
3404931 mirma@net@grupomirmaassistencia.com.br

BR-CAMPINA GRANDE
MIRMA ASSISTENCIA BLEM
SÃO PEDRO, 722 - BATISTA CAMPOS
66000-000 Fone: (91) 3224-1333
3404931 mirma@net@grupomirmaassistencia.com.br

Para maiores informações sobre rede de serviços autorizados acesse: http://www.samsung.com.br/suporte/locacao/servicoLocacao.do?page=SERVICE_LOCATION

Esta relação pode ser alterada sem prévio aviso



REDE DE SERVIÇOS AUTORIZADOS - ÁUDIO VÍDEO → TV

www.samsung.com.br - Capitais Brasileiras e Regiões Metropolitanas: 4004-0000 - Demais Localidades: 0800-124-421

PR - CASCAVEL

HAS TV SERVICE
R. MARÃO DO CERRO AZUL, 887 - CENTRO
85001-000 Fone: (45) 3038-8989
1738241 has.ova@samsung.com.br

PR - CURITIBA

REC-REPOZICÃO - EXCLUSIVA SAMSUNG
R. GUEDES DE VARGAS, 60 - BELVIZO
80200-000 Fone: (41) 3621-5520
1661028 exclusivarepo@vivo.samsung.com.br

PR - DOURADOS

PR - DOURADOS
R. PAULO GONÇALVES PIRES, 300 - CENTRO
85001-000 Fone: (41) 3663-1414
3429695 paulo.goncalves@vivo.com.br

PR - FAZ DE ODEIRA

PR - FAZ DE ODEIRA
R. CANTINO BOCAVIA, 1313 - CENTRO
85001-000 Fone: (41) 3622-1116
1738327 videofone@vivo.com.br

PR - GARÇAUPAVA

PR - GARÇAUPAVA
R. SÉRGIO SERVICE
R. QUINTINO BRAGA, 1257 - SL 03 - CENTRO
85010-300 Fone: (41) 3622-7800
6034458 ken.gus@service.com.br

PR - JARDIM VOLOSÓV

PR - JARDIM VOLOSÓV
AV. JUSCELINO KUBITSCHEK, 3788
80100-000 Fone: (41) 3328-4718
1737955 videoclr@videoclor.com.br

PR - JARDIM VOLOSÓV

PR - JARDIM VOLOSÓV
AV. JUSCELINO KUBITSCHEK, 2070 - LUS S E 8
80020-000 Fone: (43) 3024-3610
1643461 exclusivarepo@vivo.samsung.com.br

PR - MARINGÁ

PR - MARINGÁ
EXCLUSIVA CELLULARES
AV. NEVES MARTINS, 1889 - ZONA 01
81101-400 Fone: (41) 3622-8866
0057544 genia.mgs@vivo.samsung.com.br

PR - PARANAGUÁ

PR - PARANAGUÁ
K65 CELLULARES
R. S DE NOVOEMBRO, 550 - CENTRO HISTÓRICO
83200-010 Fone: (41) 3622-8866
3258708 has.ova@reservacione.com.br

PR - PONTA GROSSA

PR - PONTA GROSSA
R. CEL. DOLDO COLO, 1188 - L.A. CENTRO
84100-200 Fone: (42) 3222-4151
1661028 ken.gus@service.com.br

PR - RIBEIRÃO DA NEIVA

PR - RIBEIRÃO DA NEIVA
R. PREFEITO JOÃO G. GALINDO, 346 - L2
23800-000 Fone: (24) 3388-4403
3425283 kibe@em.com.br

PR - SÃO CARLOS

PR - SÃO CARLOS
RIBG ELETRÔNICA
R. VILA FLOR, 86 - D. CAICARA
28191-360 Fone: (22) 2864-0703
6214256 rbg@eletronica@yahoo.com.br

PR - SÃO CARLOS

PR - SÃO CARLOS
R. VILA DO CAPO FURTO
AV. TEIXEIRA E SOUZA, 2124 - CENTRO
28950-100 Fone: (21) 2645-6375
3439768 fap@service.com.br

PR - SÃO CARLOS

PR - SÃO CARLOS
RUA DR. GESTERA PASSOS, 34 - CENTRO
80100-040 Fone: (22) 2735-1804
6023089 ken.gus@vivo.com.br

PR - SÃO CARLOS

PR - SÃO CARLOS
TELE SERVICE
AV. DUQUE DE CAXIAS, 86 - CENTRO
29070-010 Fone: (21) 2771-1508
1730010 tel@service.com.br

PR - SÃO CARLOS

PR - SÃO CARLOS
R. PROTÓGENES GUIMARÃES, 22 - CENTRO
23810-740 Fone: (21) 2688-6401
6182421 em@em.com.br

PR - SÃO CARLOS

PR - SÃO CARLOS
R. VISCONDE DE QUISSAMA, 455 - L.1
27910-900 Fone: (22) 2742-0270
3478755 cel@vianacom@hotmail.com

PR - SÃO CARLOS

PR - SÃO CARLOS
ELECTRONICA SACRAMENTO
R. DO SACRAMENTO, 12 - CENTRO
27915-150 Fone: (22) 2793-0833
3452007 gen@vianacom.com.br

PR - SÃO CARLOS

PR - SÃO CARLOS
S&S ELETRÔNICA
R. P.O. XI, 381 L.J. - FLORESTA
26500-000 Fone: (21) 2633-3342
6252747 js@eletr@yaho.com.com.br

PR - SÃO CARLOS

PR - SÃO CARLOS
REDES AUTORIZADA ÁUDIO E VÍDEO
CENTRO DE MOURA, 201 - CENTRO
26252-000 Fone: (21) 2791-4091
3443435 redes.autorizada@gmail.com

PR - SÃO CARLOS

PR - SÃO CARLOS
R. S. NITEROI
R. S. Saldanha Marinho, 117 - L.1 - CENTRO
24030-040 Fone: (21) 2611-3534
1660870 rec.video@vivo.com.br

PR - SÃO CARLOS

PR - SÃO CARLOS
TELEVISION MEGACENTRO
R. JOSÉ TEBARALDO DOS SANTOS, 77
26255-160 Fone: (22) 3222-3622
1660995 te@vivo.com.br

PR - SÃO CARLOS

PR - SÃO CARLOS
R. S. NITEROI
R. S. Saldanha Marinho, 117 - L.1 - CENTRO
24030-040 Fone: (21) 2611-3534
1660870 rec.video@vivo.com.br

PR - SÃO CARLOS

PR - SÃO CARLOS
R. S. NITEROI
R. S. Saldanha Marinho, 117 - L.1 - CENTRO
24030-040 Fone: (21) 2611-3534
1660870 rec.video@vivo.com.br

PR - SÃO CARLOS

PR - SÃO CARLOS
R. S. NITEROI
R. S. Saldanha Marinho, 117 - L.1 - CENTRO
24030-040 Fone: (21) 2611-3534
1660870 rec.video@vivo.com.br

RJ - RESENDÁ

RJ - RESENDÁ
MAGISTRAL
R. VILA ADELÁIDE, 335 - 04 BRASÍLIA I
27154-100 Fone: (24) 3355-0121
6249382 magistral@vivo.com.br

RJ - RIO DE JANEIRO

RJ - RIO DE JANEIRO
ELETRÔNICA
R. DR. JOSÉ BERNARDINI, 1993 - TAQUARA
22710-571 Fone: (21) 2426-4701
3463445 eletronicarj@vivo.com.br

RJ - RIO DE JANEIRO

RJ - RIO DE JANEIRO
R. CLEGGAR MACIEL, 101 - LUS S E 8
23635-000 Fone: (21) 2426-8002
1660928 barra@vivo.com.br

RJ - RIO DE JANEIRO

RJ - RIO DE JANEIRO
R. GOMES FERREI, 148 - CENTRO
20211-013 Fone: (21) 2528-9292
3248928 centro@vivo.com.br

RJ - RIO DE JANEIRO

RJ - RIO DE JANEIRO
R. DO RIO BRANCO, 50 - 2º ANDAR - CENTRO
20090-002 Fone: (21) 3253-8080
3439013 adm@reservacione.com.br

RJ - RIO DE JANEIRO

RJ - RIO DE JANEIRO
R. DOMINGOS LOPES, 871 - GALERIA A - L.H
21010-210 Fone: (21) 3437-3690
3439927 adm-madureira@madureira.com.br

RJ - RIO DE JANEIRO

RJ - RIO DE JANEIRO
R. DOMINGOS LOPES, 871 - GALERIA A - L.H
21010-210 Fone: (21) 3398-1447
1660928 adm-madureira@madureira.com.br

RJ - RIO DE JANEIRO

RJ - RIO DE JANEIRO
R. DOMINGOS LOPES, 871 - GALERIA A - L.H
21010-210 Fone: (21) 3398-1447
1660928 adm-madureira@madureira.com.br

RJ - RIO DE JANEIRO

RJ - RIO DE JANEIRO
R. DOMINGOS LOPES, 871 - GALERIA A - L.H
21010-210 Fone: (21) 3398-1447
1660928 adm-madureira@madureira.com.br

RJ - RIO DE JANEIRO

RJ - RIO DE JANEIRO
R. DOMINGOS LOPES, 871 - GALERIA A - L.H
21010-210 Fone: (21) 3398-1447
1660928 adm-madureira@madureira.com.br

RJ - RIO DE JANEIRO

RJ - RIO DE JANEIRO
R. DOMINGOS LOPES, 871 - GALERIA A - L.H
21010-210 Fone: (21) 3398-1447
1660928 adm-madureira@madureira.com.br

RJ - RIO DE JANEIRO

RJ - RIO DE JANEIRO
R. DOMINGOS LOPES, 871 - GALERIA A - L.H
21010-210 Fone: (21) 3398-1447
1660928 adm-madureira@madureira.com.br

RJ - RIO DE JANEIRO

RJ - RIO DE JANEIRO
R. DOMINGOS LOPES, 871 - GALERIA A - L.H
21010-210 Fone: (21) 3398-1447
1660928 adm-madureira@madureira.com.br

RJ - RIO DE JANEIRO

RJ - RIO DE JANEIRO
R. DOMINGOS LOPES, 871 - GALERIA A - L.H
21010-210 Fone: (21) 3398-1447
1660928 adm-madureira@madureira.com.br

RJ - RIO DE JANEIRO

RJ - RIO DE JANEIRO
R. DOMINGOS LOPES, 871 - GALERIA A - L.H
21010-210 Fone: (21) 3398-1447
1660928 adm-madureira@madureira.com.br

RJ - RIO DE JANEIRO

RJ - RIO DE JANEIRO
R. DOMINGOS LOPES, 871 - GALERIA A - L.H
21010-210 Fone: (21) 3398-1447
1660928 adm-madureira@madureira.com.br

RJ - RIO DE JANEIRO

RJ - RIO DE JANEIRO
R. DOMINGOS LOPES, 871 - GALERIA A - L.H
21010-210 Fone: (21) 3398-1447
1660928 adm-madureira@madureira.com.br

RJ - RIO DE JANEIRO

RJ - RIO DE JANEIRO
R. DOMINGOS LOPES, 871 - GALERIA A - L.H
21010-210 Fone: (21) 3398-1447
1660928 adm-madureira@madureira.com.br

RJ - RIO DE JANEIRO

RJ - RIO DE JANEIRO
R. DOMINGOS LOPES, 871 - GALERIA A - L.H
21010-210 Fone: (21) 3398-1447
1660928 adm-madureira@madureira.com.br

RJ - RIO DE JANEIRO

RJ - RIO DE JANEIRO
R. DOMINGOS LOPES, 871 - GALERIA A - L.H
21010-210 Fone: (21) 3398-1447
1660928 adm-madureira@madureira.com.br

RJ - RIO DE JANEIRO

RJ - RIO DE JANEIRO
R. DOMINGOS LOPES, 871 - GALERIA A - L.H
21010-210 Fone: (21) 3398-1447
1660928 adm-madureira@madureira.com.br

RJ - RIO DE JANEIRO

RJ - RIO DE JANEIRO
R. DOMINGOS LOPES, 871 - GALERIA A - L.H
21010-210 Fone: (21) 3398-1447
1660928 adm-madureira@madureira.com.br

RJ - RIO DE JANEIRO

RJ - RIO DE JANEIRO
R. DOMINGOS LOPES, 871 - GALERIA A - L.H
21010-210 Fone: (21) 3398-1447
1660928 adm-madureira@madureira.com.br

RJ - RIO DE JANEIRO

RJ - RIO DE JANEIRO
R. DOMINGOS LOPES, 871 - GALERIA A - L.H
21010-210 Fone: (21) 3398-1447
1660928 adm-madureira@madureira.com.br

RJ - RIO DE JANEIRO

RJ - RIO DE JANEIRO
R. DOMINGOS LOPES, 871 - GALERIA A - L.H
21010-210 Fone: (21) 3398-1447
1660928 adm-madureira@madureira.com.br

RJ - RIO DE JANEIRO

RJ - RIO DE JANEIRO
R. DOMINGOS LOPES, 871 - GALERIA A - L.H
21010-210 Fone: (21) 3437-3690
3439927 adm-madureira@madureira.com.br

RJ - RIO DE JANEIRO

RJ - RIO DE JANEIRO
R. DOMINGOS LOPES, 871 - GALERIA A - L.H
21010-210 Fone: (21) 3398-1447
1660928 adm-madureira@madureira.com.br

RJ - RIO DE JANEIRO

RJ - RIO DE JANEIRO
R. DOMINGOS LOPES, 871 - GALERIA A - L.H
21010-210 Fone: (21) 3398-1447
1660928 adm-madureira@madureira.com.br

RJ - RIO DE JANEIRO

RJ - RIO DE JANEIRO
R. DOMINGOS LOPES, 871 - GALERIA A - L.H
21010-210 Fone: (21) 3398-1447
1660928 adm-madureira@madureira.com.br

RJ - RIO DE JANEIRO

RJ - RIO DE JANEIRO
R. DOMINGOS LOPES, 871 - GALERIA A - L.H
21010-210 Fone: (21) 3398-1447
1660928 adm-madureira@madureira.com.br

RJ - RIO DE JANEIRO

RJ - RIO DE JANEIRO
R. DOMINGOS LOPES, 871 - GALERIA A - L.H
21010-210 Fone: (21) 3398-1447
1660928 adm-madureira@madureira.com.br

RJ - RIO DE JANEIRO

RJ - RIO DE JANEIRO
R. DOMINGOS LOPES, 871 - GALERIA A - L.H
21010-210 Fone: (21) 3398-1447
1660928 adm-madureira@madureira.com.br

RJ - RIO DE JANEIRO

RJ - RIO DE JANEIRO
R. DOMINGOS LOPES, 871 - GALERIA A - L.H
21010-210 Fone: (21) 3398-1447
1660928 adm-madureira@madureira.com.br

RJ - RIO DE JANEIRO

RJ - RIO DE JANEIRO
R. DOMINGOS LOPES, 871 - GALERIA A - L.H
21010-210 Fone: (21) 3398-1447
1660928 adm-madureira@madureira.com.br

RJ - RIO DE JANEIRO

RJ - RIO DE JANEIRO
R. DOMINGOS LOPES, 871 - GALERIA A - L.H
21010-210 Fone: (21) 3398-1447
1660928 adm-madureira@madureira.com.br

RJ - RIO DE JANEIRO

RJ - RIO DE JANEIRO
R. DOMINGOS LOPES, 871 - GALERIA A - L.H
21010-210 Fone: (21) 3398-1447
1660928 adm-madureira@madureira.com.br

RJ - RIO DE JANEIRO

RJ - RIO DE JANEIRO
R. DOMINGOS LOPES, 871 - GALERIA A - L.H
21010-210 Fone: (21) 3398-1447
1660928 adm-madureira@madureira.com.br

RJ - RIO DE JANEIRO

RJ - RIO DE JANEIRO
R. DOMINGOS LOPES, 871 - GALERIA A - L.H
21010-210 Fone: (21) 3398-1447
1660928 adm-madureira@madureira.com.br

RJ - RIO DE JANEIRO

RJ - RIO DE JANEIRO
R. DOMINGOS LOPES, 871 - GALERIA A - L.H
21010-210 Fone: (21) 3398-1447
1660928 adm-madureira@madureira.com.br

RJ - RIO DE JANEIRO

RJ - RIO DE JANEIRO
R. DOMINGOS LOPES, 871 - GALERIA A - L.H
21010-210 Fone: (21) 3398-1447
1660928 adm-madureira@madureira.com.br

RJ - RIO DE JANEIRO

RJ - RIO DE JANEIRO
R. DOMINGOS LOPES, 871 - GALERIA A - L.H
21010-210 Fone: (21) 3398-1447
1660928 adm-madureira@madureira.com.br

RJ - RIO DE JANEIRO

RJ - RIO DE JANEIRO
R. DOMINGOS LOPES, 871 - GALERIA A - L.H
21010-210 Fone: (21) 3398-1447
1660928 adm-madureira@madureira.com.br

RJ - RIO DE JANEIRO

RJ - RIO DE JANEIRO
R. DOMINGOS LOPES, 871 - GALERIA A - L.H
21010-210 Fone: (21) 3398-1447
1660928 adm-madureira@madureira.com.br

RJ - RIO DE JANEIRO

RJ - RIO DE JANEIRO
R. DOMINGOS LOPES, 871 - GALERIA A - L.H
21010-210 Fone: (21) 3398-1447
1660928 adm-madureira@madureira.com.br

RJ - RIO DE JANEIRO

RJ - RIO DE JANEIRO
R. DOMINGOS LOPES, 871 - GALERIA A - L.H
21010-210 Fone: (21) 3398-1447
1660928 adm-madureira@madureira.com.br

RJ - RIO DE JANEIRO

RJ - RIO DE JANEIRO
R. DOMINGOS LOPES, 871 - GALERIA A - L.H
21010-210 Fone: (21) 3398-1447
1660928 adm-madureira@madureira.com.br

RJ - RIO DE JANEIRO

RJ - RIO DE JANEIRO
R. DOMINGOS LOPES, 871 - GALERIA A - L.H
21010-210 Fone: (21) 3398-1447
1660928 adm-madureira@madureira.com.br

RJ - RIO DE JANEIRO

RJ - RIO DE JANEIRO
R. DOMINGOS LOPES, 871 - GALERIA A - L.H
21010-210 Fone: (21) 3398-1447
1660928 adm-madureira@madureira.com.br

RJ - RIO DE JANEIRO

RJ - RIO DE JANEIRO
R. DOMINGOS LOPES, 871 - GALERIA A - L.H
21010-210 Fone: (21) 3398-1447
1660928 adm-madureira@madureira.com.br

RJ - RIO DE JANEIRO

RJ - RIO DE JANEIRO
R. DOMINGOS LOPES, 871 - GALERIA A - L.H
21010-210 Fone: (21) 3398-1447
1660928 adm-madureira@madureira.com.br

RJ - RIO DE JANEIRO

RJ - RIO DE JANEIRO
R. DOMINGOS LOPES, 871 - GALERIA A - L.H
21010-210 Fone: (21) 3437-3690
3439927 adm-madureira@madureira.com.br

RJ - RIO DE JANEIRO

RJ - RIO DE JANEIRO
R. DOMINGOS LOPES, 871 -

SP - OSINCO

ELETRONICA RENAZA
R. JOÃO COLINO, 106 - OSA
06015-020 Fone: (11) 3681-8882
1666915 renazap@serra.com.br

SP - DURINIOS

DIGITEC
R. PARANÁ 647 - CENTRO
19060001 Fone: (12) 3324-2003
3475100 r-me@uol.com.br

SP - PIRACICABA

ELETRONICA PUPPIN
R. QUINZE DE NOVEMBRO, 1741 - ALTO
13416-756 Fone: (19) 3402-2295
1666791 eletronicapuppin@hotmail.com
TVSET
R. MORAIS BARROS, 1556 - ALTO
13419-240 Fone: (19) 3433-4460
3462284 jrodriguesfho@serra.com.br

SP - PORTO FERREIRA

ELETRONICA SÃO JORGE
R. JOÃO MUTINELLI 731 - CENTRO
13660-000 Fone: (19) 3365-1891
6147652 fernanda-esj@uol.com.br

SP - PRESIDENTE PRUDENTE

MICRO2000
R. VILH. BARBOSA, 723A - CENTRO
19015-000 Fone: (16) 3223-5431
3457511 micro2000@micro2000.com.br

SP - RIBEIRÃO PRETO

DIGITEC ELETRONICA
R. CEL. LUIS DA CUNHA, 253 - VILA TIBERIO
14050-040 Fone: (16) 3625-5185
1666801 digiteceletronica@serra.com.br
PANAMASTER
R. JOSE BONIFÁCIO, 383 - CENTRO
14010-050 Fone: (16) 3904-9908
3435778 sae@panamaster.com.br

SP - RIBEIRÃO CARDO

ELETRONICA MIKAO
R. OITO, 789 - CENTRO
13500-144 Fone: (19) 3524-6673
3443360 mikao@eletronicomikao.com.br

SP - SANTO ANDRÉ

ELETRONICA GILDA
AV. HIGIENÓPOLIS, 236 - VILA GILDA
09180-380 Fone: (11) 4994-1863
1666000 eletronicagilda@ig.com.br

SP - SANTOS

ESC SANTOS - EXCLUSIVA SAMSUNG
AV. WASHINGTON LUIS, 249
11050-200 Fone: (13) 3877-0490
3258425 astech@astech.com.br
SERVIL SERVIÇO AUTORIZADO
R. DR. CARVALHO MENDONÇA, 361
11070-101 Fone: (13) 3323-3599
1737979 servil@uol.com.br

SP - SÃO BERNARDO DO CAMPO

ABC SAM
AV. LUCAS NOGUEIRA GARCEZ, 781
09350-070 Fone: (11) 4122-4700
6034455 abcsam@serra.com.br

SP - SÃO CARLOS

COMERCIAL SERVTEC
R. WAGNER TOYAMA, 380 - JD. PAULISTANO
13564-380 Fone: (16) 3361-4913
3443942 csacm@serra.com.br

SP - SÃO JOSÉ DO RIO PRETO

DIGITRON
R. TIRADENTES, 2650 - PO INDUSTRIAL
15025-050 Fone: (17) 3235-1001
1738222 digitron@uol.com.br

SP - SÃO JOSÉ DOS CAMPOS

ELETRONICA VALLANT
AV. DR. NELSON DAVILA, 771 - CENTRO
12265-020 Fone: (12) 3943-3900
6089597 andrebotario@supera.com.br
VALE CELL
R. TECOMPO DE VASCONCELOS, 258
12243-430 Fone: (12) 3308-0377
3473632 loja.marc@valecell.com.br

SP - SÃO PAULO

ESC ANGÉLICA - EXCLUSIVA SAMSUNG
AV. ANGÉLICA, 2187 - HIGIENÓPOLIS
01227-200 Fone: (11) 2107-6900
1666906 angela@samsonics.com.br

ESC CAMPO BELTO - EXCLUSIVA SAMSUNG

R. VIEIRA DE MORAES, 299 - CAMPO BELTO
04671-010 Fone: (11) 3388-7024
1666774 sae@samsungcampobelo.com.br

ESC JARDINS - EXCLUSIVA SAMSUNG

R. MARIN FERREIRO, 500 - JARDINS
04002-003 Fone: (11) 3886-2222
1737982 sae@samsungjardins.com.br

ESC PINHEIROS - EXCLUSIVA SAMSUNG

R. PADRE CARVALHO, 123 - PINHEIROS
05427-180 Fone: (11) 3083-4367
3494527 helson@samsungpinheiros.com.br

ESC SANTANA - EXCLUSIVA SAMSUNG

R. CONSULHEIRO SARAIVA, 626
02037-021 Fone: (11) 4063-2244
3316581 achilles@panthersnva.com.br

ESC TATUAPÉ - EXCLUSIVA SAMSUNG

R. COELHO LISBOA, 472 - TATUAPÉ
03329-040 Fone: (11) 2052-8166
1666690 samcel@samcel.com.br
JMACEDO
AV. PROFESSOR PAPINE, 343 - INTERLAGOS
04815-300 Fone: (11) 5667-6090
3495086 eletronicamacedo@uol.com.br

LONGSAM - EXCLUSIVA SAMSUNG

AL. DOS JURUPIS, 1947 - NOEMA
08008-008 Fone: (11) 5091-2000
3434699 sae@longsam.com.br
MASTER SÃO MIGUEL ELETRONICA
AV. SÃO MIGUEL, 8945
08070-000 Fone: (11) 2032-3870
3477278 mastersam@mastersam.com.br
PANAFAX
AV. CELSO GARCIA, 2674 - TATUAPÉ
03084-100 Fone: (11) 2786-7656
1666827 panafax@uol.com.br
SES SÃO MATEUS - PONTO DE COLETA
AV. CLAUDIO AUGUSTO FERNANDES, 518
03962-120 Fone: (11) 2919-2115
6199584 ses@seesao@uol.com.br

STILL VOX
AL. BARÃO DE LIMERIA, 1180
01292-002 Fone: (11) 3222-2311
3472470 stillvox@stillvox.com.br

SP - SÃO ROOPE

ELETRONICA MARINHO
R. SÃO PAULO, 119 - SÃO PAULO
18130-120 Fone: (11) 4712-9141
6258447 marinhoeletronica@serra.com.br

SP - SÃO TAUATUBA

ELETRONICA LERE, VOCE
R. JOSE BONINI, 8108 - SÃO JOÃO
14177-420 Fone: (16) 3945-9008
4020880 lemerede@hotmail.com

SP - SOCORRUBA

ESC SOCORRUBA
R. SOUZA PEREIRA, 214 - CENTRO
18010-320 Fone: (15) 3224-1232
6170281 socele@socoruba@skynet.com.br
INFORTRON
R. PEDRO JOSÉ SENEGER, 563
18015-000 Fone: (15) 3237-6200
1666527 oceddos@infotron.com.br

SP - SUMARÉ

VIDEOTEC ELETRONICA
R. SANTOS DUMONT, 46 - VL. SANTANA
13170-586 Fone: (19) 3873-7737
1736000 gera@uol.com.br

SP - TABOÃO DA SERRA

GOODTEC
R. LEVI DE SOUZA E SILVA, 70
06763-170 Fone: (11) 4701-3982
625841 oodoteco@oodoteco.com.br

SP - TAUATUBA

VALE CELL EXPRESS
R. PEDRO MONTEIRO SILVA BARROS, 254
10200-070 Fone: (12) 3621-1555
3462282 loja.taubate@valecell.com.br

TO - PALMAS

ELETRONICA DIGITAL
AV. LO. QD. 103 NORTE, 56
77001-002 Fone: (63) 3212-1670
3327639 eletronica_digital@hotmail.com

Informação Ambiental

Embalagem:

Todo o material desnecessário foi retirado da embalagem do produto. Nós procuramos, a cada projeto, fazer embalagens cujas partes sejam de fácil separação, bem como de materiais recicláveis, sendo: calço de isopor, caixa de papelão e sacos plásticos. Procure fazer o descarte de embalagem de maneira consciente, preferencialmente destinado a recicladores.

Produto:

O produto adquirido consiste de materiais que podem ser reciclados e reutilizados se desmontados por companhias especializadas.

Descarte:

Solicitamos observar a legislação existente em sua região, com relação à destinação do produto no seu final de vida, disposição dos componentes da embalagem e das pilhas e baterias. Em caso de dúvida ou **consulta**, ligue para **Central de Atendimento** 0800 124 421.

A Samsung Eletrônica da Amazônia Ltda e o Meio Ambiente agradecem.



Entre em contato com a SAMSUNG

Se você tiver comentários ou dúvidas relacionadas aos produtos Samsung, entre em contato com a Central de Atendimento ao Cliente SAMSUNG

 0800-124-421, 4004-0000/www.samsung.com.br

ATENÇÃO

**A EXPOSIÇÃO A SINAIS SONOROS
ACIMA DE 85 DECIBÉIS PODE
CAUSAR DANOS AO SISTEMA
AUDITIVO**

**PRODUZIDO NO
POLO INDUSTRIAL
DE MANAUS**



CONHEÇA A AMAZÔNIA
AH68-02579X-00